

READ AND SAVE THESE INSTRUCTIONS

AIRCARE®

HORIZON EVAPORATIVE HUMIDIFIER

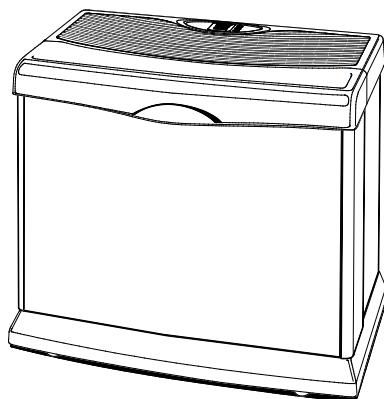

HD3120DCN(CN) USE AND CARE GUIDE

- ▶ Adjustable Humidistat
- ▶ Three speed fan
- ▶ Pour-in Fill
- ▶ Four Casters

Français15
Español27



TO ORDER PARTS AND ACCESSORIES CALL 1.800.547.3888

COMFORT IS IN THE AIR

IMPORTANT SAFEGUARDS

General Safety Instructions

READ BEFORE USING YOUR HUMIDIFIER

DANGER: means if the safety information is not followed someone will be seriously injured or killed.

WARNING: means if the safety information is not followed someone could be seriously injured or killed.

CAUTION: means if the safety information is not followed someone may be injured.

1. To reduce the risk of fire or shock hazard, this humidifier has a polarized plug (one blade is wider than the other). Plug humidifier directly into a 120V, A.C. electrical outlet. Do not use extension cords. If the plug does not fully fit into the outlet, reverse plug. If it still does not fit, contact a qualified electrician to install the proper outlet. Do not change the plug in any way.
2. Keep the electric cord out of traffic areas. To reduce the risk of fire hazard, never put the electric cord under rugs, near heat registers, radiators, stoves or heaters.
3. Always unplug the unit before moving, cleaning or removing the fan assembly section from the humidifier, or whenever it is not in service.
4. Keep the humidifier clean. To reduce the risk of injury, fire or damage to humidifier, use only cleaners specifically recommended for humidifiers. Never use flammable, combustible or poisonous materials to clean your humidifier
5. Do not put foreign objects inside the humidifier.
6. Do not allow unit to be used as a toy. Close attention is necessary when used by or near children.
7. To reduce the risk of electrical hazard or damage to humidifier, do not tilt, jolt or tip humidifier while unit is running.
8. To reduce the risk of accidental electrical shock, do not touch the cord or controls with wet hands.
9. To reduce the risk of fire, do not use near an open flame such as a candle or other flame source.

WARNING: For your own safety, do not use humidifier if any parts are damaged or missing.

WARNING: To reduce risk of fire, electric shock, or injury always unplug before servicing or cleaning.

WARNING: To reduce the risk of fire or shock hazard, do not pour or spill water into control or motor area. If controls get wet, let them dry completely and have unit checked by authorized service personnel before plugging in.

INTRODUCTION

Your new humidifier adds invisible moisture to your home by moving dry inlet air through a saturated wick. As air moves through the wick, the water evaporates into the air, leaving behind any white dust, minerals, or dissolved and suspended solids in the wick. Because the water is evaporated, there is just clean and invisible moist air.

As the evaporative wick traps accumulated minerals from the water, its ability to absorb and evaporate water decreases. We recommend changing the wick at the beginning of every season and after every 30 to 60 days of operation to maintain optimum performance. In hard water areas, more frequent replacement may be necessary to maintain your humidifier's efficiency.

Use only AIRCARE® or Essick Air® brand replacement wicks and additives. To order parts, wicks and other products call 1-800-547-3888 or visit www.aircareproducts.com. This humidifier uses wick # HDC411(CN). Only AIRCARE® evaporative wicks guarantee the certified output of your humidifier. Use of other brands of wicks voids the certification of output.

KNOW YOUR HUMIDIFIER

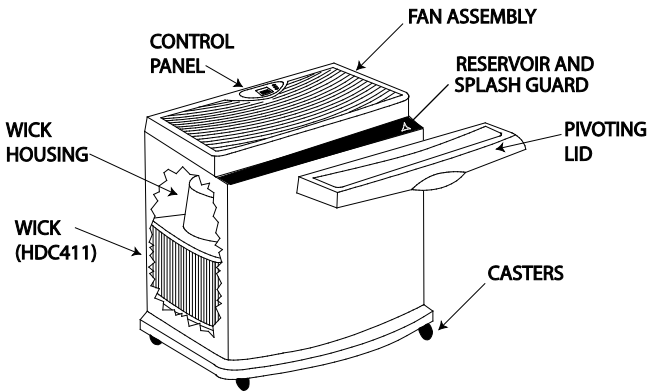

Description	HD312DCN(CN)
*Output per 24 hrs	Up to 12 gallons
Total water capacity	4.75 gallons/ 18 Litres
*Sq. ft. coverage	Up to 3,700 (Tight Const.)
Fan Speeds	3
Auto Fan Speed	Yes
Replacement Wick	HDC411(CN) (Set of 4)
Refill Indicator	Yes
Adjustable Humidistat	Yes
Auto Shut Off	Yes
Controls	Digital
Casters	Yes (4)
ETL Listed	Yes
Volts	120 A.C.
Hertz	60
Amps (High Speed)	2.28
Watts (High Speed)	130
* Based on an area with tight construction and an 8 foot ceiling height. AHAM HU-1-2016. Results may vary.	

HOW YOUR HUMIDIFIER WORKS

Dry air is drawn into the humidifier through the back and moisturized as it passes through the evaporative wicks. It is then fanned out into the room.

Humidified air is then released through the top

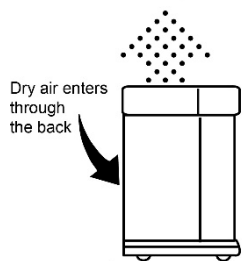

CAUTIONS ON ADDITIVES TO WATER:

- To maintain the wick's integrity and warranty, never add anything to the water except Essick Air bacteriostat for evaporative humidifiers. If you only have softened water available in your home, you can use it, but mineral buildup will occur more quickly. You can use distilled or purified water to help extend the life of the wick
- Never add essential oils in the water. It can damage the plastic seals and cause leaks.

ASSEMBLY

1. Unpack humidifier from carton. Remove manual.
2. Remove all packaging materials. Some packaging material is located under the fan assembly.
3. Verify the following items are in the humidifier cabinet.

- ◆ 2 wick assemblies with 4 wicks installed
- ◆ 4 casters
- ◆ Float with retainer ring
- ◆ Manual & registration card

REMOVE PACKING MATERIAL FROM INSIDE CABINET.

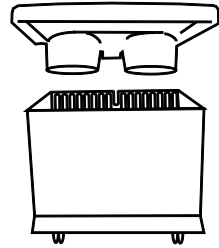

4. Turn the emptied cabinet upside down. Insert each caster stem into one of the four caster holes manually. Do not use tools. The casters should fit snugly and be inserted until the stem shoulder reaches the cabinet surface.

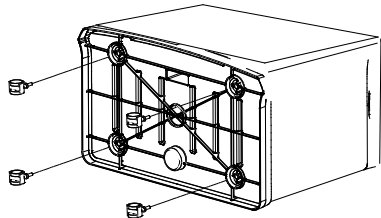

5. Turn the cabinet right side up.

REINSTALLING COMPONENTS

1. Reinstall wick assemblies into cabinet.
2. Install float by inserting float retainer into back grid.

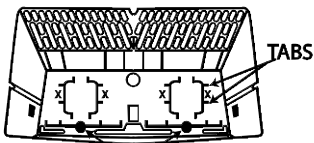

**FRONT WICK HOUSING
WICK LOCATIONS MARKED WITH X**

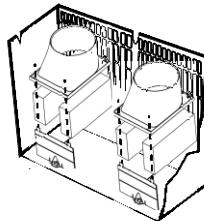

**WICK ASSEMBLY
INSTALLATION**

FLOAT INSTALLATION

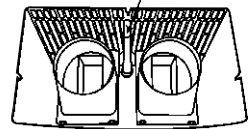

NOTES ON LOCATION:

In order to get the most effective use from your humidifier, it is important to position the unit where the most humidity is needed or where the moist air will be circulated throughout the house such as near an air return. If the unit is positioned close to a window, condensation may form on the window pane. If this occurs, the unit should be repositioned to another location.

Place humidifier on a flat, level surface. Do NOT position the unit directly in front of a hot air duct or radiator.

Due to release of cool, moist air from the humidifier, it is best to direct air away from thermostat and hot air registers. Place the unit 2 inches from the wall.

FILLING

WARNING: To reduce the risk of fire or shock hazard, DO NOT pour or spill water into control or motor area. If controls get wet, unplug unit and let controls dry completely and have unit checked by authorized service personnel before plugging unit in.

Fill unit with cool, fresh (preferably unsoftened) water. If you only have softened water available in your home, you can use it, but mineral buildup will occur more quickly.

NOTE: On initial fill up, it may take approximately 30 minutes for the wicks to become fully saturated.

CAUTION: Use only EPA Registered Bacteriostat. **Under no circumstances should you use Water Treatment products intended for Rotobelt or Ultrasonic humidifiers.**

We recommend using Essick Air® Bacteriostat Treatment P/N 1970 when you refill the water reservoir to reduce bacterial growth. Add bacteriostat according to the instructions on the bottle. Call 1-800-547-3888 or visit www.AIRCAREproducts.com to order.

NOTE: This humidifier is designed to be filled using a bucket or pitcher. The unit should be positioned where it will be operating.

1. To fill the humidifier, open the pivoting lid. Notice the splash guard inside the cabinet of the humidifier. Pour cool water slowly from a bucket or pitcher onto the center of the splash guard.
2. Standing in front of the humidifier, notice the "FULL" labels positioned to the left and right at the bottom inside of the cabinet. These labels indicate the maximum amount of water that can be poured into the humidifier.
DO NOT OVERFILL.

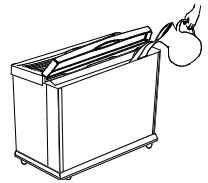

ABOUT HUMIDITY

Where you set your desired humidity levels depends on your personal comfort level, the outside temperature, and the inside temperature.

NOTE: Recent CDC tests show that the chances of flu transmission are greatly reduced at levels of 43% humidity or higher.

You may wish to purchase a hygrometer* to measure the humidity level in your home. The following is a chart of recommended humidity settings.

IMPORTANT: Water damage may result if condensation starts to form on windows or walls. Lower the fan speed and/or selected humidity Set until condensation no longer forms. We recommend room humidity levels do not exceed 50%.

*When Outdoor Temperature is:		Recommended Indoor Relative Humidity (RH) is
°F	°C	
-20	-30°	15 - 20%
-10°	-24°	20 - 25%
2°	-18°	25 - 30%
10°	-12°	30 - 35%
20°	-6°	35 - 40%
30°	-1°	40 - 45%

* Or higher

NOTE: External hygrometer readings and humidistat readings may differ. Humidity levels can vary significantly even in one room. The amount of time it takes to affect the room humidity depends on the relative humidity of the air. In especially dry areas it could take up to 48 hours to see humidity climb to the desired level.

A digital hygrometer is available for purchase by calling 1-800-547-3888

HUMIDISTAT

This unit has an automatic humidistat located on the power cord. It senses the percentage of humidity in the air (ambient humidity) and causes the humidifier to cycle on and off to maintain the selected humidity set point. The fan will turn on if the room's humidity falls 3% below the set point, and will continue to run until the humidity level has raised 1% above the set point. The fan will continue this cycle as needed.

NOTE: Be sure the humidistat located on the power cord is at least two inches away from the wall, free from obstruction and away from any hot air source.

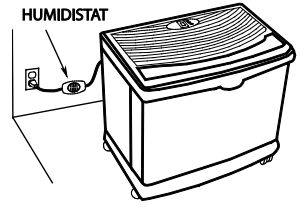

CONTROLS AND OPERATION

Where you set your desired humidity levels depends on your personal comfort level, outside temperature and inside temperature. A starting set point of 30% to 40% humidity is recommended, but there may be conditions that require a different setting.

NOTE: If excessive condensation occurs, reduce fan speed and/or humidity set point.

DIGITAL DISPLAY

Press the power button once to turn the unit on. Initially there is a slight delay while the electronics calibrate. Two bars (- -) appear during this time. Once calibration is complete the display will show ambient humidity of the room. A flashing 20 display indicates that the room humidity is less than 20%.

NOTE: The default settings at initial startup are **(LOW) F1** fan speed and 65% set humidity. After desired settings are selected by the user, they remain as long as the unit remains plugged in and there is no power interruption. When the unit is unplugged, the original default settings are reinstated.

FAN SPEED

This humidifier is equipped with a 3-speed fan control. Initially pressing the speed button will display the current speed setting. Each push of the speed button advances the mode through the settings of (HIGH) **F3**, (MEDIUM) **F2**, (LOW) **F1** and **A** (AUTO).

The AUTO (**A**) setting allows the auto humidistat to select the fan speed necessary to maintain the desired humidity level.

HUMIDITY CONTROL

The humidity button allows you to adjust the humidity to suit your needs. This humidifier will automatically cycle on and off as required to maintain the selected setting.

The readout displays both ambient and selected (set) humidity percentage (%) settings when humidity control button is pressed. The ambient readout has a range of 20% to 95%. If the ambient humidity level is equal to or less than 20% the display will show a flashing 20.

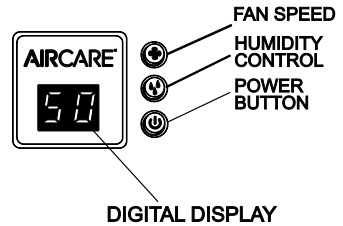

The selectable (set) humidity level has a range of 25% to 65% and is adjusted in increments of 5%. Initially depressing the humidity button will display the current humidity setting. Each additional press of the button increases the setting by 5%. A set point of 65% RH operates the humidifier continuously regardless of the ambient reading.

REFILL DISPLAY

When the base is empty, the display alternates the ambient room humidity reading and “F” (FILL), indicating additional water is required.



AUTO DRYOUT

At this time the unit will automatically switch into **AUTO DRY OUT MODE** and continue to run on the lowest speed until the filter is completely dry. The fan will shut off leaving you with a dry humidifier that is less prone to mold and mildew.

If **AUTO DRY OUT MODE** is not desired, refill the humidifier with water and the fan will return to the set speed.

CHECK FILTER INDICATOR

The ability of any humidifier to efficiently supply humidity output relies heavily on the condition of the wick (filter). As the wick loads with impurities it gradually loses its wicking capability. When this happens, moisture output is reduced and the humidifier has to work longer to satisfy the selected setting.

This humidifier has a “check filter” reminder timed to appear after 720 hours of operation. When the display shows an alternating “CF” (CHECK FILTER) and ambient humidity setting at 5 second intervals it is a reminder to check or change the wick.



NOTE: Some areas have high water mineral content requiring more frequent wick changes.

Reset the Check Filter “CF” function each time you replace a wick by unplugging the unit from the power source for 1-2 minutes, then plug it in again.

Refer to “Replacement of Wick” section below. If a build-up of deposits or severe discoloration is evident, replace the wick to restore maximum efficiency.

CONTROL LOCK FEATURE

To avoid unwanted tampering with the humidifier settings the controls can be locked.



CONTROL LOCK ACTIVATION PROCEDURE

After the humidifier functions have been set up, hold the power button down for 5 seconds. The display will show “CL” (CONTROL LOCK) for 2 seconds; release the power button and the control will resume the display of the room humidity. The humidifier will continue to function with the locked in settings. If buttons are operated while “CL” is active, the “CL” is displayed and settings are unaffected.

CONTROL LOCK DEACTIVATION PROCEDURE

To deactivate the “CL” function simply press and hold the power button for 5 seconds. “CL” will flash at the rate of 1 second on and 1 second off for a period of 2 seconds and then resume the display of room humidity.

This will hold the float in an upward position and the fan will run until you turn the power off.

NOTE: Be sure to reposition float retainer to the normal operating position (lowest portion of the slot) before using the humidifier again. See diagram for proper placement of the float retainer in the float retainer slot in the cabinet back.

REPLACEMENT OF WICKS

WARNING: To reduce the risk of shock or injury from moving parts, always unplug humidifier before removing or replacing any parts. Before removing the wicks, we recommend moving the humidifier to an area where floors are not susceptible to water damage, such as the kitchen or bath area.

NOTE: This unit uses model HDC411(CN) wicks. Replace the wicks at the beginning of each season, and after every 30 to 60 days to maintain optimum performance. In hard water areas, more frequent replacement may be necessary to maintain your humidifier's efficiency. Use only AIRCARE® or Essick Air brand replacement wicks and additives. To order parts, wicks and other products call 1-800-547-3888 or visit www.AIRCAREproducts.com.

1. Unplug humidifier before removing the wicks.
2. Open the pivoting lid and grasp the fan assembly front center and rear center. Lift off and set aside on a clean flat surface. The wick housings are now accessible.

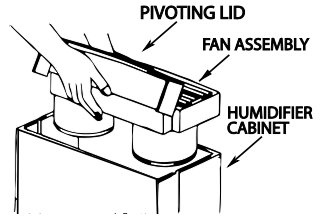

NOTE: There are two wick housing assemblies. Each assembly consists of a top wick housing and a front wick housing. The front wick housing are plates that contain tabs that secure the top wick housing. Do not remove the front wick housings.

3. To remove top wick filter housing, deflect the two vertical tabs on top of front wick filter housing and lift up and out of cabinet. Accomplish for both wick housings. With soft, absorbent cloth remove any remaining water or loose mineral deposits not trapped in the wick filter from the wick filter housing assemblies.

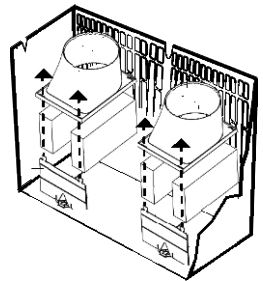

4. Remove and dispose of used wicks.
5. Install new HDC411(CN) wicks in the bottom of the cabinet.

NOTE: The new wicks will only fit into the cabinet one way. Take note of the inner cabinet detail where the wicks sit. Place the wicks into the bottom of the cabinet so the open pleats slip over the tabs in the bottom of the cabinet. Repeat for other side.

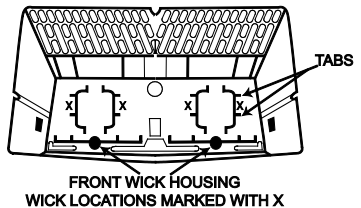

6. Reposition top wick housings and insert tabs from front wick housing into slots on top wick housings.

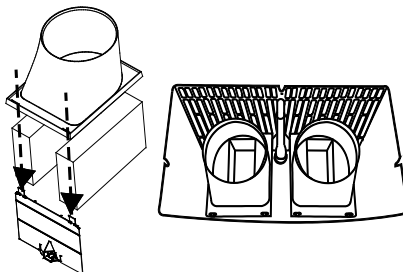

7. Position fan assembly onto the cabinet. Make sure the fan venturi (lowest cylinder section below the fan) is placed inside the top wick housings.
8. Close the pivoting lid on the fan assembly.
9. The unit is ready for use.



CARE AND MAINTENANCE

Cleaning your humidifier regularly helps eliminate odors and bacterial and fungal growth. Ordinary household bleach is a good disinfectant and can be used to wipe out the humidifier reservoir after cleaning. We recommend changing the wick whenever cleaning the unit. We also recommend using Essick Air® Bacteriostat Treatment each time you refill your humidifier to eliminate bacterial growth.

STEP 1:

PREPARATION

To make cleaning easier, the humidifier cabinet should be empty and completely dried out. To accomplish this, use the following method:

1. Allow the humidifier to run until there is no water left in the cabinet.
2. Unplug humidifier.

WARNING: To reduce the risk of shock, always unplug humidifier before cleaning or servicing. If humidifier is not unplugged, fan could start after housing is removed.

STEP 2:

TO REMOVE PARTS

1. Open the pivoting lid and grasp the fan assembly front center and rear center. Lift off and set aside on a clean flat surface. The wick housings are now accessible.
2. Before removing the internal parts of the humidifier cabinet, we recommend moving the humidifier to an area where floors are not susceptible to water damage, such as the kitchen or bath area. Lift the wick housing assemblies out of the cabinet and set to the side.
3. Remove the water level float from the humidifier cabinet. The cabinet should be empty before cleaning.
4. Pour out any remaining water.

STANDARD CLEANING

1. Fill the reservoir with water and add one 8 oz. (236 ml) cup of white vinegar. Let solution stay for 20 minutes.
2. Clean all interior surfaces with soft brush. Dampen soft cloth with white vinegar and wipe out reservoir to remove scale.
3. Rinse thoroughly with clean warm water to remove scale and cleaning solution before disinfecting the reservoir.

DISINFECTING UNIT

4. Fill humidifier cabinet with 1 teaspoon (5 ml) chlorine bleach in 1 gallon (3.8 litres) of water. Let solution stay for 20 minutes, carefully swishing every few minutes. Wipe down all surfaces normally exposed to water.
5. Empty humidifier cabinet after 20 minutes. Rinse with water until bleach smell is gone. Allow unit to dry out completely.

STEP 3:

Install new wicks (See Replacment of Wicks, page 8)

SUMMER STORAGE

1. Clean unit as outlined in Care & Maintenance section, page 9.
2. Discard used wick and any water in the reservoir. Do not discard wick housings. Allow to dry thoroughly before storage. **Do not** store with water inside reservoir.
3. Do not store unit in an attic or other high-temperature area, as damage will occur.
4. Install new wicks at beginning of season.

Troubleshooting

Trouble	Probable Cause	Remedy
Digital display not illuminated.	<ul style="list-style-type: none"> No Power. Power button has not been depressed. 	<ul style="list-style-type: none"> Check 120 volt power source. Press power button once to turn on.
Fan not operating (digital display is illuminated).	<ul style="list-style-type: none"> Humidity level is not 3% or more below set humidity level. Reservoir is empty. 	<ul style="list-style-type: none"> Raise set humidity level if desired. Increase fan speed. Fill humidifier with water.
Fan running continuously.	<ul style="list-style-type: none"> Set humidity level is 65%. Humidity level has not reached 1% or more above SET humidity level. The auto dryout mode has begun. 	<ul style="list-style-type: none"> A Set humidity percentage of 65% operates fan continuously. Adjust level to between 25%-60%. Continue to run until desired humidity level is achieved. This may take up to 48 hours initially. Refill tank if auto dryout is not desired.
Water runs out of back of unit.	<ul style="list-style-type: none"> Water splashing during filling. Too much water added 	<ul style="list-style-type: none"> Deflect fill water off the center of the splash guard Do not overfill past "Full" label in cabinet
Poor evaporation of water.	<ul style="list-style-type: none"> CHECK FILTER (CF) message flashing. Mineral buildup on filter (wick). 	<ul style="list-style-type: none"> Change to fresh new wicks NOTE: Local water varies from area to area and under certain conditions minerals will build up more rapidly in the wick. Unplug unit for 1-2 minutes to reset CF function.
Refill display "F" is on before reservoir empties.	<ul style="list-style-type: none"> Unit is not set up on a level surface. (Float will not sense water at the front of the cabinet.) 	<ul style="list-style-type: none"> Ensure unit is on level surface, side to side and front to back.
Display blinks or fan moves slightly when humidifier is plugged in.	<ul style="list-style-type: none"> Normal 	<ul style="list-style-type: none"> No action required.
Alternating "F" and room humidity displayed.	<ul style="list-style-type: none"> Reservoir is empty. 	<ul style="list-style-type: none"> Fill humidifier with water.
Alternating "CF" and room humidity displayed.	<ul style="list-style-type: none"> Wick may be dirty. 	<ul style="list-style-type: none"> Replace wick, if needed Unplug unit for 30 seconds and replug in to clear display.
Controls are unresponsive or "CL" is displayed	<ul style="list-style-type: none"> CONTROL LOCK (CL) feature has been activated. 	<ul style="list-style-type: none"> Hold power button down for 5 seconds. Control Lock function will deactivate.
Display flashes "20"	<ul style="list-style-type: none"> ROOM Humidity is lower than 20%. 	<ul style="list-style-type: none"> Will read actual humidity when level comes up to 25%.
Display flashes "—"	<ul style="list-style-type: none"> Unit initiating. Room humidity is over 90%. 	<ul style="list-style-type: none"> Room humidity will display after initiation is complete. Will remain until humidity drops below 90%.

**Parts List for AIRCARE
Model No. HD3120DCN**

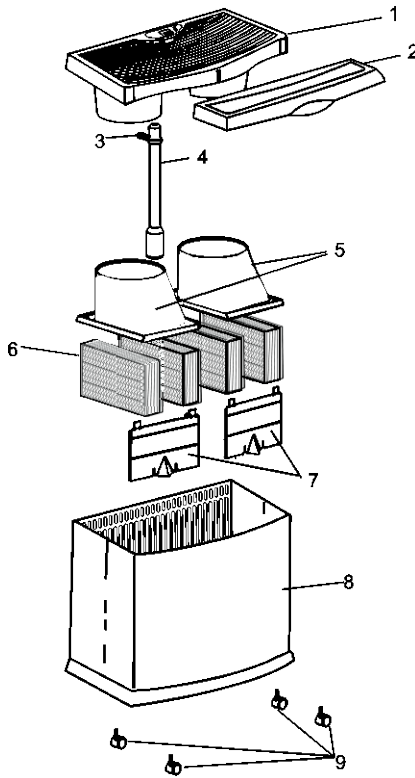

Key No.	Part No.	Description
1	1B73010	Chassis /Fan Assembly
2	828742	Lid, Pivoting
3	824101-1	Float Retainer
4	1B71971	Water level float
5	828194	Top Wick filter Housing
6	HDC411(CN)	Wicks (set of 4)
7	828195	Front Wick filter Housing
8	1B73011	Cabinet
9	1B5460100	Caster (4)
--	1B73008	Manual

Always order by part number - Not by key number

- † Stock item - Purchase locally or call 1-800-547-3888 to order.
- Any attempt to repair the control assembly or motor voids the warranty and may create a hazard unless repair is done by a qualified service technician.

HUMIDIFIER TWO YEAR LIMITED WARRANTY POLICY

SALES RECEIPT REQUIRED AS PROOF OF PURCHASE FOR ALL WARRANTY CLAIMS.

This warranty is extended only to the original purchaser of this humidifier when the unit is installed and used under normal conditions against defects in workmanship and materials as follows:

- Two (2) years from date of sale on the unit, and
- Thirty (30) days on wicks and filters, which are considered disposable components and should be replaced periodically.

The manufacturer will replace the defective part/product, at its discretion, with return freight paid by the manufacturer. It is agreed that such replacement is the exclusive remedy available from the manufacturer and that TO THE MAXIMUM EXTENT PERMITTED BY LAW, THE MANUFACTURER IS NOT RESPONSIBLE FOR DAMAGES OF ANY KIND, INCLUDING INCIDENTAL AND CONSEQUENTIAL DAMAGE OR LOSS OF PROFITS OR REVENUES.

Some states do not allow limitations on how long an implied warranty lasts, so the above limitations may not apply to you.

Exclusions from this warranty

We are not responsible for replacement of wicks and filters.

We are not responsible for any incidental or consequential damage from any malfunction, accident, misuse, alterations, unauthorized repairs, abuse, including failure to perform reasonable maintenance, normal wear and tear, nor where the connected voltage is more than 5% above the nameplate voltage.

We are not responsible for any damage from the use of water softeners or treatments, chemicals or descaling materials.

We are not responsible for the cost of service calls to diagnose the cause of trouble, or labor charge to repair and/or replace parts.

No employee, agent, dealer or other person is authorized to give any warranties or conditions on behalf of the manufacturer. The customer shall be responsible for all labor costs incurred.

Some states do not allow the exclusion or limitation of incidental or consequential damages, so the above limitations or exclusions may not apply to you.

How to obtain service under this warranty

Within the limitations of this warranty, purchaser with inoperative units should contact customer service at **800-547-3888** for instructions on how to obtain service within warranty as listed above.

This warranty gives the customer specific legal rights, and you may also have other rights which vary from province to province, or state to state.

Register your product at www.aircareproducts.com.

AIRCARE®

L'HORIZON HUMIDIFICATEUR À ÉVAPORATION

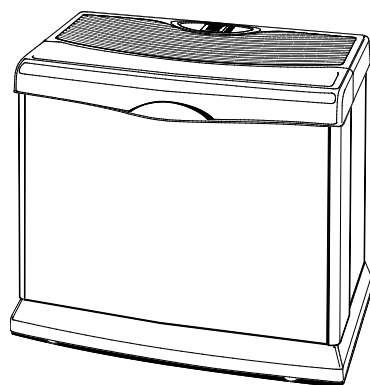

HD3120DCN(CN) MANUEL D'UTILISATION ET D'ENTRETIEN

- ▶ Humidostat ajustable
- ▶ Trois vitesses de ventilation
- ▶ Versable à remplir
- ▶ Quatre roulettes

Anglais1
Español27



TO ORDER PARTS AND ACCESSORIES CALL 1.800.547.3888

LE CONFORT EST DANS L'AIR

MISES EN GARDE IMPORTANTES

Consignes générales de sécurité

À LIRE AVANT D'UTILISER VOTRE HUMIDIFICATEUR

DANGER : signifie que si les consignes de sécurité ne sont pas respectées, quelqu'un sera gravement blessé ou tué.

AVERTISSEMENT : signifie que si les consignes de sécurité ne sont pas respectées, quelqu'un risque d'être gravement blessé ou tué.

PRUDENCE : signifie que si les consignes de sécurité ne sont pas respectées, quelqu'un sera peut-être blessé.

1. Pour réduire le risque d'incendie ou de choc électrique, cet humidificateur possède une fiche polarisée (une broche est plus large que l'autre). Branchez l'humidificateur directement dans une prise électrique de 120 V, AC. N'utilisez pas de rallonges. Si la fiche n'entre pas complètement dans la prise, inversez la fiche. Si elle ne rentre toujours pas, contactez un électricien qualifié pour installer une prise adéquate. Ne modifiez la fiche en aucun cas.
2. Ne laissez pas traîner le cordon électrique dans des passages très fréquentés. Pour réduire le risque d'incendie, ne placez jamais le cordon électrique sous un tapis, ou à proximité d'une bouche de chaleur, d'un radiateur, d'un four ou d'un appareil de chauffage.
3. Débranchez toujours l'appareil avant de le déplacer, le nettoyer ou de retirer l'ensemble de ventilation, ou chaque fois qu'il n'est pas en service.
4. Veillez à ce que l'humidificateur reste propre. Pour réduire le risque de blessure, d'incendie ou de dommages à l'humidificateur, utilisez uniquement des produits de nettoyage spécialement recommandés pour les humidificateurs. N'utilisez jamais de matériaux inflammables, combustibles ou toxiques pour nettoyer votre humidificateur.
5. Ne placez pas de corps étrangers à l'intérieur de l'humidificateur.
6. Ne laissez pas des enfants se servir de cet appareil comme d'un jouet. Il faut faire très attention quand cet appareil est utilisé par des enfants ou à proximité d'enfants.
7. Pour réduire le risque de danger électrique ou d'endommagement de l'humidificateur, n'inclinez pas, ne heurtez pas et ne faites pas basculer l'humidificateur quand il est en marche.
8. Pour réduire le risque de choc électrique accidentel, ne touchez pas le cordon ou les commandes avec les mains mouillées.
9. Pour réduire le risque d'incendie, n'utilisez pas l'humidificateur près d'une flamme nue comme une bougie ou une autre source de flamme.

AVERTISSEMENT : Pour votre propre sécurité, n'utilisez pas l'humidificateur si des pièces sont endommagées ou manquantes.

AVERTISSEMENT : Pour réduire les risques d'incendie, de choc électrique ou de blessure, débranchez toujours l'appareil avant d'effectuer une réparation ou un nettoyage.

AVERTISSEMENT : Pour réduire le risque d'incendie ou de choc électrique, ne versez pas et ne renversez pas d'eau dans la zone des commandes ou du moteur. Si les commandes sont mouillées, laissez-les sécher complètement et faites vérifier l'unité par du personnel d'entretien autorisé avant de brancher l'appareil.

INTRODUCTION

Votre nouvel humidificateur ajoute de l'humidité dans la maison en faisant passer de l'air sec à travers un filtre à mèche saturée. Au fur et à mesure que l'air passe au travers du filtre à mèche, l'eau s'évapore dans l'air en laissant derrière elle toutes poussières blanches, minéraux et solides dissous ou en suspension en la mèche. Puisque l'eau est évaporée, il n'y a que de l'air humidifié, propre et invisible.

Au fur et à mesure que le filtre à mèche d'évaporation emprisonne et accumule les minéraux contenus dans l'eau, sa capacité d'absorption et d'évaporation d'eau diminue. Nous recommandons de changer le filtre à mèche au début de chaque saison et après tous les 30 à 60 jours de fonctionnement pour maintenir des performances optimales. Dans les régions où l'eau est dure, un remplacement plus fréquent peut être nécessaire afin de maintenir l'efficacité de votre humidificateur.

N'utilisez que des filtres à mèche et additifs de la marque AIRCARE® ou Essick Air®. Pour commander des pièces, filtres à mèche et autres produits, composez le 1-800-547-3888. Le humidificateur HDC3120DCN(CN) utilise de filtre à mèche n° HDC411(CN). Seuls les filtres à mèche d'évaporation de marque AIRCARE® garantissent le meilleur rendement de votre humidificateur. L'utilisation de filtres à mèche d'autres marques nuit aux performances de l'appareil.

FAMILIARISEZ-VOUS AVEC VOTRE HUMIDIFICATEUR

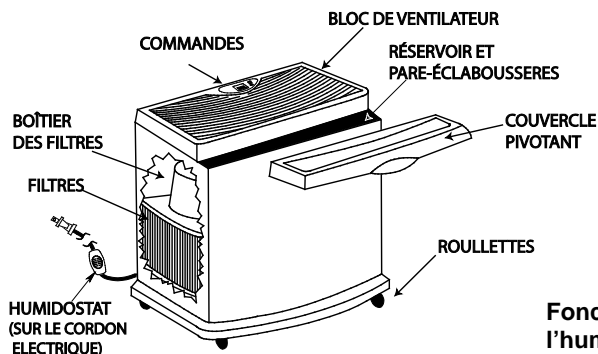

Fonctionnement de l'humidificateur

L'air humidifié est ensuite libéré depuis la partie supérieure de l'appareil

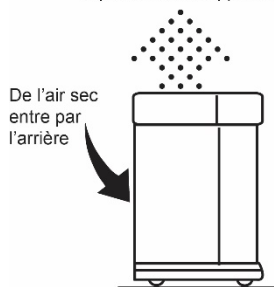

De l'air est attiré depuis l'arrière de l'humidificateur et à travers les filtres au moyen de ventilateurs de circulation. Tandis que l'air passe à travers les filtres, de l'humidité est absorbée dans l'air, puis elle y est relâchée à l'état de vapeur. Aucune goutte d'eau n'entrera dans la maison.

Description	HD3120DCN(CN)
*Débit par 24h	Jusqu'à 12 gallon/ 45 litres
Capacité total	3,75 gallons /14,2L
* Couverture en pi ²	Jusqu'à 344
Vitesses de ventilation	3
Vitesse de ventilation automatique	Oui
Filtre de rechange	HDC411(CN) (Jeu de 4)
Indicateur de remplissage	Oui
Humidostat automatique	Oui
Fermeture automatique	Oui
Commandes	Électroniques
Roulettes	Oui (4)
Classification ETL/CETL	Oui
Volts	120 (c.a.)
Hertz	60
Ampères (haute vitesse)	2,88
Watts (haute vitesse)	130
Chiffres basés sur une aire avec isolation haute et un plafond de 8 pieds de hauteur. Les résultats peuvent varier.	

AVERTISSEMENT CONCERNANT L'AJOUT D'ADDITIFS DANS L'EAU :

- Pour conserver l'intégrité du filtre à mousse et le bénéfice de la garantie, n'ajoutez aucun produit dans l'eau à l'exception du traitement bacteriostat Essick Air pour humidificateurs à évaporation. Si vous ne disposez que d'eau adoucie, vous pouvez l'utiliser. Toutefois, les dépôts de minéraux se formeront plus vite. Vous pouvez utiliser de l'eau distillée ou purifiée pour prolonger la durée de vie du filtre à mousse.
- N'ajoutez jamais d'huiles essentielles dans l'eau. Cela pourrait endommager les joints en plastique et provoquer des fuites.

ASSEMBLAGE

- 1) Déballez l'humidificateur. Retirez manuel.
- 2) Retirez tous les matériaux d'emballage. Certains matériaux d'emballage est situé sous l'ensemble de ventilateur.
- 3) Vérifiez le contenu de l'armoire:
 - ◆ Boite des filtres (2) avec meche des filtres (4)
 - ◆ Jeu de roulettes 4
 - ◆ Flotteur et retenue de flotteur
 - ◆ Manuel et carte d'enregistremen
- 4) Retournez la base vidée. Insérez chaque tige de roulette dans l'un des quatre orifices situés aux coins de la base de l'humidificateur. Les roulettes doivent être bien ajustées et insérées jusqu'à ce que l'épaulement de la tige atteigne la surface de la base.
- 5) Remettez la base à l'endroit.

RETIRER LES MATÉRIEAUX D'EMBALLAGE
À L'INTÉRIEUR DE L'ARMOIRE.

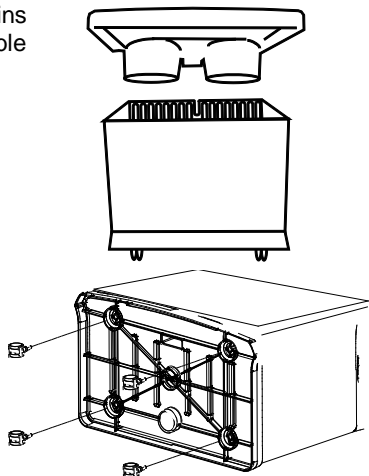

REINSTALLATION DES COMPOSANTS

- 1) Réinstaller boîtes des filtres dans l'armoire.
- 2) Réinstaller flotteur en insérant de retenue à l'arrière du boîtier.

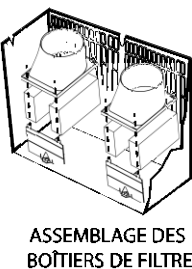
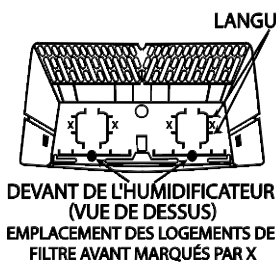

REMARQUES SUR L'EMPLACEMENT :

Afin de tirer le meilleur parti de votre humidificateur, il est important de placer l'appareil à un endroit où le plus d'humidité est nécessaire ou là où l'air humide circulera dans toute la maison comme à proximité d'un retour d'air froid. Si l'appareil est placé près d'une fenêtre, de la condensation peut se former sur la vitre. Si cela se produit, il faut déplacer l'appareil.

Placez l'humidificateur sur une surface de niveau. Ne placez PAS l'appareil directement devant une bouche d'air chaud ou un radiateur. Si la mise sur le tapis, utiliser de montures de roulettes pour assurer le placement de niveau.

Du fait que de l'air humide et frais est libéré de l'humidificateur, il est préférable de ne pas diriger l'air vers un thermostat ou des bouches d'air chaud. Placez l'humidificateur à côté d'un mur intérieur sur une surface plane à au moins 2 pouces (5 cm) du mur ou des rideaux.

REMPLISSAGE D'EAU

AVERTISSEMENT : Afin de prévenir les risques de chocs électriques et d'incendie, prendre soin de ne pas verser ou répandre d'eau sur les commandes ou le moteur. Fermer le couvercle des commandes. Si les commandes sont mouillées, attendre qu'elles aient complètement séché et faire vérifier l'appareil par un technicien agréé avant de le brancher à nouveau.

Remplissez le réservoir d'eau pure et fraîche (de préférence non adoucie). Vous pouvez utiliser de l'eau adoucie au besoin, mais des dépôts minéraux se formeront alors plus rapidement.

NOTE : Lors du premier remplissage, le réservoir prendra environ 30 minutes à se remplir puisque le filtre à mèche sec absorbera de l'eau.

MISE EN GARDE : Utilisez seulement un bactériostatique agréé par l'agence de protection de l'environnement. **Vous ne devriez en aucun cas utiliser des produits de traitement de l'eau conçus pour des humidificateurs Ultrasonique ou Roto Belt.**

Nous recommandons l'utilisation du traitement bactériostatique d'Essick Air® à chaque remplissage de l'humidificateur afin d'éliminer la croissance bactérienne.

Ajoutez le produit de traitement selon les instructions figurant sur le récipient. Veuillez appeler le 1-800-547-3888 ou visitez www.aircareproducts.com pour commander le traitement bactériostatique, sous le numéro de produit 1970.

NOTE : Cet humidificateur est conçu pour être rempli au moyen d'un récipient. L'appareil doit être placé à l'endroit où il sera utilisé.

1. Pour remplir l'humidificateur, ouvrez le couvercle pivotant. Observez le pare-éclaboussures à l'intérieur du boîtier de l'humidificateur. Versez de l'eau froide lentement avec un seau ou un pichet sur le centre du pare-éclaboussures.
2. Lorsque vous trouvez en face de l'humidificateur, observez les repères « FULL » à gauche et à droite au fond du boîtier. Ces repères indiquent la quantité maximale d'eau qui peut être versée dans l'humidificateur. **NE PAS TROP REMPLIR.**

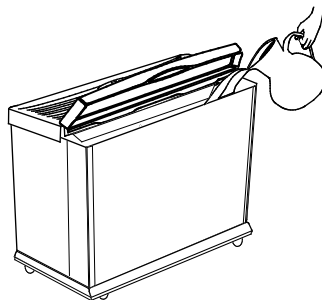

À PROPOS DE L'HUMIDITÉ

Le réglage du niveau d'humidité souhaité dépend de votre niveau de confort personnel, la température extérieure et la température intérieure.

REMARQUE: Les tests CDC récentes montrent que les risques de transmission de la grippe sont considérablement réduits à des niveaux de 43% d'humidité ou plus.

*Vous pouvez acheter un hygromètre pour mesurer le niveau d'humidité chez vous. Voici un tableau des taux d'humidité recommandés.

REMARQUE: Lectures de externes et des lectures hygrostat peuvent différer. Les niveaux d'humidité peuvent varier considérablement, même dans une pièce. Le temps nécessaire pour modifier l'humidité de la pièce dépend de l'humidité relative de l'air. Dans les environnements très secs, il est parfois nécessaire d'attendre jusqu'à 48 heures pour que le taux d'humidité atteigne le niveau désiré.

Hygromètre numérique est disponible à l'achat par téléphone au 1-800-547-3888.

IMPORTANT: Des dégâts causés par l'eau peuvent se produire si de la condensation commence à se former sur les fenêtres ou les murs. Le point de réglage de l'humidité doit être réduit jusqu'à ce que la condensation cesse de se former. Nous recommandons que les niveaux d'humidité ambiante ne dépassent pas 50 %.

Lorsque la température extérieure est de* :		L'humidité relative (HR) recommandée à l'intérieur d'une habitation est de :
°F	°C	
-20	-30°	15 - 20%
-10°	-24°	20 - 25%
2°	-18°	25 - 30%
10°	-12°	30 - 35%
20°	-6°	35 - 40%
30°	-1°	40 - 45%

*o plus

HUMIDOSTAT

L'humidostat situé sur le cordon d'alimentation détecte le pourcentage d'humidité dans l'air (humidité relative). Il entraîne des cycles de mise en marche et d'arrêt de l'humidificateur afin de maintenir le point d'humidité programmé. Le ventilateur se mettra en marche si l'humidité réelle de la pièce tombe de 3% au-dessous du point de réglage et continuera à faire fonctionner l'humidificateur jusqu'à ce qu'une humidité de 1% au-dessus de l'humidité programmée soit atteinte. Le ventilateur s'éteindra jusqu'à ce qu'une humidité réelle de la pièce tombe de nouveau de 3% en dessous du point de réglage.

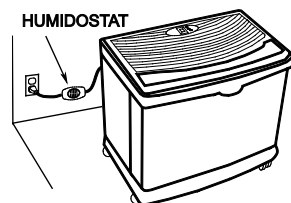

REMARQUE : assurez-vous que l'humidostat, situé sur le cordon d'alimentation, n'est pas obstrué et se trouve loin de toute source d'air chaud.

COMMANDES ET FONCTIONNEMENT

Vous pouvez régler le niveau d'humidité en fonction de vos préférences personnelles, de la température extérieure et de la température intérieure. Il est recommandé de commencer avec un point de réglage de 30 % - 40 % d'humidité pour la pièce, mais les réglages devront être modifiés selon les conditions.

REMARQUE : En cas de condensation excessive, il est recommandé de diminuer la vitesse ou niveau l'humidité .

AFFICHEUR NUMÉRIQUE

Appuyez une fois sur le bouton de marche/vitesse pour mettre l'appareil en marche*. Il y a un court délai au début pour permettre un ajustement électronique. Deux tirets (- -) apparaîtront alors. Une fois le calibrage terminé, une lecture de

l'humidité de la pièce s'affiche, entre 20 et 95 %. Si le chiffre 20 clignote, cela signifie qu'il y a moins de 20% d'humidité dans la pièce.

REMARQUE : Lors de la mise en marche de l'appareil, la vitesse de ventilateur est réglée par défaut sur (bas) F1 et le taux d'humidité est réglé sur 65 %. Une fois que les réglages sont établis par l'utilisateur, ils restent tant que l'appareil reste branché et qu'il n'y a pas de panne de courant. Si l'appareil est débranché, les réglages par défaut sont utilisés.

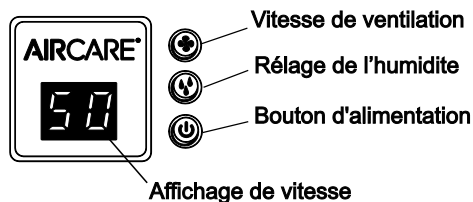

VITESSE DU VENTILATEUR

Cet humidificateur est muni d'une commande de ventilateur à trois vitesses. Le fait d'appuyer initialement sur le bouton de vitesse affichera le réglage de vitesse actuel. Chaque fois que vous appuyerez sur le bouton de vitesse, vous changerez de réglage pour passer d'un mode à l'autre **F3** [vitesse **élevée**], **F2** [vitesse **moyenne**], **F1** [**extrêmement silencieux**] et **AUTO A**.



Le réglage sélectionné est indiqué sur l'afficheur numérique. Plus la vitesse de réglage est haute, plus l'eau est évaporée et évacuée dans l'air rapidement. F1 (extrêmement silencieux) est la vitesse la plus silencieuse, et ce réglage est surtout utilisé quand un taux d'évaporation rapide n'est pas nécessaire.

COMMANDE D'HUMIDITÉ

Ce bouton vous permet de régler l'humidité en fonction de vos besoins. L'humidificateur se met automatiquement sous ou hors tension selon le réglage choisi. L'écran affiche à la fois le pourcentage (%) d'humidité réel de la pièce et celui qui a été programmé quand vous appuyez sur le bouton de réglage de l'humidité. La plage d'humidité réelle de la pièce est de 20 % à 95 %. Si le niveau d'humidité de la pièce est inférieur ou égal à 20 %, le chiffre 20 clignotera sur l'affichage numérique.



INDICATION DE REMPLISSAGE

Lorsque le réservoir est vide, le pourcentage d'humidité de la pièce et la lettre « F » [remplissage] clignotent tour à tour sur l'écran d'affichage. Ceci vous indique qu'il faut rajouter de l'eau. Lorsque l'appareil n'a plus d'eau, un F clignotant s'affiche sur le panneau d'affichage.



DESSÈCHEMENT MODE

À ce moment également, l'appareil passera automatiquement au mode de dessèchement et continuera à fonctionner à basse vitesse pendant deux heures.

REMARQUE : pendant ce temps, le niveau d'humidité de la pièce continuera à être surveillé, et l'humidificateur lancera des cycles de mise en marche et d'arrêt du ventilateur jusqu'à ce que le filtre soit complètement sec. Le ventilateur s'arrêtera alors, laissant votre humidificateur sec et moins susceptible aux moisissures. Si vous ne voulez pas passer dans le mode de dessèchement, remplissez à nouveau l'humidificateur d'eau.

VÉRIFIER LE FILTRE

La capacité de tout humidificateur à générer de l'humidité de façon efficace dépend dans une large mesure de l'état du filtre. Les impuretés s'accumulent à l'intérieur du filtre et réduisent graduellement sa capacité d'imbibition. Lorsque cela se produit, l'humidification est réduite et l'humidificateur doit fonctionner plus long-temps pour atteindre le niveau d'humidité voulu. Cet humidificateur est pourvu d'un dispositif de rappel de vérification du filtre qui s'affiche après 720 heures d'utilisation. Lorsque l'écran affiche en alternance « CF » (Check Filter) et l'humidité de la pièce toutes les 5 secondes, c'est pour vous rappeler de vérifier l'état du filtre.



REMARQUE : dans certaines régions l'eau a une forte teneur en minéraux qui entraîne le besoin de changer le filtre plus fréquemment.

Réinitialiser le filtre. Vérifier le fonctionnement à chaque fois que vous remplacez un filtre en le débranchant de sa source d'alimentation pendant 1-2 minutes, puis rebranchez-le. Veuillez vous reporter à la section intitulée « Remplacement et entretien des filtres » de la page 20. Si vous remarquez la présence de dépôts ou une décoloration, remplacez le filtre pour restaurer l'efficacité maximale de l'humidificateur.

VERROUILLAGE DES COMMANDES

Pour éviter des manipulations indésirables, les commandes de l'humidificateur peuvent être verrouillées.



PROCÉDURE D'ACTIVATION

Une fois que les fonctions de l'humidificateur ont été mises au point, maintenez le bouton d'alimentation enfoncé pendant 5 secondes. L'affichage montrera "CL" pendant 2 secondes; relâchez le bouton d'alimentation et l'affichage reviendra à l'humidité de la pièce. L'humidificateur de la pièce continuera à fonctionner avec les réglages verrouillés. Si l'on fait fonctionner les boutons pendant que "CL" est actif, "CL" s'affiche et les réglages ne sont pas affectés.

PROCÉDURE DE DÉSACTIVATION

Pour désactiver la fonction "CL" il suffit d'appuyer et de maintenir le bouton d'alimentation enfoncé pendant 5 secondes. "CL" clignotera pendant 2 secondes et ensuite l'humidité de la pièce s'affichera à nouveau.

REMPACEMENT ET ENTRETIEN DES FILTRES

AVERTISSEMENT : pour réduire le risque de choc électrique ou de blessure causé par des pièces en mouvement, débranchez toujours l'humidificateur avant de retirer ou de remplacer des pièces. Nous recommandons de déplacer l'humidificateur pour l'installer à un endroit où le revêtement de sol ne risqué pas d'être endommagé par l'eau, comme la cuisine ou la salle de bains.

NOTE: Le humidificateur utilise de filtre à mèche n° HDC411(CN). Changer le filtre au début de chaque saison et après tous les 30 à 60 jours de fonctionnement pour maintenir des performances optimales. Dans les régions où l'eau est dure, un remplacement plus fréquent peut être nécessaire afin de maintenir l'efficacité de votre humidificateur.

1. Débranchez l'humidificateur avant de retirer les filtres.
2. Ouvrez le couvercle pivotant. Retirer le chassis par son milieu, en le tenant par l'avant et par l'arrière. Soulevez-le et posez-le sur une surface plate propre. Le boîtier des filtres est maintenant accessible.

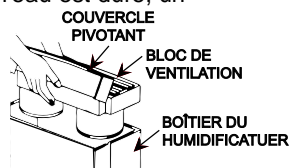

REMARQUE : Il y a deux ensembles de filtres, chacun composé d'un boîtier supérieur et d'un boîtier avant. Le boîtier avant comporte des pattes qui tiennent en place le boîtier supérieur. Ne pas retirer les boîtiers avant.

3. Pour détacher le boîtier de filter supérieur, repousser les deux pattes verticales situées en haut du boîtier avant. Sortir ensuite le boîtier supérieur du meuble. Accomplir ceci pour les chaque boîtier de filtre. À l'aide d'un linge doux et absorbant, essuyer l'eau qui subsiste ainsi que tout dépôt minéral qui n'a pas été emprisonné par le filtre.
4. Retirer et disposer de mèche utilisées.
5. Installer les filtres neufs, HDC411(CN) au fond du meuble.

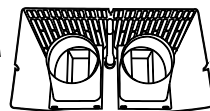
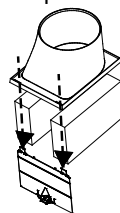
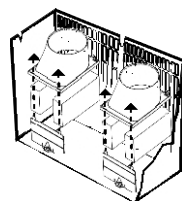

REMARQUE : Les filtres neufs doivent être orientés de la bonne façon dans le meuble. Prendre note de la disposition intérieure de l'appareil où se logent les filtres. Chaque paire de filtres doit être placée de manière que les filets de colle soient orientés à l'écart l'un de l'autre.

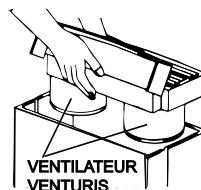

6. Remettez le couvercle du haut du boîtier des filtres à sa place au-dessus des tabs fixes à l'arrière du boîtier de filtre inférieur.
7. Poser le bloc ventilateur dans le meuble. S'assurer que le venturi du ventilateur (la portion cylindrique inférieure) se loge dans les boîtiers de filtres supérieurs.
8. Fermez le couvercle pivotant.
9. L'appareil est maintenant prêt à être utilisé ou rangé en vue de son utilisation la saison prochaine.

SOINS ET ENTRETIEN

Nettoyer régulièrement l'humidificateur permet d'éliminer les odeurs, bactéries et autres champignons.

Nous recommandons de nettoyer votre humidificateur à chaque remplacement de filtre à mèche. Nous recommandons également l'utilisation du traitement bactériostatique Essick Air® à chaque remplissage de l'humidificateur afin d'éliminer la croissance éventuelle de bactéries.

REMARQUE : S'il est nécessaire de faire usage d'un bactériostatique recommandé, en suivre attentivement les directives. La cuve de l'humidificateur contient 18 litres d'eau.

ÉTAPE 1

PRÉPARATION

Pour faciliter le nettoyage, la cuve de l'humidificateur doit être vide et complètement sèche. Pour accomplir cela, procéder de la manière suivante:

1. À l'arrière du meuble, identifier le taquet de retenue du flotteur. En fonctionnement normal, celui-ci sera positionné dans le bas de la fente. Le soulever jusqu'à la position supérieure de manière à ce qu'il se bloque en place.
2. Laisser l'humidificateur fonctionner jusqu'à ce que la cuve soit vide.
3. Débrancher l'humidificateur.

AVERTISSEMENT : Pour réduire le risque de choc électrique débranchez toujours l'humidificateur avant de le nettoyer ou de le réparer. Quand l'humidificateur est toujours branché, le ventilateur risque de se mettre en marche après le retrait du bâti.

ÉTAPE 2

RETRAIT DE PIÈCES

1. Ouvrez le couvercle pivotant. Élever l'ensemble de ventilateur par son milieu, en le tenant par l'avant et par l'arrière. Soulevez-le et posez-le sur une surface plate propre. Le boîtier des filtres est maintenant accessible.
2. Avant de retirer les composants intérieurs du bâti de l'humidificateur, nous recommandons de déplacer l'humidificateur pour l'installer à un endroit où le revêtement de sol ne risque pas d'être endommagé par l'eau, comme la cuisine ou la salle de bains. Soulevez les ensembles de boîtiers de filtres pour les sortir du bâti, et mettez-les de côté.
3. Retirez le flotteur indiquant le niveau d'eau du bâti de l'humidificateur en pinçant la languette de retenue du flotteur pour pouvoir faire sortir le flotteur du bâti. Assurez-vous que le bâti est vide avant de le nettoyer. Le bâti est la partie inférieure de l'humidificateur, dans laquelle les filtres sont placés pendant le fonctionnement normal.
4. Videz toute l'eau se trouvant dans le bâti le cas échéant.

REMARQUE : La languette de retenue du flotteur doit être positionnée dans le mode de fonctionnement normal. Assurez-vous qu'elle est placée au fond de la rainure à l'arrière du bâti (référez-vous à la page 20 pour le schéma de la rainure).

Positionnez l'ensemble de ventilateur sur le bâti et remettez l'humidificateur à l'endroit désiré en vue de son utilisation. Remplissez le réservoir de l'humidificateur avec de l'eau propre froide et remettez-les dans le bâti. Branchez l'appareil dans une prise de courant de 120 V c.a. et réglez les commandes en suivant les instructions de la section « Fonctionnement des commandes » de ce mode d'emploi.

NETTOYEZ STANDARD

1. Remplissez le réservoir d'eau et ajoutez 8 oz (236 ml) de vinaigre blanc. Laissez la solution reposer pendant 20 minutes.
2. Nettoyez toutes les surfaces intérieures à l'aide d'une brosse souple. Humectez un chiffon doux de vinaigre blanc et essuyez la base pour en retirer le tartre.
3. Rincez abondamment avec de l'eau chaude et propre pour retirer le tartre et la solution de nettoyage avant de désinfecter le réservoir.

DÉSINFECTION DE L'APPAREIL

4. Remplissez le bâti de l'humidificateur d'une cuillerée à thé (5 ml) d'un agent chloré de blanchiment dilué dans un gallon (3,8 litres) d'eau. Laissez la solution pendant 20 minutes en prenant soin de remuer toutes les deux minutes. Mouillez toutes les surfaces normalement exposées à l'eau.
5. Videz la base après 20 minutes. Rincez à l'eau jusqu'à ce que l'odeur du chlore ait disparu. Laissez l'appareil sécher complètement.

ÉTAPE 3

Installez les filtres neufs (Voir <<Remplacement et Entretien Des Filtres>> page 20.

REMARQUE : La languette de retenue du flotteur doit être positionnée dans le mode de fonctionnement normal. Assurez-vous qu'elle est placée au fond de la rainure à l'arrière du bâti (référez-vous à la page 20 pour le schéma de la rainure).

Positionnez l'ensemble de ventilateur sur le bâti et remettez l'humidificateur à l'endroit désiré en vue de son utilisation. Remplissez le réservoir de l'humidificateur avec de l'eau propre froide et remettez-les dans le bâti.

ENTREPOSAGE PENDANT L'ÉTÉ

1. Nettoyez l'appareil tel que décrit dans le chapitre << Soins et Entretien >> page 21.
2. Jetez les filtres à mèche usés et toute eau résiduelle dans le réservoir et laissez l'appareil sécher complètement avant de le ranger. N'entreposez pas l'appareil avec de l'eau résiduelle dans le réservoir ou les récipients.
3. N'entreposez pas l'appareil dans un grenier ou dans un endroit où la température est élevée.
4. Installez un nouveau filtre au début de la saison.

Dépannage

Problème	Cause probable	Solution
L'affichage numérique ne s'allume pas.	<ul style="list-style-type: none"> No alimentation électrique Vous n'avez pas appuyé sur le bouton de mise en marche. 	<ul style="list-style-type: none"> Inspectez la source d'alimentation 120 V. Appuyez une fois sur le bouton de mise en marche.
Le ventilateur ne fonctionne pas (l'affichage numérique est allumé).	<ul style="list-style-type: none"> Le niveau d'humidité réel de la pièce n'est pas de 3 % inférieur au niveau d'humidité programmé. Le réservoir est vide. 	<ul style="list-style-type: none"> Augmentez le niveau d'humidité programmé si vous le souhaitez. Augmentez la vitesse de ventilateur. Remplissez l'humidificateur avec de l'eau.
Le ventilateur est continuellement en marche.	<ul style="list-style-type: none"> Le niveau d'humidité programmé est de 65%. L'humidité réelle de la pièce n'a pas atteint un niveau supérieur de 1 % ou plus au niveau d'humidité programmé. Le mode d'assèchement automatique a commencé 	<ul style="list-style-type: none"> Un pourcentage d'humidité programmé de 65 % force le ventilateur à fonctionner en continu. Choisissez un niveau de réglage entre 25 % et 60 %. Laissez le ventilateur fonctionner jusqu'à ce que le niveau d'humidité souhaité soit atteint. Cela peut prendre jusqu'à 48 heures initialement. Remplir l'unité si le mode d'assèchement n'est pas souhaité
De l'eau coule à l'arrière de l'appareil.	<ul style="list-style-type: none"> Éclaboussures d'eau pendant le remplissage. Filtres à mèche interférant avec le flotteur. 	<ul style="list-style-type: none"> Faites dévier l'eau de remplissage du centre du pare-éclaboussures. Ne remplissez pas au-delà du repère « FULL » dans le boîtier. Assurez-vous que les filtres à mèche sont bien placés au fond du boîtier.
Mauvaise évaporation de l'eau.	<ul style="list-style-type: none"> Le message indiquant qu'il faut vérifier le filtre (CF) clignote. Accumulation de minéraux sur le filtre. 	<ul style="list-style-type: none"> Mettez filtre neuf. REMARQUE : dans certaines régions l'eau a une forte teneur en minéraux qui entraîne le besoin de changer le filtre plus fréquemment.
La lettre « F » (indiquant un remplissage nécessaire) s'allume avant que le réservoir est vide.	<ul style="list-style-type: none"> L'appareil n'est pas installé sur une surface de niveau. (Le flotteur ne détectera pas l'eau qui se trouve au fond du bâti.) 	<ul style="list-style-type: none"> Placez l'appareil de niveau, côté à l'autre et d'avant en arrière.
L'affichage numérique clignote ou le ventilateur se déplace légèrement quand l'humidificateur est branché.	<ul style="list-style-type: none"> Normal 	<ul style="list-style-type: none"> Aucune action n'est requise.
Affichage alterné de la lettre « F » et du % d'humidité de la pièce.	<ul style="list-style-type: none"> Le réservoir est vide. 	<ul style="list-style-type: none"> Remplissez l'humidificateur d'eau.
Affichage alterné des lettres « CF » et du % d'humidité de la pièce.	<ul style="list-style-type: none"> Le filtre peut être sale. 	<ul style="list-style-type: none"> Remplacez le filtre. Débranchez l'appareil pendant 30 secondes et rebranchez-le.
Les contrôles sont insensibles ou "CL" est affiché.	Verrouillage des commandes a été activé	Maintenez le bouton d'alimentation pendant 5 secondes pour désactiver la fonction de verrouillage des commandes.
Le nombre « 20 » clignote sur l'afficheur	<ul style="list-style-type: none"> Le taux d'humidité de la pièce est inférieur à 20 %. 	<ul style="list-style-type: none"> L'afficheur indiquera le véritable taux d'humidité lorsque celui-ci passera au-dessus de 25 %.
Le symbole « — » clignote sur l'afficheur	<ul style="list-style-type: none"> L'unité est en cours de démarrage. Le taux d'humidité de la pièce est supérieur à 90 %. 	<ul style="list-style-type: none"> Le taux d'humidité de la pièce s'affichera à la fin du démarrage de l'unité. Le symbole clignotera tant que le taux d'humidité sera supérieur à 90 %.

Pièces de rechange: N° HD3120DCN(CN)

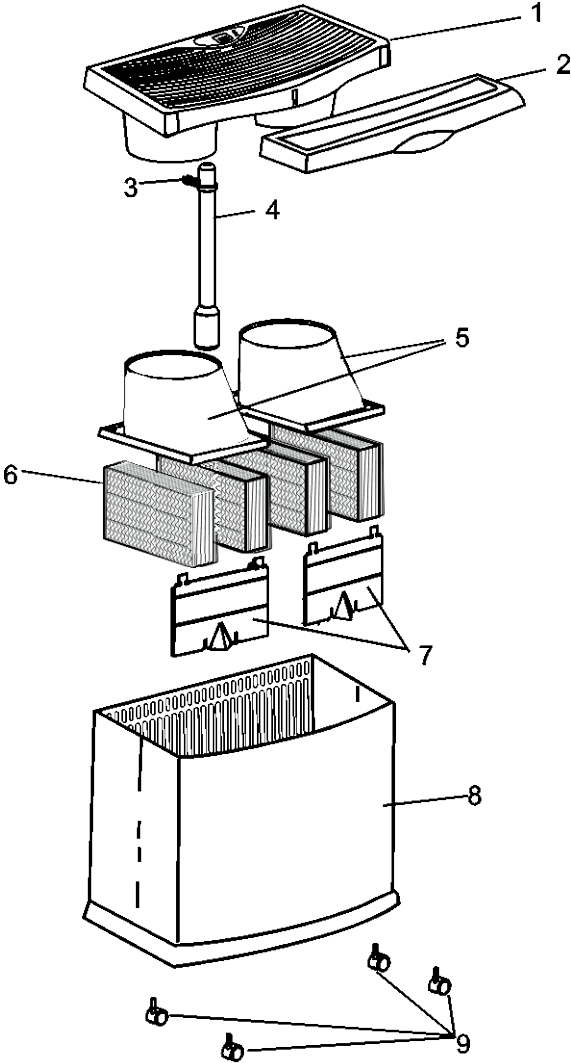

Liste des pièces de rechange pour l'humidificateur d'air Modèle N° HD3120DCN(CN)

Commandez toujours par numéro de pièce et non pas par numéro de legend

N° légende	N° pièce	Désignation
1	1B73010	Bloc de ventilateur /Chasis
2	828742	Couvercle pivotant
3	1B71971	Dispositif de retenue du flotteur
4	828194	Flotteur de niveau d'eau
5	HDC411(CN)	Logement de filtre à mèche supérieur
6	828195	† Filtre à mèche de rechange (4)
7	1B73011	Logement de filtre à mèche avant
8	1B5460100	Boîtier
9	1B73019	Roulette (4)
--	1B73008	Manuel du propriétaire (non illustré)

* Article de quincaillerie standard qu'il est possible de se procurer localement.

† Article en stock – achetez localement ou commandez en appelant le 1-800-547-3888 depuis les États-Unis.

• Toute tentative de réparation de l'ensemble de commande ou du moteur par une personne autre qu'un technicien agréé peut créer un danger et annule la garantie.

Pour commander des pièces par téléphone : États-Unis : 1-800-547-3888

GARANTIE LIMITÉE À DEUX ANS

FACTURE REQUISE COMME PREUVE D'ACHAT POUR TOUTE RÉCLAMATION VISANT À FAIRE VALOIR LA GARANTIE.

Cette garantie est accordée uniquement à l'acheteur original du présent humidificateur lorsque l'appareil est installé et utilisé dans des conditions normales, contre les défauts de matériaux et de fabrication comme suit:

- Deux (2) ans à compter de la date de vente de l'appareil, et
- Trente 30 jours sur les mèches et filtres, qui sont considérés comme des éléments jetables et doivent être remplacés périodiquement.

Le fabricant remplacera la pièce/le produit défectueux, à sa discrétion, en prenant à sa charge les frais de transport pour le renvoi du produit au client. Il est convenu qu'un tel remplacement est le seul recours offert par le fabricant et que, **DANS LA MESURE MAXIMALE AUTORISÉE PAR LA LOI, LE FABRICANT NE SAURAIT ÊTRE TENU RESPONSABLE DE DOMMAGES QUELCONQUES, Y COMPRIS DES DOMMAGES ACCESSOIRES OU SECONDAIRES, OU DES PERTES DE BÉNÉFICES OU DE REVENUS.**

Certains États ne permettent pas de limitations concernant la durée des garanties tacites, aussi les limitations ci-dessus peuvent-elles ne pas vous concerner.

Exclusions de cette garantie

Nous n'assumons pas la responsabilité du remplacement des mèches et des filtres.

Nous n'assumons pas la responsabilité des garnitures qui sont considérées comme jetables et doivent être remplacées périodiquement.

Nous n'assumons pas la responsabilité de tout dommage résultant de l'utilisation d'adoucisseurs d'eau ou de traitements, de produits chimiques ou de matériaux de détartrage.

Nous n'assumons pas la responsabilité du coût des appels au service en vue de diagnostiquer la cause du problème, ni les frais de main d'oeuvre pour la réparation ou de remplacement des pièces.

Aucun employé, agent, revendeur ni autre personne n'est autorisé à accorder des garanties ou des conditions au nom du fabricant. Le client devra assumer tous les coûts de main-d'oeuvre engagés.

Certains états n'autorisent pas l'exclusion ou la limitation de responsabilité pour les dommages fortuits ou consécutifs, aussi les limitations ou exclusions ci-dessus peuvent-elles ne pas vous concerner.

Comment obtenir le service découlant de cette garantie

Dans les limites de cette garantie, l'acheteur en possession d'un appareil défectueux doit prendre contact avec le service client au **800-547-3888** pour obtenir des instructions sur la façon d'obtenir des pièces de rechange dans le cadre de la garantie comme indiqué ci-dessus.

Cette garantie confère des droits spécifiques au client et ce dernier peut également jouir d'autres droits en fonction de la province ou de l'État dans lequel il réside .

Veuillez enregistrer votre produit sur www.aircareproducts.com.

AIRCARE®

EL HORIZONTE HUMIDIFICADOR POR EVAPORACIÓN

HD3120DCN(CN) GUÍA DE USO Y CUIDADO

- ▶ Humidistato ajustable
- ▶ Vierta en relleno
- ▶ Ventilador de 3 velocidades
- ▶ Cuatro ruedas

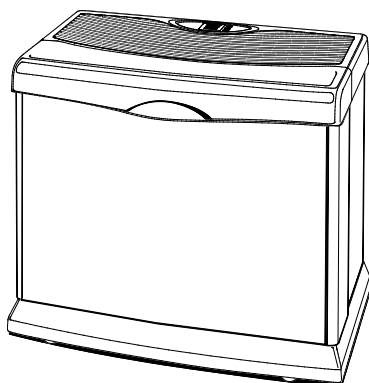

Inglés 1
Francés 13



PARA ADQUIRIR PIEZAS Y ACCESORIOS LLAME AL 1.800.547.3888

MEDIDAS DE SEGURIDAD IMPORTANTES

Instrucciones generales de seguridad

LÉALAS ANTES DE USAR SU HUMIDIFICADOR

PELIGRO: significa que si no se respeta la información de seguridad, alguien puede resultar seriamente herido o muerto.

PRECAUCIÓN: significa que si no se respeta la información de seguridad, alguien podría resultar seriamente herido o muerto.

ADVERTENCIA: significa que si no se respeta la información de seguridad, alguien podría resultar herido.

1. Para reducir el riesgo de incendio o descarga eléctrica, este humidificador posee un enchufe polarizado (una espiga es más ancha que la otra). Enchufe el humidificador directamente a un tomacorriente eléctrico de 120 V de corriente alterna (CA). No utilice cables prolongadores. Si el enchufe no encaja completamente en el tomacorriente, invíértalo. Si aún así no encaja, contacte a un electricista calificado para que instale el tomacorriente adecuado. No cambie el enchufe de ninguna manera.
2. Mantenga el cable fuera de las áreas de tránsito. Para reducir el riesgo de peligro de incendio, nunca coloque el cable debajo de alfombras, cerca de fuentes de calor, radiadores, cocinas o calentadores.
3. Desenchufe siempre la unidad antes de mover, limpiar o retirar la parte del módulo del ventilador del humidificador, o cuando no esté funcionando.
4. Mantenga el humidificador limpio. Para reducir el riesgo de lesiones, incendio o daños al humidificador, utilice solamente limpiadores recomendados específicamente para humidificadores. Nunca utilice materiales inflamables, combustibles o tóxicos para limpiar su humidificador.
5. No coloque objetos extraños dentro del humidificador.
6. No permita que la unidad se utilice como un juguete. Se debe prestar especial atención cuando es utilizado por o cerca de niños.
7. Para reducir el riesgo de peligro eléctrico o daño al humidificador, no lo mueva, sacuda ni incline mientras la unidad esté en funcionamiento.
8. Para reducir el riesgo de descargas eléctricas accidentales, no toque el cable ni los controles con las manos húmedas.
9. Para reducir el riesgo de incendio, no lo utilice cerca de una fuente de fuego abierta, como una vela u otra fuente de fuego.

PRECAUCIÓN: Por su propia seguridad, si alguna parte faltara o estuviera dañada, no utilice el humidificador.

PRECAUCIÓN: Para reducir el riesgo de incendio, descarga eléctrica o daños, siempre desconecte la unidad antes de realizar el mantenimiento o la limpieza.

PRECAUCIÓN: Para reducir el riesgo de incendio o electrocución, no vierta ni derrame agua sobre la zona del motor o del control. Si se mojan los controles, déjelos secar completamente y haga revisar la unidad por personal de mantenimiento autorizado antes de conectarla.

INTRODUCCIÓN

Su nuevo humidificador añade humedad invisible a su hogar desplazando aire seco a través de una mecha saturada. A medida que el aire atraviesa la mecha, el agua se evapora en el aire, dejando atrás polvo blanco, minerales o sólidos disueltos o suspendidos en le filtro. Debido a que el agua se evapora, queda solamente aire húmedo, limpio e invisible.

A medida que la mecha de evaporación atrapa los minerales acumulados en el agua, se reduce su capacidad de absorber y evaporar agua. Recomendamos cambiar la mecha al comenzar cada estación y después cada 30 a 60 días de funcionamiento para mantener un rendimiento óptimo. En áreas de agua dura, es posible que se necesite un reemplazo con mayor frecuencia para mantener la eficacia de su humidificador.

Use solo reemplazos de mechas y aditivos de la marca AIRCARE®. Para solicitar piezas, mechas y otros productos llame al 1-800-547-3888. Lo humidificador uso mecha N° HDC411(CN). Sólo la mecha de evaporación AIRCARE® garantiza el rendimiento certificado de su humidificador. El uso de mechas de otras marcas anula la certificación de rendimiento.

CONOZCA SU HUMIFICADOR

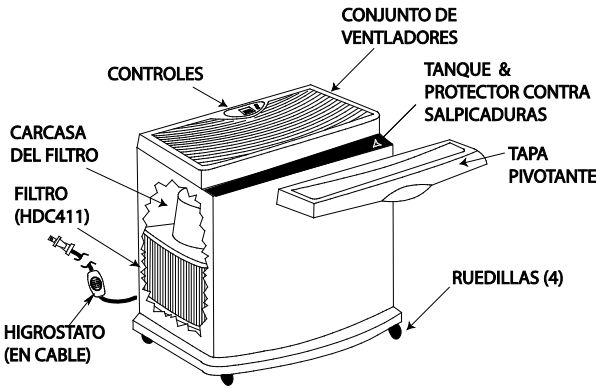

FUNCIONAMIENTO DE SU HUMIFICADOR

Luego, se expulsa aire humidificado a través de la parte superior



Se hace entrar aire de la parte trasera del humidificador y a través de los filtros por medio de los ventiladores de circulación. A medida que el aire pasa a través de los filtros, absorbe humedad, la cual se libera a continuación en forma de vapor que se libera en su habitación.

Descripción	HDC3120DCN(CN)
* Producción en galones /24 h	Hasta 12 (45 litros)
Capacidad de agua	4.75 galones
* Cobertura en pies cuadrados	Hasta (344 m ²)
Velocidades del ventilador	3
Auto Velocidad del ventilador	Si
Filtro de repuesto	HDC411(CN) (juego de 4)
Indicador de llenado	Sí
Higrostató automático	Sí
Apagado automático	Sí
Controles	Electrónicos
Ruedecillas	Si (4)
Catalogado por ETL/CETL	Sí
Voltaje	120 V C.A.
Frecuencia	60 Hz
Intensidad (alta velocidad)	2,88 A
Potencia (alta velocidad)	130 W

*Con base en una zona con aislamiento hermetica al y una altura de 8' de techo AHAM HU-1-2016. Los resultados pueden variar.

ADVERTENCIAS SOBRE ADITIVOS PARA EL AGUA

- Para mantener la integridad y la garantía de la mecha, nunca añada nada al agua excepto el bacteriostático de Essick Air para humidificadores por evaporación. Si en su casa solo tiene disponible agua ablandada, la puede usar, pero la acumulación de minerales ocurrirá más rápidamente. Para ayudar a prolongar la vida de la mecha puede utilizar agua destilada o purificada.
- Nunca añada aceites esenciales al agua. Se pueden dañar los sellos de plástico y causar fugas.

MONTAJE

1. Desembale el humidificador. Retire el manual.
2. Saque todo material de empaquetamiento del interior del humidificador. El material de empaquetamiento está ubicado debajo del conjunto de ventiladores.
3. Verifique que los siguientes elementos están en el gabinete del humidificador.

- ◆ 2 assemblage de filtro/mecha
- ◆ 4 mechas instalados
- ◆ 4 rudesas
- ◆ Flotador y retenedor del flotador
- ◆ Manual de tarjetas y registro

ELIMINAR EL MATERIAL DE EMBALAJE DEL INTERIOR DEL GABINETE.

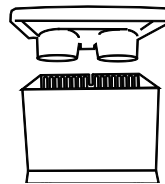

4. Coloque el gabinete vacío boca abajo. Poner el gabinete vacío de cabeza para abajo. Insertar cada uno de los ejes de las ruedas en cada ángulo del fondo del humidificador. Las ruedas deben encajar bien justas y se deben insertar hasta que el tope del eje llegue a la superficie del gabinete.
5. Poner el gabinete en pie.

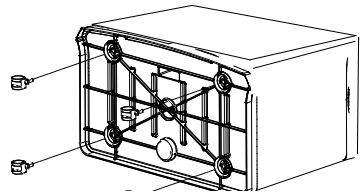

REINSTALACIÓN LOS COMPONENTES

1. Reinstalar flotador.
2. Reinstalar las asambleas demecha en el gabinete.

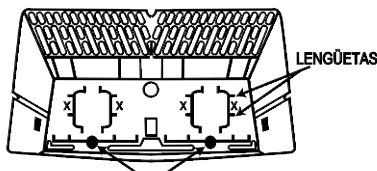

CARCARA DELANTERA DEL FILTRO
LAS UBICACIONES DE LOS FILTROS ESTÁN
MARCADAS CON UNA X

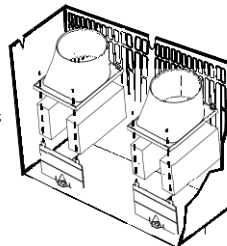

INSTALACIÓN DE
MONTAJE DE LA MECHA

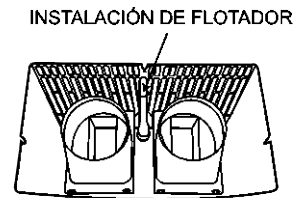

NOTAS SOBRE LA UBICACIÓN:

Con el fin de conseguir un uso más efectivo del humidificador, es importante colocar la unidad donde se requiera la mayor cantidad de humedad o en el lugar de la casa donde circulará la mayor cantidad de aire; por ejemplo, cerca de un retorno de aire frío. Si la unidad se coloca cerca de una ventana, puede formarse condensación en el cristal de la ventana. Si esto sucede, se debe colocar la unidad en otro lugar.

Coloque el humidificador en una superficie plana y nivelada. NO sitúe la unidad directamente delante de un conducto de aire caliente o radiador. Si se coloca en la alfombra, utilice almohadillas para ruedas para asegurar la colocación de nivel.

Debido a que el humidificador emite aire frío y húmedo, se recomienda orientar la dirección del aire lejos del termostato y de las rejillas de aire caliente.

LLENADO

ADVERTENCIA: Para reducir el riesgo de peligro de incendio o descargas eléctricas no derrame agua sobre el motor del ventilador. Los componentes eléctricos deben mantenerse secos.

Llenar la gabinete con agua limpia fría (de preferencia sin ablandar). Si sólo tiene agua blanda en su casa, puede usarla, pero notará una acumulación más rápida de minerales en las mecha vaporizadora.

PRECAUCIÓN: Uso únicamente un bacteriostato registrado por EPA. **En ninguna circunstancia debe usted usar productos de tratamiento de agua diseñados para humidificadores de disco de impulso o ultrasónicos.**

Recomendamos usar el Tratamiento Bactericida 1970 de Essick Air cada vez que rellene su humidificador para eliminar el crecimiento bacteriano. Para adquirir el Tratamiento Antibacteriano (Nº de referencia 1970), comuníquese al 1-800-547-3888.

NOTA: Este humidificador está diseñado para llenar utilizando un método de llenado con cubo. La unidad se debe posicionar en el lugar donde se vaya a utilizar.

1. Para llenar el humidificador, ponga la cubierta de los controles en posición cerrada y ponga la tapa pivotante en posición abierta. Fíjese en el protector contra salpicaduras ubicado en el interior del gabinete del humidificador.

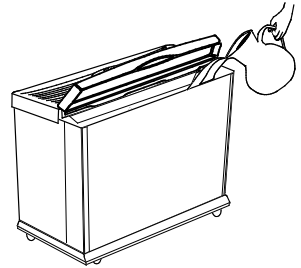

ACERCA DE LA HUMEDAD

El punto en el que ajuste los niveles de humedad deseados depende de su nivel de comodidad personal, la temperatura exterior y la temperatura interior.

NOTA: Pruebas recientes de los CDC muestran que las posibilidades de transmisión de la gripe se reducen en gran medida a niveles de 43% de humedad o mayor.

Es posible que desee comprar un higrómetro para medir el nivel de humedad en su hogar. El siguiente es un diagrama de ajustes de humedad recomendados.

NOTA: Las lecturas del higrómetro externos y lecturas humidistato pueden ser diferentes. Los niveles de humedad pueden variar significativamente, incluso en una habitación.

* Higrómetro digital está disponible para su compra llamando al 1-800-547-3888.

IMPORTANTE: El agua puede producir daños si comienza a formarse condensación en ventanas o paredes. Debe disminuirse el punto de AJUSTE de la humedad hasta que ya no se forme condensación. Se recomienda que los niveles de humedad de la habitación no excedan el 50%.

* Cuando la temperatura exterior es de:		La humedad relativa (HR) interior recomendada es del
°F	°C	
-20	-30°	15 - 20%
-10°	-24°	20 - 25%
2°	-18°	25 - 30%
10°	-12°	30 - 35%
20°	-6°	35 - 40%
30°	-1°	40 - 45%

*y superior

2. Sitúese delante del humidificador y fíjese en las etiquetas de "FULL" (LLENO) ubicadas a la izquierda y a la derecha del fondo en el interior del gabinete. Estas etiquetas indican la cantidad máxima de agua que se puede echar en el humidificador. NO LLENE DEMASIADO.

HUMIDISTATO

La unidad posee un humidistato automático situado en el cable, que mide la humedad relativa de la habitación. Cuando el nivel de humedad seleccionado desciende un 3% por debajo de la humedad relativa, el humidificador entra en un ciclo de encendido y apagado, según se requiera, para mantener el ajuste seleccionado. Esto le permite ajustar la humedad para adaptarse a sus necesidades.

NOTE: El humidificador se debe posicionar con la parte trasera (el lado de salida del cable de alimentación) al menos a 2 pulgadas (5 cm) de la pared.

CONTROLES Y FUNCIONAMIENTO

El punto en el que ajuste los niveles de humedad deseados depende de su nivel de confort personal, la temperatura exterior y la temperatura interior. Se recomienda un punto de ajuste inicial de humedad AMBIENTE del 30 al 40 por ciento, pero puede haber condiciones que requieran un ajuste distinto.

OBSERVACIÓN: Si ocurre una condensación excesiva, reduzca la velocidad del ventilador a una velocidad más baja o reducir la humedad.

PANTALLA DIGITAL

Oprima el botón de alimentación una vez para encender la unidad*. Inicialmente, hay una ligera demora mientras los componentes electrónicos se calibran. Dos barras (- -) aparecen durante este tiempo. Una vez que la calibración se haya completado, se mostrará una lectura de humedad ambiente entre el 20 y el 95 por ciento. Una visualización de un 20 que parpadea indica que la humedad ambiente es inferior al 20%.

NOTA: Los ajustes preestablecidos en la puesta en marcha inicial son la velocidad del ventilador F1 (BAJA) y la humedad de AJUSTE del 65%. Después de que el usuario seleccione los ajustes deseados, dichos ajustes permanecerán mientras la unidad se mantenga enchufada y no haya interrupciones del suministro eléctrico. Si se desenchufa la unidad, se emplean los ajustes preestablecidos originales.

VELOCIDAD DEL VENTILADOR

Este humidificador está equipado con un control de ventilador de 3 velocidades. Inicialmente, al oprimir el botón de velocidad se visualizará el ajuste de velocidad actual. Cada pulsación del botón de velocidad hace avanzar el modo a través de los ajustes de (ALTA) F3, (INTERMEDIA) F2, (SUSURRO) F1 y (AUTO) A.

El ajuste seleccionado se muestra en la lectura digital. Cuanto más alto sea el ajuste, más rápidamente se evaporará y liberará el agua al aire. F1 (BAJA) es el ajuste más silencioso y se proporciona para condiciones que no requieran una tasa de evaporación rápida. Cuando se seleccione (AUTO) A, el humidificador determinará la velocidad del ventilador necesaria para llevar la humedad ambiente real a la humedad ajustada.

CONTROL DE LA HUMEDAD

Este botón le permite ajustar la humedad para adaptarla a sus necesidades. Este humidificador se encenderá y apagará cíclicamente de modo automático según se requiera para mantener el ajuste seleccionado. La lectura muestra tanto los ajustes de porcentaje de humedad ambiente (%) y el deseado (ajuste) cuando se oprime el botón de control de humedad. La lectura tiene un intervalo del 20 al 95 por ciento.

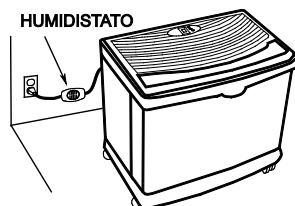

Si el nivel de humedad ambiente es igual o inferior al 20%, la pantalla mostrará un 20 que parpadea.

La lectura del tiene un intervalo del 25 al 65 por ciento y se ajusta en incrementos de 5%. Al oprimir inicialmente el botón de humedad, se visualizará el ajuste de humedad actual. Cada pulsación adicional del botón aumenta el ajuste en un 5%.



Un punto de ajuste de 65% hace funcionar continuamente el humidificador, independientemente de la lectura. El higrostató que detecta las lecturas está ubicado en el cordón de alimentación. Asegúrese de que esté libre de obstrucciones.

VISUALIZACIÓN DE RELLENO

Cuando la base se vacíen, la lectura de humedad ambiente y “F” (LLENAR) alternarán en la pantalla, informando que se requiere agua adicional.



AUTO MODO DE SECADO

También en este momento, la unidad cambiará automáticamente al AUTOMODO DE SECADO y continuará funcionando a la velocidad más baja hasta que el filtro se seque. El ventilador se apagará, dejando un humidificador seco que es menos propenso al crecimiento de moho y verdín.

Si no se desea AUTO MODO DE SECADO, rellene con agua el humidificado

INDICADOR DE COMPROBACIÓN DEL FILTRO

La capacidad de cualquier humidificador para suministrar eficientemente humedad depende en gran medida del estado del filtro. A medida que el filtro se carga con impurezas, pierde gradualmente su capacidad de mecha.

Cuando esto ocurre, la producción de humedad se reduce y el humidificador tiene que trabajar más tiempo para satisfacer el ajuste seleccionado.

Este humidificador tiene un recordatorio de comprobación del filtro temporizado para aparecer después de 720 horas de funcionamiento. Cuando la pantalla muestre un ajuste que alterna entre “CF” y “humedad ambiente” a intervalos de 5 segundos, eso es un recordatorio de comprobar el estado del filtro.



NOTA: Algunas zonas tienen un alto contenido de minerales en el agua, lo cual causa la necesidad de hacer cambios más frecuentes del filtro.

Restablecer la comprobación de la función de filtro cada vez que cambia un filtro de desconectar la unidad de la fuente del poder para 1-2 minutos, a continuación, conectarlo de nuevo.

Consulte la sección “Reemplazo y cuidado del filtro” en la página 36. Si es evidente que hay una acumulación de depósitos o una descoloración intensa, reemplace el filtro para restablecer la máxima eficiencia.

BLOQUEO DE LOS CONTROLES

Para evitar que se modifiquen por error los valores del humidificador, se pueden bloquear los controles.

PROCEDIMIENTO DE ACTIVACIÓN

Después de que se configuren las funciones del humidificador, mantenga presionado el botón de encendido durante 5 segundos. El visor mostrará “CL” durante 2 segundos. Suelte el botón de encendido y el control reanudará el visor de la humedad del ambiente. El humidificador de ambiente continuará funcionando con los valores bloqueados. Si se presionan los botones mientras “CL” está activado, aparecerá “CL” en el visor y los valores no se verán afectados.



PROCEDIMIENTO DE DESACTIVACIÓN

Para desactivar la función “CL”, simplemente presione y mantenga presionado el botón de encendido durante 5 segundos. “CL” parpadeará encendiéndose por un segundo y apagándose por un segundo durante 2 segundos y luego se reanudará el visor de humedad del ambiente.

REEMPLAZO DE LOS FILTROS

ADVERTENCIA: Para reducir el riesgo de descargas eléctricas o lesiones causadas por las piezas móviles, desenchufe siempre el humidificador antes de quitar o reemplazar cualquier pieza.

NOTA: Este humidificador utiliza mechas modelo HDC411. Cambiar la mecha al comenzar cada estación y después cada 30 a 60 días de funcionamiento para mantener un rendimiento óptimo. En áreas de agua dura, es posible que se necesite un reemplazo con mayor frecuencia para mantener la eficacia de su humidificador. Use solo reemplazos de mechas y aditivos de la marca AIRCARE®. Para ordenar partes, mechas y otros productos llame al 1-800-547-3888 o visite www.aircareproducts.com.

1. Desenchufe siempre el humidificador antes de quitar los filtros de mecha.
2. Agarre la parte delantera central y la parte trasera central del conjunto de los ventiladores. Levante dicho conjunto y póngalo a un lado en una superficie plana y limpia. Una vez hecho esto, se tendrá acceso a las carcassas del filtros.

NOTA: Hay dos conjuntos de carcassa de los filtros de mecha.

Cada conjunto consiste en una carcassa superior del filtro y una carcassa delantera del filtro. La carcassa delantera del filtro contiene lengüetas que sujetan la carcassa superior del filtro. No quite las carcassas delanteras de los filtros de mecha.

3. Para quitar la carcassa superior del filtro, desvíe las dos lengüetas verticales ubicadas en la parte superior de la carcassa delantera del filtro y levante la carcassa hacia arriba y hacia fuera del gabinete. Con un paño absorbente suave, quite de los conjuntos de carcassa de los filtros de mecha toda el agua que quede o todos los depósitos minerales sueltos que no estén atrapados en el filtro.
4. Saque los dos filtros de mecha y deséchelos. Repita el procedimiento para la otra carcassa superior del filtro. Limpie las piezas internas del humidificador siguiendo las instrucciones de la sección “Limpieza y mantenimiento” de este manual del usuario.
5. Instale un filtro Nuevo, HDC411(CN) en el fondo del gabinete.

NOTA: Los filtros de mecha nuevos cabrán solamente de una manera en el gabinete.

Fíjese en los detalles del interior del gabinete donde los filtros de mecha se asientan. Coloque los filtros de mecha en el fondo del gabinete de modo que los pliegues abiertos se deslicen sobre las lengüetas ubicadas en el fondo del gabinete. Repita el procedimiento para el otro lado.

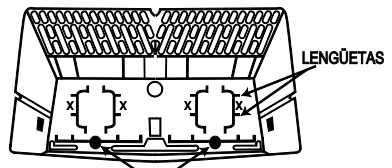
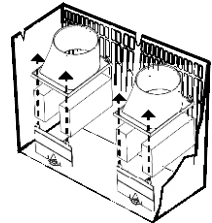
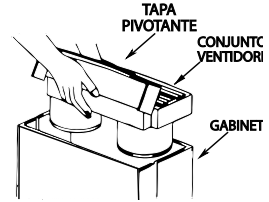

CARCASSA DELANTERA DEL FILTRO
LAS UBICACIONES DE LOS FILTROS ESTÁN
MARCADAS CON UNA X

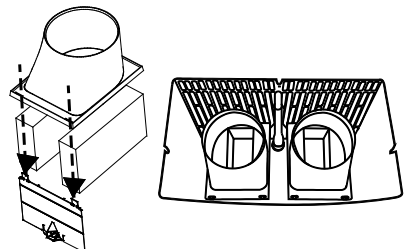

- Reposicione la carcasa superior de los filtros de mecha sobre la parte superior de los filtros de mecha y acóplela a presión sobre las carcasas delanteras de los filtros de mecha.
- Posicione el conjunto de los ventiladores sobre la parte superior del gabinete y devuelva el humidificador a la ubicación deseada para utilizarlo.
- Cerrar la tapa pivotante del conjunto de ventilador.
- La unidad está lista para su uso.



CUIDADOS Y MANTENIMIENTO

Limpiar su humidificador regularmente ayuda a eliminar olores y el crecimiento de bacterias y hongos. El blanqueador doméstico común es un buen desinfectante y se puede usar para repasar la base del humidificador después de limpiarlo. Recomendamos la limpieza de su humidificador cuando cambie las mechas.

Asimismo se recomienda utilizar el Tratamiento Antibacteriano Essick Air® cada vez que rellene su humidificador para eliminar el desarrollo de bacterias. Añadir el bactericida de acuerdo a las instrucciones de la etiqueta. Para encomendar el Tratamiento Bactericida, llamar al 1-800-547-3888 y solicitar el número de repuesto 1970.

LIMPIEZA INSTRUCCIONES

ADVERTENCIA: Para reducir el riesgo de lesiones, incendio o daños al humidificador, utilice únicamente limpiadores recomendados específicamente para humidificadores. No utilice nunca materiales inflamables, combustibles o tóxicos para limpiar el humidificador. Para reducir el riesgo de quemarse y de dañar el humidificador, no ponga nunca agua caliente en el humidificador.

PRECAUCIÓN: La pureza del agua local varía de una zona a otra y en ciertas condiciones las impurezas contenidas en el agua y las bacterias suspendidas en el aire pueden fomentar el crecimiento de microorganismos en el depósito del humidificador. Para reducir el crecimiento de bacterias que pueden causar olores y ser perjudiciales para la salud, utilice únicamente filtros de repuesto HDC411. También recomendamos utilizar un bacteriostato aprobado por la EPA y un limpiador para humidificadores, los cuales se pueden conseguir en su tienda local.

PASO 1

PREPARACION

Para facilitar la limpieza, la base del humidificador debe estar vacía y completamente seca. Para lograr esto, utilice el método siguiente:

- En el lado trasero del gabinete del humidificador, localice el retenedor del flotador. En el modo de funcionamiento normal, el retenedor estará posicionado en la parte inferior de la ranura ubicada en el gabinete. Empuje el retenedor hacia arriba hasta la posición superior de la ranura del gabinete, hasta que quede bloqueado en esa posición. (Consulte la sección "Resecación manual" en la página 33.)
- Deje que el humidificador funcione hasta que no quede agua en el gabinete.
- Desenchufe el humidificador.

ADVERTENCIA: Para reducir el riesgo de descargas eléctricas, desenchufe siempre el humidificador antes de limpiarlo o hacerle servicio de ajustes y reparaciones. Si el humidificador no está desenchufado, el ventilador podría ponerse en marcha después de quitar la carcasa.

PASO 2:

PARA QUITAR LAS PIEZAS

- Quite el conjunto de los ventiladores levantando la tapa pivotante para abrir la unidad. Agarre la parte delantera central y la parte trasera central del conjunto de los ventiladores. Levante dicho conjunto y póngalo a un lado en una superficie plana y limpia.

2. Antes de quitar las piezas internas del gabinete del humidificador, recomendamos trasladar el humidificador a un área donde los revestimientos del piso no sean propensos a sufrir daños por causa del agua, como por ejemplo un área de cocina o de baño. Levante los conjuntos de las carcasas de los filtros hasta sacarlos del gabinete y póngalos a un lado.
3. Saque el flotador del nivel de agua del gabinete del humidificador comprimiendo el retenedor del flotador para soltarlo del gabinete. El gabinete debe estar vacío antes de limpiarlo.
4. Vacíe el gabinete hasta que no quede nada de agua.

Limpia estándar

1. Llene el depósito con agua y añada una taza de 236 ml (8 onzas) de vinagre blanco. Deje que la solución permanezca en el depósito durante 20 minutos.
2. Limpie todas las superficies interiores con un cepillo blando. Humedezca un paño suave con vinagre blanco y limpie el depósito para quitar la costra.
3. Enjuague a fondo el depósito con agua templada limpia para quitar la costra y la solución limpiadora antes de desinfectar el depósito.

DESINFECCIÓN DEL GABINETE

4. Llene el gabinete del humidificador con 1 cucharadita de blanqueador de cloro en 1 galón de agua. Deje que la solución permanezca en la base durante 20 minutos, agitándola cuidadosamente cada pocos minutos. Moje todas las superficies que normalmente estén expuestas a agua.
5. Vacíe el gabinete del humidificador después de 20 minutos. Enjuáguelo con agua hasta que el olor a blanqueador haya desaparecido. Deje que la unidad se seque completamente.

MANTENIMIENTO DE FINAL DE TEMPORADA

1. Siga las instrucciones de “CUIDADOS Y MANTENIMIENTO” al final de la temporada de humidificación.
2. Saque y tire los filtros. Deje que el humidificador se seque completamente antes de guardarlo. No lo guarde con agua dentro del gabinete.
4. Guarde el humidificador en un lugar fresco y seco.
5. Instale un filtro nuevo en el humidificador limpio antes de que comience la próxima temporada.

PASO 3:

Instale los filtros nuevos (Siga las instrucciones de REEMPLAZO DE LOS FILTROS.)

NOTA: El retenedor del flotador se debe posicionar en el modo de funcionamiento normal. Asegúrese de que esté posicionado en la parte inferior de la ranura ubicada en la parte trasera del gabinete (vea el diagrama de la ranura que aparece en la página 35).

Posicione el conjunto de los ventiladores sobre el gabinete y devuelva el humidificador a la ubicación deseada para utilizarlo. Rellene el humidificador con agua limpia y fría. Enchufe la unidad en un tomacorriente de 120 V C.A. y ajuste los controles siguiendo las instrucciones de la sección “**Controles y Funcionamiento**” (página 34) de este manual.

MANTENIMIENTO DE FINAL DE TEMPORADA

1. Siga las instrucciones de “CUIDADOS Y MANTENIMIENTO” al final de la temporada de humidificación.
2. Saque y tire los filtros. Deje que el humidificador se seque completamente antes de guardarlo. No lo guarde con agua dentro del gabinete.
4. Guarde el humidificador en un lugar fresco y seco.
5. Instale filtros nuevos en el humidificador limpio antes de que comience la próxima temporada.

Resolución de problemas

Problema	Causa probable	Remedio
La pantalla digital no está iluminada.	No hay alimentación eléctrica. No se ha oprimido el botón de alimentación.	Compruebe la fuente de alimentación de 120 V. Oprima el botón de alimentación una vez para encender la unidad.
El ventilador no funciona (la pantalla digital está iluminada).	El nivel de humedad ambiente no está un 3% o más por debajo del nivel de ajuste de humedad. El depósito está vacío.	Suba el nivel de ajuste de humedad si así lo desea. Aumente la velocidad del ventilador. Llene el humidificador con agua.
El ventilador está en marcha continuamente.	El nivel de ajuste de humedad es del 65%. El nivel de humedad ambiente no ha alcanzado un 1% o más por encima del nivel de ajuste de humedad.	Un porcentaje de ajuste de humedad del 65% hace que el ventilador funcione continuamente. Gradúe el nivel de ajuste entre 25% y 60%. Siga haciendo funcionar la unidad hasta que se alcance el nivel de humedad deseado. Esto se podría tomar hasta 48 horas inicialmente.
Sale agua por la parte trasera de la unidad.	Se salpica agua durante el llenado. Los filtros de mecha interfieren con el flotador.	Eche el agua de llenado de modo que se desvíe en el centro del protector contra salpicaduras. No llene excesivamente la unidad, pasada la etiqueta de "Full" (Lleno) del gabinete. Asegúrese de que los filtros de mecha estén posicionados correctamente en el fondo del gabinete (consulte la página 36).
Mala evaporación de agua.	El mensaje de Comprobar el filtro "CF" está parpadeando. Acumulación de minerales en el filtro.	Cambie el filtro con un filtro totalmente nuevo. NOTA: La pureza del agua local varía de un área a otra.
La visualización "F" de llenar está encendida antes reservoir estén vacía.	La unidad no está colocada en una superficie nivelada. (El flotador no detectará agua en la parte delantera del gabinete.)	Posicione la unidad de modo que esté nivelada.
La visualización parpadea o el ventilador se mueve ligeramente al enchufar el humidificador	Normal.	No es necesario tomar medidas.
Se visualizan alternativamente "F" y la humedad ambiente.	El depósito está vacío.	Llene el humidificador con agua.
Se visualizan alternativamente "CF" y la humedad ambiente.	El filtro podría estar sucio.	Cambie el filtro. Desenchufe la unidad durante 1-2 minutos y reajuste. Reenchúfela para borrar la pantalla.
Los controles no responden o "CL" en la pantalla	Bloqueo de los controles se has activado	Mantenga pulsado el botón de alimentación durante 5 segundos. Bloqueo de los controles se desactivará.
La pantalla parpadea "20"	La humedad de la HABITACIÓN es inferior al 20%.	Se lee la humedad real cuando el nivel llega al 25%.
La pantalla parpadea "—"	La unidad se está inicializando. La humedad de la habitación es superior al 90%.	La humedad de la habitación se mostrará una vez finalizado el inicio. Permanecerá hasta que la humedad disminuya por debajo del 90%.

Lista de piezas del humidificador modelos HD3120DCN(CN)

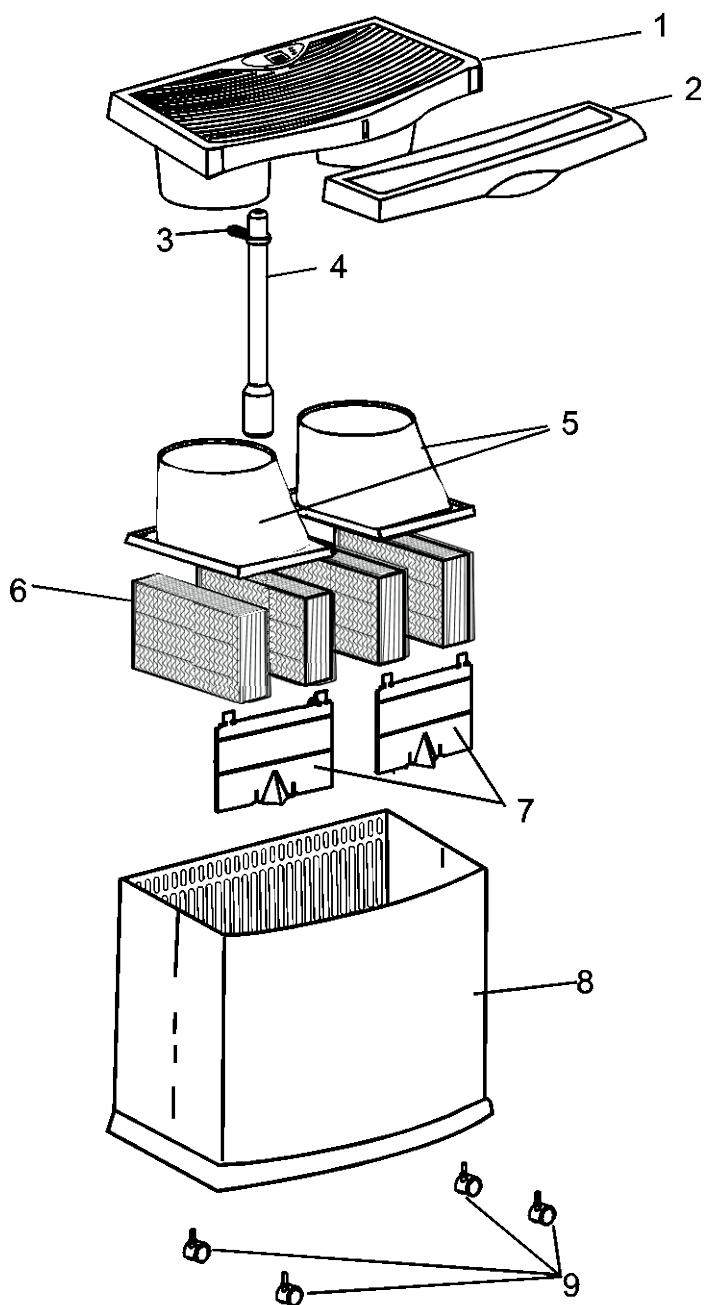

Lista de piezas del humidificador HD3120DCN(CN)

Pida siempre por número de pieza, no por número de clave

No. De Clave	No. de Pieza	Descripción
1	1B73010	Conjunto de ventilador / Chasis
2	828742	Tapa pivotante
3	824101-1	Retenedor del flotador
4	1B71971	Flotador del nivel de agua
5	828194	Soporte del filtro superior
6	HDC411(CN)	† Filtro de mecha (4)
7	828195	Carcasa delantera del filtro
8	1B73011	Gabinete
9	1B5460100	Ruedecilla (4)
--	1B73008	Manual del usuario (no ilustrado)

† Artículo de existencias. Compra de forma local o llame a 1-800-547-3888 de los EE.UU

- Todo intento de reparar el conjunto de los controles o el motor puede crear un peligro y anula la garantía a menos que la reparación sea realizada por un técnico de servicio calificado.
Para encomendar piezas y accesorios, llame al 1-800-547-3888

POLÍTICA DE GARANTÍA LIMITADA DE DOS AÑOS

PARA CUALQUIER RECLAMO RELACIONADO CON LA GARANTÍA ES NECESARIO PRESENTAR EL RECIBO COMO PRUEBA DE COMPRA

Esta garantía se extiende solo al comprador original de este humidificador, siempre y cuando la unidad sea instalada y utilizada en condiciones normales, contra defectos de fabricación y materiales como se detalla a continuación:

- Dos (2) años a partir de la fecha de la venta de la unidad y
- Treinta (30) días para mechas y filtros, que se consideran componentes desechables y deben reemplazarse periódicamente.

El fabricante reemplazará la parte o producto defectuoso, según lo crea conveniente, y se hará cargo de los gastos de envío de la devolución al cliente. Se acuerda que el reemplazo es la única solución que el fabricante tiene disponible. ASIMISMO, HASTA EL GRADO MÁXIMO PERMITIDO POR LA LEY, EL FABRICANTE NO SE HACE RESPONSABLE POR LOS DAÑOS DE CUALQUIER TIPO, INCLUIDOS DAÑOS INCIDENTALES Y EMERGENTES, O LA PÉRDIDA DE GANANCIAS O INGRESOS.

Algunos estados no permiten limitaciones con respecto a cuánto tiempo dura una garantía implícita, por lo tanto es posible que las limitaciones detalladas anteriormente no se apliquen a usted.

Exclusiones de esta garantía

No nos responsabilizamos por el reemplazo de mecheros y filtros.

No nos responsabilizamos por cualquier tipo de daños accidentales o resultantes, producto de cualquier tipo de mal funcionamiento, accidente, mal uso, alteraciones, reparaciones no autorizadas, abuso, incluidos la falta de mantenimiento razonable, uso o desgaste normal, ni en situaciones donde el voltaje conectado sea un 5% mayor al indicado por la placa indicadora.

No nos responsabilizamos por cualquier daño provocado por el uso de suavizantes o tratamientos de agua, químicos o materiales de descalcificación.

No nos responsabilizamos por el costo de las llamadas al servicio para diagnosticar la causa del problema o el cargo de la mano de obra para reparar o reemplazar piezas.

Los empleados, agentes, distribuidores u otras personas no se encuentran autorizados a brindar garantías o condiciones en nombre del fabricante. El cliente será responsable por todos los costos de mano de obra incurridos.

Algunos estados no permiten la exclusión o la limitación de daños incidentales o resultantes, por lo tanto es posible que las limitaciones o exclusiones detalladas anteriormente no se apliquen a usted.

Cómo obtener servicio bajo esta garantía

Dentro de las limitaciones de la presente garantía, el comprador que tenga unidades fuera de funcionamiento debe comunicarse con el servicio de atención al cliente al **800-547-3888** para obtener instrucciones sobre cómo obtener las piezas de repuesto dentro de la garantía, como se indica anteriormente.

Esta garantía le confiere al cliente derechos específicos. Además, el cliente puede gozar de otros derechos que varían según la provincia o el estado.

Registre su producto en www.aircareproducts.com.