



COWAY LOVES THE PLANET
This paper can be recycled.

COWAY

Coway Air Purifier Airmega 150(W), Airmega 150(K), Airmega 150(P)

- This product is for domestic market only. Product voltage does not work overseas.
- For your safety and proper use of the product, please read this user manual before use.
- Warranty card is included in this user manual.
- English/Français/Español

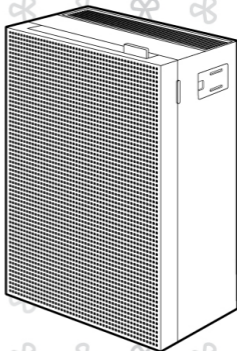

FEATURES

1

Real-time Air Quality Display

The air quality sensor allows you to check the "indoor air quality (IAQ)" in real time through the four-level color display.

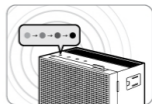

2

Superior Air Cleaning

Coway Airmega 150 is equipped with a powerful Green True HEPA filter and smartly optimizes filter system to remove contaminants according to the room's current air quality.



3

Filter Replacement Indicator for Cleaning and Replacement

It notifies the filter cleaning and replacement cycles for the convenience of customer's filter management.
- Green True HEPA filter, Deodorization filter



4

Customizable High-Performance Filter System

Its structure allows customers to remove the filter easily for cleaning / replacement.

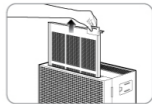

5

Sophisticated Design

Slim and sophisticated design that fits everywhere.



DEAR CUSTOMERS

Thank you for purchasing **Coway air purifier**.

Please read this user manual carefully for correct use and maintenance of the product.

You can refer to the user manual to troubleshoot for product issues while using it.

Please keep this user manual in a safe place as it includes the product warranty.

CONTENTS

For Information

- | 03 | **Safety Information**
 - Danger
 - Warning
 - Caution
- | 07 | **Part Names**
- | 09 | **Air Purification Process**

How to Use

- | 10 | **Before use**
 - How to install Filter
- | 11 | **Indicators and Buttons**
- | 13 | **How to Use**
- | 14 | **Adjust Particle Sensor**

Maintenance

- | 15 | **How to Clean**
 - Product
 - Filter
- | 17 | **How to Replace Filter**

Others

- | 19 | **Troubleshooting**
- | 20 | **Specification**

SAFETY INFORMATION

The following information is for user safety that should be observed.

It is to ensure user safety and prevent property damage. Please read the precautions carefully and use the product accordingly.



120 V~, 60 Hz only

⚠ DANGER : failure to follow the precautions below may result in serious injury or even death.

- Do not use damaged power plugs or loose sockets.
- The power plug must be plugged into 120 V~, 60 Hz.
- Do not pull on the power cord to move the device.
- Do not touch the power plug with wet hands.
- To avoid damaging or warping the power cord, do not use excessive force to bend the power cord or put heavy objects on top of it.
- Do not repeatedly connect and disconnect the power plug.
- If water enters the power supply, unplug the power and completely dry before using again.
- Be sure to unplug the power during product repair, maintenance or part replacement.
- If the power plug's pins or contact area become covered in dust or water, wipe them thoroughly.
- Do not plug several electric appliances into one socket, and use only a dedicated socket.
- Unplug the power when not used for a long time.
- Do not carelessly connect or tamper with the power cord.
- If the power cord is damaged, do not replace it yourself. Contact a service center to have it replaced.
- Do not install near electric heaters.
- Do not put on top of electric products like heaters or televisions.
- Do not install in places with a lot of humidity or dust or places where water (rainwater) splashes.

-
- Do not use or store combustible gases or flammable materials near this product.
 - If there is a strange sound, burning smell, or smoke from the device, immediately unplug the power plug and contact a service center.
 - Never immerse the product in water.
 - Do not spray flammable materials such as insecticides or air fresheners on the intake.
 - Do not open, repair, or modify the device yourself.
 - Do not put bowls of water, chemicals, food, small metal objects, or flammable materials on top of this product.
 - Unplug the power before cleaning.
 - If the purifier falls over and gets wet during use, A/S maintenance is required before further use.
 - Do not spray water directly on the device or use benzene, thinners, etc. to wipe it during cleaning.
 - Do not insert sharp objects such as picks into the air quality sensor.
 - Do not put fingers or foreign matter (pins, sticks, coins, etc.) into the vent.
 - Do not let children hang from or climb on the purifier.
 - Be careful that children do not put their hands in the vent.
 - Replace the filter with a new one when the time comes.
 - Do not spray water directly on the purifier.

SAFETY INFORMATION

▲ WARNING : failure to follow the precautions below may result in considerable physical injury or property damage.

- Do not unplug by pulling on the power cord.
- Plug into a power socket connected to an earth leakage circuit breaker (current sensitivity 30 mA or less).
- If extending the power cord, only use with sockets and cords of 250V / 15A and use by itself.
- Do not use in baths, showers, swimming pools, or other areas where the purifier may be in direct contact with water.

▲ CAUTION : failure to follow the precautions below may result in slight physical injury or property damage.

- Do not unplug the power or move the purifier while it is operating.
- If unusual sound, odor, or smoke comes from the purifier, immediately unplug the power and call our service center.
- Do not install on a slope.
- Do not excessively impact or use excessive force on this product.
- Use at least 20 cm away from walls or other objects on each side.
- Install the purifier in a place where it is not blocked on any side so air can circulate well.
- Install at least 2 m away from TVs and other electronic items.
- Do not use in BBQ or other restaurants where odor, smoke, or oil may occur.
- Do not use in direct sunlight.
- Do not install in a high place.
- Do not use extreme force on the purifier.
- Do not push or lean on the purifier. The purifier may fall over.

-
- Do not use for a long time in places that are sealed or where children, the elderly, or sick people are.
 - Do not block the vent with laundry or curtains.
 - Remove dust from the pre-filter with a vacuum cleaner or water.
 - Periodically wash the pre-filter and dry it well in a shady place with good ventilation.
 - People with physical, sensory, or mental impairment as well as children must be supervised or guided while using the device.
 - It is advisable to supervise children so they do not play with the device.
 - This appliance can be used by children aged from 8 years and above and persons with reduced physical, sensory or mental capabilities or lack of experience and knowledge if they have been given supervision or instruction concerning use of the appliance in a safe way and understand the hazards involved.
 - This appliance has a polarized plug(one blade is wider than the other). To reduce the risk of electric shock, this plug is intended to fit in a polarized outlet only one way. If the plug does not fit fully in the outlet, reverse the plug. If it still does not fit, contact a qualified electrician. Do not attempt to defeat this safety feature.

READ AND SAVE THESE INSTRUCTIONS

PART NAMES

Front / Rear

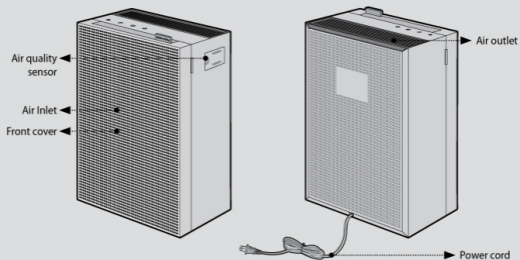

Top

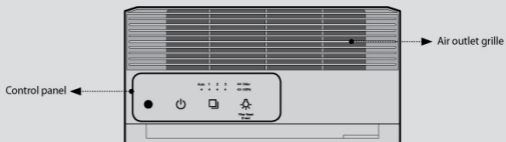

Accessories



User Manual



Product Registration

AIR PURIFICATION PROCESS

■ Pre-filter

Removes large dust particles, mold, hair, and pet hair.

■ Deodorization filter

Deodorization Filter is particularly effective at trapping odor and harmful gas to keep your place fresh and odor-free.

■ Green True HEPA filter

It captures and reduces up to 99.97 % of airborne particles in the air such as pollen, pollution, and other allergens.



1. Pre-filter

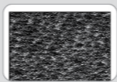

2. Deodorization filter

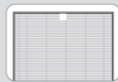

3. Green True HEPA filter

BEFORE USE

Please check before use!

- ⚠ This product is for 120 V~, 60 Hz only.**
 Make sure to connect the power plug to a grounded
 120 V~, 60 Hz outlet.



How to Install Filter



Tips

- Be sure to remove the packaging plastic wrapping before installing the filter.
- Use the filter indoors only.
- Unplug the power cord from the outlet when not using the product.
- Check the front of the filter when installing it.

▶ Filter assembly : Deodorization filter → Green True HEPA filter

1. Open the front cover.

Pull the top of the front cover to open it.

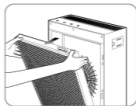

2. Take out the filter and remove the packaging plastic wrapping.

Remove the packaging plastic from all filters except the pre-filter and assemble the product according to the filter assembly sequence.

* Filter assembly sequence : Deodorization filter → Green True HEPA filter



3. Close the front cover.

Align the two projections on the bottom of the front cover with the grooves and push in the cover to fix it.

* The product will not operate if the front cover is not fixed correctly.

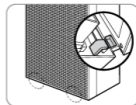
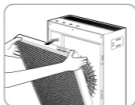

INDICATORS AND BUTTONS

Indicators

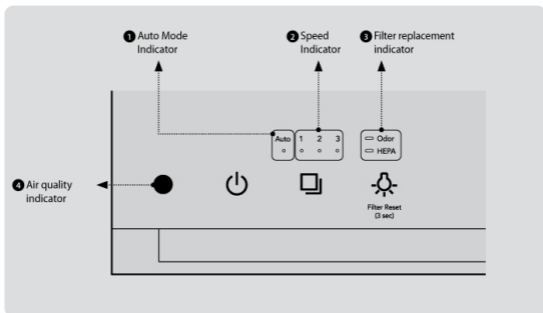

Auto
○

- 1 Auto Mode Indicator**
It turns on when Auto mode is activated.

1 2 3
○ ○ ○

- 2 Speed Indicator**
It shows the current fan speed. Each indicator is turned on as per its airflow speed.

○ Odor
○ HEPA

- 3 Filter replacement indicator**
Replace the filter when this indicator is on. Refer to filter replacement cycle for each filter.



- 4 Air quality indicator**
It displays the current pollution level of the room.

Buttons

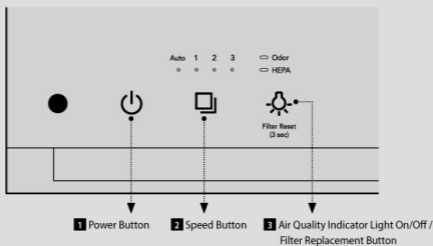
**1 Power Button**

Use this button to turn the air purifier on or off.

* To power off, press and hold the power button for one second.

**2 Speed Button**

Use this button to adjust the fan speed. Available settings for the fan speed are Auto → 1 → 2 → 3.



Filter Reset
(3 sec)

3 Air Quality Indicator Light On/Off / Filter Replacement Button

Use when turning ON / OFF the Air Quality Indicator.

The Air Quality Indicator is turned off after pressing the button once, and the Air Quality Indicator is turned on after pressing the button one more time.

HOW TO USE



Tips

- Plug the air purifier into an outlet before operating the product.
- The product operates in auto mode by default when turned on.

Manual & Auto Mode

Press the power button and then select the speed of the fan by pressing the speed button.

(Auto → 1 → 2 → 3)

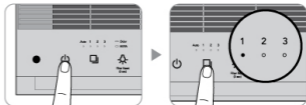

How to Use Auto Mode

Press the power button to turn on the product and press the speed button to select Auto Mode.

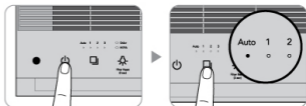

► Auto Mode

Automatically optimizes the speed setting 1 through 3 based on the level of indoor air quality detected by dust sensor. This mode is recommended for general users.

	Pollution Level 1	Pollution Level 2	Pollution Level 3,4
Speed	Auto Level 1	Auto Level 2	Auto Level 3

ADJUST PARTICLE SENSOR

How to adjust the sensitivity of the air quality sensor

When the product is shipped out, the air quality sensor is set to standard sensitivity. If the pollution level stays at the highest level after 2 hours of operation or stays at the lowest level for more than 1 hour when the air does not seem clean, users can adjust the sensitivity of the air quality sensor as follows.

1. While the product is operating, press the power button and the speed button at the same time for more than 2 seconds.

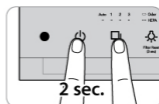

2. The speed indicator flashes at an approximately 0.5 second interval.



3. Press the speed button to adjust it to the desired sensitivity. The speed indicator blinks as shown below once sensor sensitivity has been selected.

Level 1	Level 2	Level 3
High	Standard	Low



4. Press the power button and the speed button at the same time for more than about 2 seconds, the selected sensitivity will be inputted and the product will start operating normally.

* If the power button and the speed button are not pressed for 10 seconds, the selected sensitivity of the sensor is automatically entered.

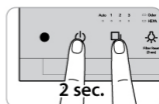

HOW TO CLEAN



Tips

- Always unplug the air purifier before cleaning.
- Do not use detergents that contain organic solvents (solvent, thinner, etc), bleach, chlorine, or abrasives.
- Do not put the air purifier in water or spray water directly on it.

■ Cleaning the Air Quality sensor (every 2 months)

1. Use a soft brush or vacuum cleaner to clean the air inlet and the air outlet of the air quality sensor.

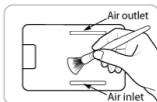

2. Open the air quality sensor cover on the right-hand side of the product. Wipe the lens, dust inlet, and dust outlet with a dry cotton swab.

- * Without regular cleaning, the performance of the air quality sensor deteriorates.
- * The cleaning cycle differs depending on the operation environment. When using the product in a dusty environment, clean the sensor more often.

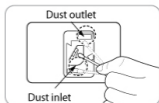

■ How to Clean Front Cover

Use a soft cloth or brush to wipe off dusts on the surface of the front cover.

- * Use slightly wet cloth to wipe when contamination is high (Do not use abrasive).

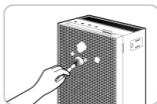

■ How to Clean Main Body of Product

Use a dry and soft cloth to wipe it.

- * Use slightly wet cloth to wipe when contamination is high (Do not use abrasive).

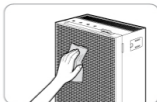



Tips

- Always unplug the air purifier before cleaning the filter.
- The pre-filter can be restored by removing dust or washing with water.
- Failure to clean the pre-filter for a long time may result in poor product performance.
- The Green True HEPA filter and deodorization filter cannot be restored by cleaning.
Never wash these filters with water.

■ Pre-filter (every two weeks)

1. The pre-filter can be easily removed without disassembling the product.

Pull the Pre-filter handle to take it out.

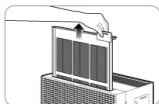

2. Remove dust with a vacuum cleaner or water depending on the degree of pollution.

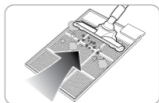

3. Dry the pre-filter completely and install the filter on the product.

* You may hang dry the wet pre-filter on the front cover of the product using the hook at the top of the pre-filter.

* To install the pre-filter, insert it all the way into the product.



HOW TO REPLACE FILTER

■ How to Replace

- Refer to the filter installation method on page 10 to replace the filter.
- Be sure to check the front side when installing the filter.
- Use genuine Coway filter to maintain optimal performance of the product.
- Always unplug the power cord before replacing the filter.

■ Filter Cleaning and Replacement Cycle

Filter	Cycles	Method
Pre-filter	Every 2~4 weeks	Cleaning
Deodorization filter	Every 6 months	Replacement
Green True HEPA filter	Every 1 year	Replacement

* It is based on 8-hour use per day at level 2 speed.

* Filter replacement cycle is a recommendation and may vary depending on environment.

■ How to Replace Deodorization / Green True HEPA filter (Replace every 6 months / 12 months)

Odor LED: Deodorization filter

HEPA LED: Green True HEPA filter

1. Open the front cover and remove the filter set entirely.

* It prevents dust generation inside the space.

2. Move to the place where the filter replacement is possible and separate the Green True HEPA filter and deodorization filter respectively.

3. Clean / Wash the area except the filter and dry it before assembling the new filter.

- * Check the front display of the filter.
- * Assemble the deodorization filter and the Green True HEPA filter respectively.
- * Put the deodorization filter on the Green True HEPA filter then push the fastening material areas of the frame.

4. After assembling to the product, close the front cover.

5. Reset the alarm by pressing the air quality indicator light on/off button & filter replacement button for 3 seconds.

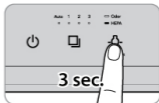
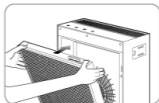
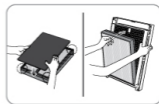
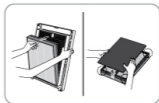
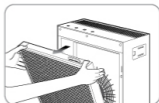

Tips

- The cover with the filter attached may damage if it is dropped while moving, so do not move it upside down.
- Pre-filter, Deodorization filter, and Green True HEPA filter are consumables.

TROUBLESHOOTING

The air purifier may operate abnormally not because of the product malfunction but because of minor causes or the fact that the user is not familiar with the product use. In such a case, problems can be solved easily even without the help from the service center just by checking the following. If the problem still persists after you check the following, contact the service center.

Problems	Check	Possible solutions
No air is blowing.	• Is the power cord connected ?	Connect the power cord to an electric outlet for 120 V~, 60 Hz.
	• Is the display part all turned off ?	Press the power button and then select the desired function.
	• Isn't the power gone out ?	Use the air purifier after the power comes back on.
	• Is the front cover closed ?	Close the front cover properly.
The airflow speed does not change.	• Isn't it in manual ?	Set the desired operating mode.
The airflow speed is significantly weaker than before.	• Isn't the filter cleaning or replacement time passed ?	Check the filter cleaning and replacement cycles and then clean / replace the filter(s) if necessary.
A bad smell comes out of the air outlet.	• Isn't the filter cleaning or replacement time passed ?	Check the filter cleaning and replacement cycles and then clean / replace the filter(s) if necessary.
The color of the air quality indicator always stays the same.	• Isn't there dust on the air quality sensor's lens ?	Clean the lens of the air quality sensor.
	• Does the pollution level keep indicating a high level ?	Adjust the sensitivity of the air quality sensor to Insensitive or standard.
	• Does the pollution level keep indicating a low level ?	Adjust the sensitivity of the air quality sensor to sensitive or standard.
The air quality indicator is flashing.	• Ask service center.	
When other functional problems are detected.	• Check the symptoms, unplug the product, and ask service center.	

► For more information, please contact us: INFO@AIRMEGA.COM / 1-800-285-0982

SPECIFICATION

Product name	Air Purifier
Model name	Airmega 150(W), Airmega 150(K), Airmega 150(P)
Rated voltage	120 V~, 60 Hz
Phase	Single phase
Power consumption	35 W
Product insulation class	Class 2 equipment 
Dust collection method	Mechanical dust collection (Green True HEPA filter)
Installation location	Indoor
Coverage area	214 ft ²
Product size	13.4 inch (width) × 6.5 inch (length) × 18.5 inch (height)
Product weight	12.1 lbs

- ▶ There may be slight changes to the specifications for improving the product's performance.
- ▶ The energy efficiency of this ENERGY STAR certified model is measured based on a ratio between the model's CADR for Smoke and the electrical energy it consumes, or CADR/Watt.

FONCTIONNALITÉS

1

Affichage de la qualité de l'air en temps réel

Le capteur de qualité de l'air permet de vérifier la « qualité de l'air intérieur (IAQ) » en temps réel par le biais de l'écran couleur à quatre niveaux.

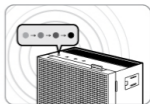

2

Purification supérieure de l'air

L'Airmega 150 de Coway est équipé d'un puissant filtre Green True HEPA qui optimise intelligemment le système de filtration pour éliminer les contaminants en fonction de la qualité actuelle de l'air dans la pièce.



3

Voyant de nettoyage et de remplacement du filtre

Elle notifie les cycles de nettoyage et de remplacement du filtre pour faciliter la gestion du filtre du client.

- Filtre Green True HEPA, filtre de désodorisation



4

Système de filtration haute performance personnalisable

Sa configuration permet de le retirer facilement pour le nettoyer ou le remplacer.

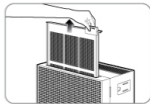

5

Conception sophistiquée

Conception mince et sophistiquée qui convient partout.



CHERS CLIENTS

Merci pour votre achat du **purificateur d'air de Coway**.

Veuillez lire attentivement le présent Manuel de l'utilisateur afin d'utiliser et d'entretenir l'appareil de manière appropriée.

Vous pouvez consulter le Manuel de l'utilisateur pour trouver des solutions aux problèmes liés à l'appareil au cours de son utilisation.

Conserver le présent manuel dans un endroit sûr car il contient la garantie de l'appareil.

SOMMAIRE

À titre d'information

- | 03 | **Consignes de sécurité**
 - Danger
 - Avertissement
 - Attention
- | 07 | **Noms des pièces**
- | 09 | **Processus de purification de l'air**

Utilisation

- | 10 | **Préparation**
 - Installation du filtre
- | 11 | **Voyants et commandes**
- | 13 | **Utilisation**
- | 14 | **Réglage du capteur de qualité de l'air**

Entretien

- | 15 | **Comment nettoyer**
 - Produit
 - Filtre
- | 17 | **Comment remplacer le filtre**

Autres

- | 19 | **Dépannage**
- | 20 | **Spécification**

CONSIGNES DE SÉCURITÉ

Les consignes suivantes, relatives à la sécurité des utilisateurs, doivent être observées.

Elles ont pour but d'assurer la sécurité de l'utilisateur et de prévenir les dommages matériels.

Veuillez les lire attentivement et utiliser l'appareil en conséquence.



120 V~, 60 Hz uniquement

▲ DANGER : le non-respect des précautions ci-dessous peut entraîner des blessures graves, voire mortelles.

- Ne pas utiliser une fiche d'alimentation endommagée ou une prise de courant mal sécurisée.
- La fiche d'alimentation doit être branchée sur 120 V~, 60 Hz.
- Ne pas tirer sur le cordon d'alimentation pour déplacer l'appareil.
- Ne pas toucher la fiche d'alimentation avec des mains mouillées.
- Pour éviter d'endommager ou de déformer le cordon d'alimentation, ne pas exercer une force excessive pour plier le cordon d'alimentation, ni placer dessus des objets lourds.
- Ne pas brancher et débrancher à plusieurs reprises le cordon d'alimentation.
- Si de l'eau pénètre dans le bloc d'alimentation, le débrancher et le laisser sécher complètement avant de le réutiliser.
- Veiller à débrancher l'alimentation pendant toute réparation ou entretien de l'appareil, ou pour le remplacement d'une pièce.
- Si les broches ou la zone de contact de la fiche d'alimentation sont couvertes de poussière ou d'eau, les essuyer soigneusement.
- Ne pas brancher plusieurs appareils électriques sur une seule prise et n'utiliser qu'une seule prise dédiée.
- Débrancher l'appareil s'il ne doit pas être utilisé pendant une longue période.
- Ne pas brancher ou altérer inconsidérément le cordon d'alimentation.
- Si le cordon d'alimentation est endommagé, ne le remplacez pas vous-même. Le faire remplacer dans un centre de service.
- Ne pas installer l'appareil à proximité de dispositifs de chauffage électrique.

- Ne pas poser sur des appareils électriques tels que des dispositifs de chauffage ou des téléviseurs.
- Ne pas installer dans des endroits humides ou poussiéreux ou dans des endroits où de l'eau (eau de pluie) éclabousse.
- Ne pas utiliser ou entreposer de gaz ou de matériaux inflammables à proximité de l'appareil.
- En cas de bruits étranges, d'odeurs de brûlé ou de fumée provenant de l'appareil, débrancher immédiatement la fiche d'alimentation de ce dernier et contacter un centre de service.
- Ne jamais immerger l'appareil dans l'eau.
- Ne pas vaporiser de matières inflammables comme des insecticides ou des produits de rafraîchissement d'air sur la prise d'air.
- Ne pas ouvrir, réparer ou modifier l'appareil vous-même.
- Ne pas poser de bol rempli d'eau, de produits chimiques, d'aliments, de petits objets métalliques ou de substances inflammables sur le dessus de l'appareil.
- Couper l'alimentation avant de nettoyer.
- Si le purificateur tombe et est mouillé en cours d'utilisation, une révision est requise avant de le réutiliser.
- Ne pas vaporiser d'eau directement sur l'appareil et ne pas utiliser de benzène, de diluants, etc. pour l'essuyer pendant le nettoyage.
- Ne pas insérer d'objets pointus comme des pics dans le capteur de qualité de l'air.
- Ne pas mettre les doigts ou des corps étrangers (épingles, bâtons, pièces de monnaie, etc.) dans l'évent.
- Ne pas laisser les enfants s'accrocher ou grimper sur le purificateur.
- Veiller à ce que les enfants ne mettent pas leurs mains dans l'évent.
- Remplacer le filtre le moment venu.
- Ne pas vaporiser d'eau directement sur le purificateur.

CONSIGNES DE SÉCURITÉ

▲ AVERTISSEMENT : le non-respect des précautions ci-dessous peut entraîner des blessures graves, voire mortelles.

- Ne pas tirer sur le cordon d'alimentation pour débrancher.
- Brancher sur une prise de courant connectée à un disjoncteur de fuite à la terre (sensibilité de courant d'au plus 30 mA).
- Si le cordon d'alimentation est rallongé, l'utiliser uniquement avec des prises et des cordons de 250 V / 15 A et l'utiliser seul.
- Ne pas utiliser dans les salles de bains, douches, piscines ou autres endroits où le purificateur peut entrer en contact direct avec de l'eau.

▲ ATTENTION : le non-respect des précautions ci-dessous peut entraîner des blessures corporelles ou des dommages matériels.

- Ne pas débrancher l'alimentation ou déplacer le purificateur pendant qu'il est en marche.
- En cas de son, odeur ou fumée inhabituels provenant du purificateur, débrancher immédiatement l'alimentation et appeler notre centre de service.
- Ne pas installer sur une surface en pente.
- Éviter les chocs ou l'application d'une force excessive sur l'appareil.
- Écarter l'appareil d'au moins 20 cm des murs ou d'autres objets de chaque côté.
- Installer le purificateur dans un endroit où aucun côté n'est obstrué afin que l'air puisse circuler librement.
- L'installer à au moins 2 m de téléviseurs et autres appareils électroniques.
- Ne pas utiliser dans un barbecue ou dans des restaurants où des odeurs, de la fumée ou de l'huile peuvent être présents.
- Ne pas utiliser sous la lumière directe du soleil.
- Ne pas installer sur une surface élevée.

- Ne pas exercer de force excessive sur le purificateur.
- Ne pas pousser ou s'appuyer sur le purificateur. Le purificateur risque de tomber.
- Ne pas utiliser pendant de longues périodes dans des endroits scellés ou dans des emplacements où se trouvent des enfants, des personnes âgées ou des personnes malades.
- Ne pas bloquer l'évent avec de la lessive ou des rideaux.
- Éliminer la poussière du préfiltre au moyen d'un aspirateur ou avec de l'eau.
- Laver périodiquement le préfiltre et le sécher dans un endroit ombragé et bien ventilé.
- Les personnes exhibant une déficience physique, sensorielle ou mentale, ainsi que les enfants, doivent être supervisés ou guidés pendant l'utilisation de l'appareil.
- Il est recommandé de surveiller les enfants afin qu'ils ne jouent pas avec l'appareil.
- Le présent appareil peut être utilisé par des enfants d'au moins 8 ans et par des personnes ayant des capacités physiques, sensorielles ou mentales réduites, ou un manque d'expérience et de connaissances, si elles ont reçu une supervision ou des instructions concernant l'utilisation sécuritaire de l'appareil et si elles comprennent les dangers qui y sont associés.
- Cet appareil comporte une fiche polarisée (une broche est plus large que l'autre). Pour réduire le risque de choc électrique, cette fiche est conçue pour s'adapter dans un seul sens dans une prise polarisée. Si la fiche ne rentre pas complètement dans la prise, inversez-la. Si elle ne rentre toujours pas, contactez un électricien qualifié. N'essayez pas de contourner cette mesure de sécurité.

LIRE ET CONSERVER LES PRÉSENTES INSTRUCTIONS

NOMS DES PIÈCES

Avant / Arrière

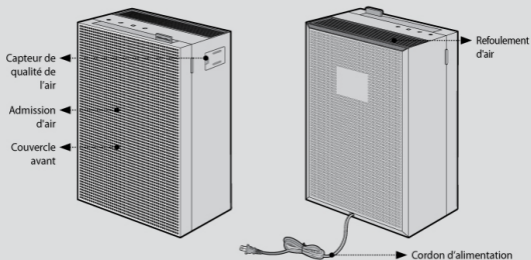

Haut



Accessoires



Manuel d'utilisation



Enregistrement du produit

PROCESSUS DE PURIFICATION DE L'AIR

■ Pré-filtre

Élimine les grosses particules de poussière, la moisissure, les cheveux et les poils d'animaux.

■ Filtre de désodorisation

Le filtre de désodorisation est particulièrement efficace pour confiner les odeurs et les gaz nocifs et maintenir votre espace frais et sans odeur.

■ Filtre Green True HEPA

Il capture et réduit jusqu'à 99,97% des particules en suspension dans l'air telles que le pollen, la pollution et autres allergènes.



1. Pré-filtre

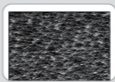

2. Filtre de désodorisation

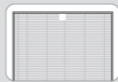

3. Filtre Green True HEPA

PRÉPARATION

À vérifier avant utilisation

⚠ L'appareil ne marche que sur 120 V~ 60 Hz.

S'assurer de brancher la fiche d'alimentation sur une prise de terre de 120 V~, 60 Hz.



Installation du filtre



Conseils

- Veiller à retirer l'emballage en plastique avant d'installer le filtre.
- Utiliser le filtre seulement à l'intérieur.
- Débrancher le cordon d'alimentation de la prise de courant lorsque l'appareil n'est pas utilisé.
- Vérifier l'avant du filtre lors de l'installation.

► D'assemblage du filtre : Filtre de désodorisation → Filtre Green True HEPA

1. Ouvrir le couvercle avant.

Tirer sur le dessus du couvercle avant pour l'ouvrir.

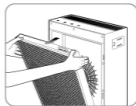

2. Sortir le filtre et retirer l'emballage en plastique.

Retirer l'emballage en plastique de tous les filtres, à l'exception du préfiltre, et assembler le filtre selon la séquence d'assemblage du filtre.

- * Séquence d'assemblage du filtre : Filtre de désodorisation → Filtre Green True HEPA



3. Fermer le couvercle avant.

Aligner les deux projections au bas du couvercle avant avec les rainures et poussez le couvercle pour le sécuriser.

- * L'appareil ne marchera pas si le couvercle avant n'est pas correctement sécurisé.

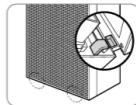
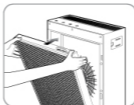

VOYANTS ET COMMANDES

Voyant

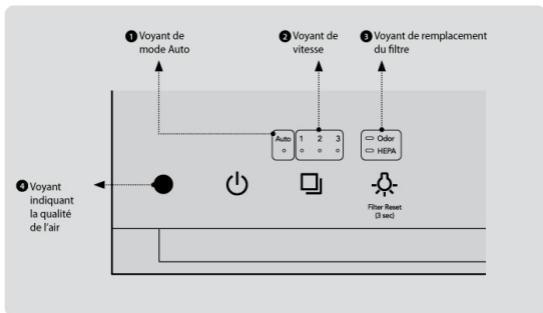

Auto
o

- 1** Voyant de mode Auto
Il s'allume lorsque le mode Auto est activé.

1 2 3
o o o

- 2** Voyant de vitesse
Permet d'indiquer la vitesse du ventilateur actuelle.
Chaque voyant s'allume selon la vitesse du débit d'air.

o Odor
o HEPA

- 3** Voyant de remplacement du filtre
Remplacez le filtre lorsque le voyant est allumé.
Reportez-vous à la fréquence de remplacement des filtres pour chaque filtre.



- 4** Voyant indiquant la qualité de l'air
Affiche le niveau de pollution actuel de la pièce.

Commande

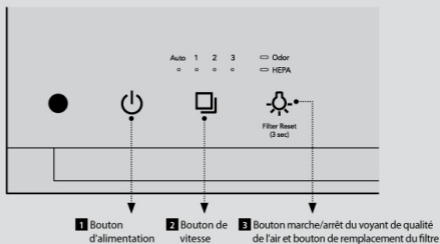
**1 Bouton d'alimentation**

Ce bouton permet d'allumer ou d'éteindre le purificateur d'air.

* Pour éteindre l'appareil, appuyez sur le bouton pendant 1 seconde.

**2 Bouton de vitesse**

Ce bouton permet de régler la vitesse du ventilateur. Les réglages disponibles pour la vitesse du ventilateur sont Auto → 1 → 2 → 3.



Filter Reset
(3 sec)

3 Bouton marche/arrêt du voyant de qualité de l'air et bouton de remplacement du filtre

Le voyant de qualité de l'air s'éteint après avoir appuyé une fois sur le bouton, et s'allume après avoir appuyé une fois de plus sur le bouton.

UTILISATION



Conseils

- Brancher le purificateur d'air sur une prise de courant avant d'utiliser l'appareil.
- L'appareil fonctionne en mode automatique par défaut lorsqu'il est mis sous tension.

■ Mode manuel et automatique

Appuyez sur le bouton d'alimentation, puis sélectionnez la vitesse du ventilateur à l'aide du bouton de réglage du débit. (Auto → 1 → 2 → 3)



■ Comment utiliser le mode automatique

Appuyer sur le bouton d'alimentation pour allumer l'appareil et appuyer sur le bouton de vitesse pour sélectionner le Mode Auto.



► Mode Auto

Optimise automatiquement le réglage de la vitesse de 1 à 3 selon le niveau de qualité de l'air intérieur détecté par le capteur de poussière. Ce mode est recommandé pour la plupart des utilisateurs.

	Niveau de pollution 1	Niveau de pollution 2	Niveau de pollution 3,4
Vitesse	Niveau Auto 1	Niveau Auto 2	Niveau Auto 3

RÉGLAGE DU CAPTEUR DE QUALITÉ DE L'AIR

Comment régler la sensibilité du capteur de qualité de l'air

Lorsque le produit est expédié, le capteur de qualité de l'air est réglé sur une sensibilité standard. Si le niveau de pollution reste au plus haut niveau après 2 heures de fonctionnement ou reste au niveau le plus bas pendant plus d'une heure lorsque l'air ne semble pas propre, les utilisateurs peuvent ajuster la sensibilité du capteur de qualité de l'air de la manière suivante.

1. Pendant que l'appareil est en marche, appuyer simultanément sur le bouton d'alimentation et le bouton de vitesse pendant plus de 2 secondes.

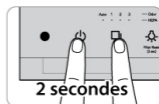

2. Le voyant de vitesse clignote à un intervalle d'environ 0,5 seconde.



3. Appuyer sur le bouton de vitesse pour le régler à la sensibilité désirée. Le voyant de vitesse clignote comme illustré ci-dessous une fois que la sensibilité du capteur a été sélectionnée.



Niveau 1	Niveau 2	Niveau 3
Haut	Standard	Bas

4. Appuyer simultanément sur le bouton d'alimentation et sur le bouton de vitesse pendant plus de 2 secondes : la sensibilité sélectionnée est saisie et l'appareil commence à fonctionner normalement.

* Si le bouton d'alimentation et le bouton de vitesse ne sont pas pressés pendant 10 secondes, la sensibilité sélectionnée du capteur est automatiquement saisie.

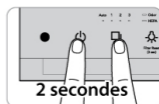

COMMENT NETTOYER



Conseils

- Débrancher le purificateur d'air avant tout nettoyage.
- N'utilisez pas de produits de nettoyage contenant des solvants biologiques (ex. : solvants, diluants, etc.), de l'eau de Javel, du chlore ou des agents abrasifs.
- Ne plongez jamais le purificateur d'air dans l'eau et ne vaporisez pas d'eau directement dessus.

■ Nettoyage du capteur de la qualité de l'air (tous les 2 mois)

1. Utiliser une brosse douce ou un aspirateur pour nettoyer l'admission d'air et le refoulement d'air du capteur de qualité de l'air.

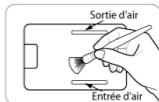

2. Ouvrez le cache du capteur de qualité de l'air situé sur le côté droit de l'appareil.

Essuyer la lentille, l'admission de poussière et le refoulement de poussière à l'aide d'un coton-tige sec.

- * En l'absence d'un nettoyage régulier, l'efficacité du capteur de qualité de l'air diminue.
- * La fréquence de nettoyage varie selon l'environnement de fonctionnement de l'appareil. Si l'appareil est utilisé dans un environnement poussiéreux, nettoyez le capteur plus fréquemment.



■ Comment nettoyer le couvercle avant

Utiliser un chiffon doux ou une brosse pour essuyer la poussière à la surface du couvercle avant.

- * Utiliser un chiffon légèrement humide pour essuyer lorsque la contamination est élevée (ne pas utiliser d'abrasif).

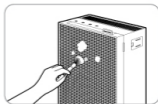

■ Comment nettoyer le bâti de l'appareil

L'essuyer à l'aide d'un chiffon doux et sec.

- * Utiliser un chiffon légèrement humide pour essuyer lorsque la contamination est élevée (ne pas utiliser d'abrasif).

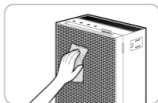

**Conseils**

- Débrancher le purificateur d'air avant de nettoyer le filtre.
- Le préfiltre peut être récupéré en éliminant la poussière ou en le lavant à l'eau.
- Manquer de nettoyer le préfiltre pendant une longue période peut nuire à la performance du produit.
- Le filtre Green True HEPA et le filtre de désodorisation ne peuvent pas être récupérés par un nettoyage. Ne jamais laver ces filtres avec de l'eau.

■ Pré-filtre (toutes les deux semaines)

- 1. Le préfiltre peut être facilement retiré sans démonter l'appareil.**
Tirer sur la poignée du préfiltre pour le sortir.

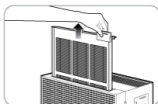

- 2. Éliminer la poussière à l'aide d'un aspirateur ou de l'eau en fonction du niveau de pollution.**

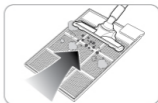

- 3. Sécher complètement le préfiltre et installer le filtre sur l'appareil.**

- * Vous pouvez suspendre le préfiltre humide pour le laisser sécher sur le couvercle avant de l'appareil à l'aide du crochet en haut du préfiltre.
- * Pour installer le préfiltre, l'insérer complètement dans l'appareil.

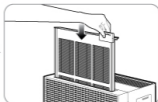

COMMENT REMPLACER LE FILTRE

■ Comment remplacer

- Se reporter à la méthode d'installation du filtre à la page 10 pour remplacer le filtre.
- Veiller à vérifier le côté face avant d'installer le filtre.
- Utiliser un filtre authentique Coway pour maintenir la performance optimale de l'appareil.
- Débrancher le cordon d'alimentation avant de remplacer le filtre.

■ Cycle de nettoyage et de remplacement du filtre

Filtre	Cycles	Méthode
Pré-filtre	Toutes les 2 à 4 semaines	Nettoyage
Filtre de désodorisation	Tous les 6 mois	Remplacement
Filtre Green True HEPA	Tous les ans	Remplacement

* Il est basé sur une utilisation de 8 heures par jour à une vitesse de niveau 2.

* Le cycle de remplacement du filtre est une recommandation ; il peut varier selon l'environnement.

■ Comment remplacer les filtres de désodorisation et Green True HEPA (à remplacer tous les 6 mois / 12 mois)

DEL de désodorisation : Filtre de désodorisation

DEL HEPA : Filtre Green True HEPA



1. Ouvrir le couvercle avant et retirer complètement l'ensemble du filtre.

* Ceci empêche la production de poussière à l'intérieur de l'espace.

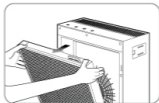

2. Se rendre à l'endroit où le remplacement du filtre est possible et séparer le filtre Green True HEPA et le filtre de désodorisation respectivement.

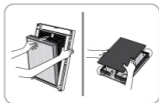

3. Nettoyer / laver la zone à l'exception du filtre et laisser sécher avant d'assembler le nouveau filtre.

- * Vérifier l'avant du filtre.
- * Assembler le filtre de désodorisation et le filtre Green True HEPA respectivement.
- * Placer le filtre de désodorisation sur le filtre Green True HEPA, puis pousser les zones de matériel de fixation du châssis.

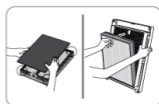

4. Après avoir monté les filtres sur l'appareil, fermer le couvercle avant.

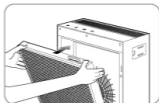

5. Réinitialiser l'alarme en appuyant sur le bouton marche/arrêt du voyant de la qualité de l'air et sur le bouton de remplacement du filtre pendant 3 secondes.



Conseils

- Le couvercle avec le filtre attaché peut être endommagé s'il tombe pendant un déplacement; en conséquence ne pas le déplacer inversé.
- Le préfiltre, le filtre désodorisant et le filtre Green True HEPA sont des produits consommables.

DÉPANNAGE

Le purificateur d'air peut ne pas fonctionner normalement à cause de facteurs mineurs liés, non à un dysfonctionnement du produit, mais à la méconnaissance de celui-ci. Ces problèmes peuvent être résolus facilement, sans recourir au centre d'assistance, en vérifiant simplement ce qui suit. Si le problème persiste après vérification de ces points, contactez le service de réparation.

Problème	Contrôle	Solution
Aucun soufflage d'air	• Le cordon d'alimentation est-il branché?	Brancher le cordon d'alimentation sur une prise électrique de 120 V~ 60 Hz.
	• L'affichage est-il éteint?	Appuyer sur le bouton d'alimentation, puis sélectionner la fonction désirée.
	• Y a-t-il une coupure de courant?	Utiliser le purificateur d'air une fois le courant rétabli.
	• Le couvercle avant est-il fermé?	Fermer correctement le couvercle avant.
La vitesse du débit d'air ne change pas.	• Est-il en mode manuel?	Régler le mode de fonctionnement désiré.
La vitesse du débit d'air est nettement plus faible qu'auparavant.	• La date de nettoyage ou de remplacement du filtre est-elle dépassée?	Vérifier les cycles de nettoyage et de remplacement du filtre, puis nettoyer / remplacer le ou les filtres le cas échéant.
Une mauvaise odeur provient du refoulement d'air.	• La date de nettoyage ou de remplacement du filtre est-elle dépassée?	Vérifier les cycles de nettoyage et de remplacement du filtre, puis nettoyer / remplacer le ou les filtres le cas échéant.
La couleur du voyant de qualité de l'air reste toujours la même.	• Y a-t-il de la poussière sur la lentille du capteur de qualité de l'air?	Nettoyer la lentille du capteur de qualité de l'air.
	• Le niveau de pollution continue-t-il d'indiquer un niveau élevé?	Régler la sensibilité du capteur de qualité de l'air à insensible ou standard.
	• Le niveau de pollution continue-t-il d'indiquer un faible niveau?	Régler la sensibilité du capteur de qualité de l'air à sensible ou standard.
Le voyant de qualité de l'air clignote.	• Consulter le centre de service.	
Lorsque d'autres problèmes fonctionnels sont détectés.	• Vérifier les symptômes, débrancher l'appareil et consulter le centre de service.	

► Pour en savoir plus, veuillez nous contacter : INFO@AIRMEGA.COM / 1-800-285-0982

SPÉCIFICATION

Désignation du produit	Purificateur d'air
Désignation du modèle	Airmega 150(W), Airmega 150(K), Airmega 150(P)
Tension assignée	120 V~, 60 Hz
Phase	Monophasé
Consommation d'énergie	35 W
Catégorie d'isolation de l'appareil	Équipement de Classe 2 
Méthode de collecte de la poussière	Collecte mécanique de la poussière (filtre Green True HEPA)
Emplacement de l'installation	Intérieur
Zone de couverture	214 ft ²
Dimensions de l'appareil	13.4 inch (largeur) x 6.5 inch (longueur) x 18.5 inch (hauteur)
Poids de l'appareil	12.1 lbs

- Les caractéristiques peuvent être légèrement modifiées afin d'améliorer les performances de l'appareil.
- L'efficacité énergétique de ce modèle certifié ENERGY STAR est mesurée sur la base d'un rapport entre le CADR du modèle pour la fumée et l'énergie électrique qu'il consomme, ou CADR/Watt.

CARACTERÍSTICAS

1

Visualización de calidad del aire en tiempo real

El sensor de calidad del aire le permite verificar la "calidad de aire interior (IAQ)" en tiempo real mediante la visualización de colores en cuatro niveles.

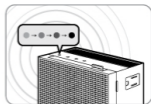

2

Limpieza del aire superior

El Coway Airmega 150 está equipado con un potente filtro Green True HEPA y optimiza de manera inteligente el sistema de filtrado para eliminar los contaminantes de acuerdo con la calidad actual del aire.



3

Indicador de reemplazo de filtro para limpieza y reemplazo

Notifica los ciclos de limpieza y reemplazo de filtros para la comodidad de la gestión del filtro por parte del cliente.
- Filtro Green True HEPA, filtro de desodorización



4

Sistema de filtrado de alto desempeño personalizable

Su estructura permite que los clientes retiren el filtro con facilidad para limpieza o reemplazo.

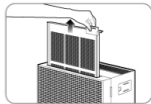

5

Diseño sofisticado

Diseño fino y sofisticado que encaja en cualquier parte.



ESTIMADOS CLIENTES

Gracias por comprar el **purificador de aire Coway.**

Lea este manual de instrucciones detenidamente para usar y mantener correctamente el producto.

Puede referirse al manual de instrucciones para resolver problemas del producto mientras lo usa. Guarde el manual en un lugar seguro, porque incluye la garantía del producto.

CONTENIDOS

Para información

- | 03 | **Información de seguridad**
 - Peligro
 - Advertencia
 - Precaución
- | 07 | **Nombres de las piezas**
- | 09 | **Proceso de purificación de aire**

Instrucciones de uso

- | 10 | **Antes de usar**
 - Instalación del filtro
- | 11 | **Indicadores y botones**
- | 13 | **Instrucciones de uso**
- | 14 | **Ajuste del sensor de partículas**

Mantenimiento

- | 15 | **Cómo realizar la limpieza**
 - Producto
 - Filtro
- | 17 | **Cómo reemplazar el filtro**

Otros

- | 19 | **Solución de problemas**
- | 20 | **Especificaciones**
- | 21 | **Tarjeta de garantía**

INFORMACIÓN DE SEGURIDAD

La siguiente información es para la seguridad del usuario y debe ser observada.

Su finalidad es garantizar la seguridad del usuario y prevenir daños en la propiedad. Lea detenidamente las precauciones y utilice el producto según corresponde.



Solo 120 V~, 60 Hz

▲ PELIGRO : Si no se adoptan las siguientes precauciones se pueden producir lesiones físicas graves o incluso la muerte.

- No utilice un enchufe de alimentación dañado ni un tomacorriente suelto.
- El enchufe de alimentación debe ser conectado a 120 V~, 60 Hz.
- No tire del cable de alimentación para mover el dispositivo.
- No toque el enchufe del cable de alimentación con las manos mojadas.
- Para evitar dañar o deformar el cable de alimentación, no use fuerza excesiva para doblar el cable de alimentación ni ponga objetos pesados encima de él.
- No conecte y desconecte repetidamente el enchufe.
- Si entra agua en la fuente de alimentación, desenchufe la alimentación y séquela por completo antes de usarla nuevamente.
- Asegúrese de desenchufar la alimentación durante reparaciones, mantenimientos o reemplazo de piezas del producto.
- Si los pines o el área de contacto del enchufe se cubren de polvo o agua, límpielos concienzudamente.
- No enchufe varios electrodomésticos en un tomacorriente y use únicamente un tomacorriente dedicado.
- Desenchufe la alimentación si no va a utilizar el electrodoméstico por un tiempo prolongado.
- No conecte ni modifique el cable de alimentación de forma descuidada.
- Si el cable de alimentación está dañado, no lo sustituya usted solo. Contáctese con un centro de mantenimiento para reemplazarlo.
- No instale el producto cerca de calentadores eléctricos.

- No lo coloque encima de productos eléctricos como calentadores o televisiones.
- No lo instale en lugares con una gran cantidad de humedad o polvo, o en lugares en los que salpique agua (o agua de lluvia).
- No utilice ni almacene gases combustibles o materiales inflamables cerca de este producto.
- Si hay un sonido extraño, olor a quemado o sale humo del dispositivo, desconecte el enchufe del cable de alimentación inmediatamente y contacte con un centro de mantenimiento.
- Nunca sumerja el producto en el agua.
- No rocíe materiales inflamables, como insecticidas o ambientadores, en la entrada.
- No abra, repare ni modifique el dispositivo usted solo.
- No coloque recipientes llenos de agua, productos químicos, alimentos, objetos metálicos pequeños ni materiales inflamables sobre el producto.
- Desconecte la alimentación antes de limpiarlo.
- Si el purificador se cae y se moja durante el uso, se debe llevar a un centro de mantenimiento antes de poder seguir usándolo.
- No rocíe agua directamente sobre el dispositivo ni use benceno, disolventes, etc. para limpiarlo.
- No introduzca objetos filosos, como una barrena, en el sensor de calidad del aire.
- No ponga los dedos ni materias extrañas (alfileres, palos, monedas, etc.) en la rejilla de ventilación.
- No deje que los niños se cuelguen del purificador o se suban en él.
- Tenga cuidado de que los niños no pongan las manos en la rejilla de ventilación.
- Reemplace el filtro por uno nuevo cuando llegue el momento.
- No rocíe agua directamente sobre el purificador.

INFORMACIÓN DE SEGURIDAD

▲ ADVERTENCIA : Si no se adoptan las siguientes precauciones, se pueden producir lesiones de consideración o daños a la propiedad.

- No desenchufe el producto tirando del cable de alimentación.
- Enchúfelo a un tomacorriente conectado a un disyuntor de fugas a tierra (sensibilidad de corriente de 30 mA o menos).
- Si extiende el cable de alimentación, utilizar solo con tomacorrientes y cables de 250 V / 15 A y uso de forma exclusiva.
- No usar en baños, duchas, piscinas u otras áreas en las que el purificador puede entrar en contacto directo con agua.

▲ PRECAUCIÓN : Si no se adoptan las siguientes precauciones, se pueden producir lesiones leves o daños a la propiedad.

- No desenchufe la alimentación ni mueva el purificador mientras está operando.
- Si el purificador emite sonido, olor o humo inusuales, desenchufe la alimentación inmediatamente y llame a nuestro centro de mantenimiento.
- No lo instale en una pendiente.
- No golpee este producto ni use fuerza excesiva sobre él.
- Úselo a una distancia de al menos 20 cm de paredes u otros objetos en cada lateral.
- Instale el purificador en un lugar en el que no esté bloqueado por ningún lado, para que el aire pueda circular bien.
- Instálelo a una distancia de al menos 2 m de televisiones y otros productos electrónicos.
- No lo use en barbacoas ni en otros restaurantes en los que pueden producirse olores, humos o grasas.

- No lo use bajo la luz solar directa.
- No lo instale en un lugar elevado.
- No use una fuerza extrema sobre el purificador.
- No empuje ni se apoye sobre el purificador. El purificador podría caerse.
- No lo use por períodos de tiempo prolongados en lugares cerrados o en los que haya niños, ancianos o personas enfermas.
- No bloquee las rejillas de ventilación con prendas de ropa o cortinas.
- Quite el polvo del prefiltro con una aspiradora o agua.
- Periódicamente, lave el prefiltro y séquelo bien en un lugar sombrío y con buena ventilación.
- Los niños y las personas con capacidades físicas, sensoriales o mentales disminuidas deben ser supervisados o guiados al usar el electrodoméstico.
- Se recomienda vigilar a los niños para que no jueguen con el electrodoméstico.
- Este electrodoméstico puede ser usado por niños a partir de 8 años o más y por personas con capacidades físicas, sensoriales o mentales reducidas, o falta de experiencia y conocimiento, si han recibido supervisión o instrucciones en lo concerniente al uso del electrodoméstico de una manera segura y comprendiendo los riesgos que conlleva.
- Este aparato tiene un enchufe polarizado (una clavija es más ancha que la otra). Para reducir el riesgo de choque eléctrico, este enchufe está diseñado para encajar en un tomacorriente polarizado solo de una forma. Si el enchufe no encaja por completo en el tomacorriente, invierta el enchufe. Si sigue sin encajar, contáctese con un electricista calificado. No intente eliminar esta característica de seguridad.

LEA Y GUARDE ESTAS INSTRUCCIONES

NOMBRE DE LAS PIEZAS

Parte frontal / Parte trasera

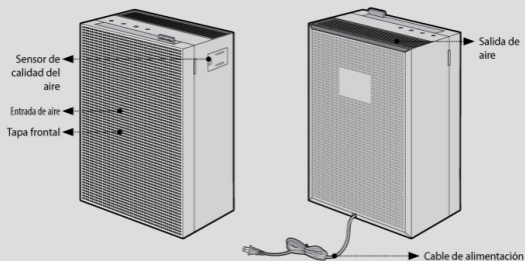

Parte superior

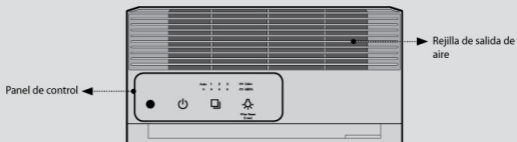

Accesorios



Manual de instrucciones



Registro del producto

PROCESO DE PURIFICACIÓN DE AIRE

■ Prefiltro

Elimina las partículas de polvo grande, el moho, los cabellos y el pelo de las mascotas.

■ Filtro de desodorización

El filtro de desodorización es especialmente efectivo a la hora de atrapar los olores y los gases dañinos, para mantener su sala fresca y sin olores.

■ Filtro Green True HEPA

Captura y reduce hasta el 99,97 % de las partículas aerotransportadas, como el polen, la contaminación y otros alérgenos.

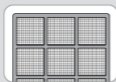

1. Prefiltro

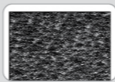

2. Filtro de desodorización

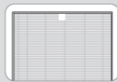

3. Filtro Green True HEPA

ANTES DE USAR

Verifique antes de usar

⚠ Este producto usa únicamente 120 V- 60 Hz.

Asegúrese de conectar el enchufe del cable de alimentación a un tomacorriente de 120 V y 60 Hz con toma de tierra.



Instalación del filtro



Consejos

- Asegúrese de quitar el empaque de plástico antes de instalar el filtro.
- Utilice el filtro solo en interiores.
- Desenchufe el cable de alimentación del tomacorriente mientras no use el producto.
- Verifique el frontal del filtro al instalarlo.

► Ensamblado del filtro : Filtro de desodorización → Filtro Green True HEPA

1. Abra la tapa frontal.

Tire de la parte superior de la tapa frontal para abrirla.

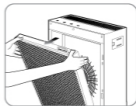

2. Saque el filtro y retire el empaque de plástico.

Retire el plástico de empaque de todos los filtros, excepto del prefiltro, y ensamble el producto de acuerdo con la secuencia de ensamblado del filtro.

* Secuencia de ensamblado del filtro : Filtro de desodorización → Filtro Green True HEPA



3. Cierre la tapa frontal.

Alinee los dos salientes de la parte inferior de la tapa frontal con las muescas y empuje la tapa para fijarla.

* El producto no operará si la tapa frontal no está fijada correctamente.

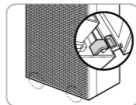

INDICADORES Y BOTONES

Indicadores

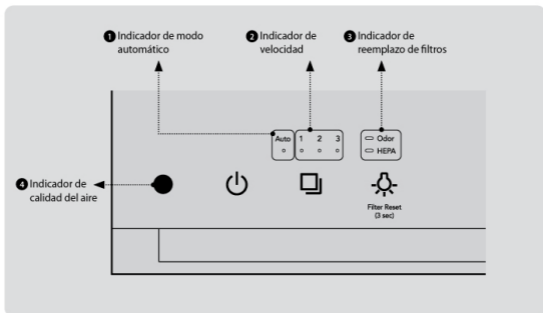

Auto
○

- 1** Indicador de modo automático
Se enciende cuando el modo Auto está activado.

1 2 3
○ ○ ○

- 2** Indicador de velocidad
Muestra la velocidad actual del ventilador. Cada indicador se enciende según la velocidad del flujo del aire.

○ Odor
○ HEPA

- 3** Indicador de reemplazo de filtros
Muestra la configuración de la hora actual para la purificación del aire. Cada indicador se enciende según la configuración de la hora.



- 4** Indicador de calidad del aire
Muestra el nivel de contaminación actual de la habitación.

Botones

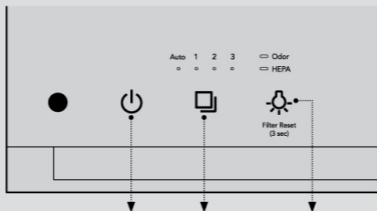

1 Botón encender

2 Botón de velocidad

3 Botón de encendido/apagado de la luz Indicador de calidad del aire y botón de reposición del filtro



1 Botón encender

Utilice este botón para encender o apagar el purificador de aire.

* Para apagarlo, mantenga presionado el botón de encendido durante un segundo.



2 Botón de velocidad

Utilice este botón para regular la velocidad del ventilador.

Los valores de configuración disponibles para la velocidad del ventilador son Auto → 1 → 2 → 3.



Filter Reset
(3 sec)

3 Botón de encendido/apagado de la luz Indicador de calidad del aire y botón de reposición del filtro

Se usa al encender o apagar el indicador de calidad del aire.

El indicador de calidad del aire se apaga luego de presionar el botón una vez, y se enciende luego de presionar el botón una vez más.

INSTRUCCIONES DE USO



Consejos

- Enchufe el purificador de aire a un tomacorriente antes de operar el producto.
- El producto opera en el modo automático por defecto cuando es encendido.

■ Modo manual y automático

Presione el botón encender y seleccione la velocidad del ventilador presionando el botón de velocidades.

(Auto → 1 → 2 → 3)



■ Cómo usar el modo automático

Presione el botón de encendido para encender el producto y presione el botón de velocidad para seleccionar el Modo Automático.



► Modo automático

Optimiza la configuración de la velocidad automáticamente de 1 a 3 según el nivel de calidad del aire en interiores detectado por el sensor de polvo. Se recomienda este modo para los usuarios en general.

	Nivel de contaminación 1	Nivel de contaminación 2	Nivel de contaminación 3, 4
Velocidad	Nivel automático 1	Nivel automático 2	Nivel automático 3

AJUSTE DEL SENSOR DE PARTÍCULAS

Cómo ajustar la sensibilidad del sensor de calidad del aire

Cuando se envía el producto, el sensor de calidad del aire se configura con sensibilidad estándar. Si el nivel de contaminación permanece en el nivel más alto después de 2 horas de funcionamiento o permanece en el nivel más bajo por más de 1 hora cuando el aire no parece limpio, los usuarios pueden ajustar la sensibilidad del sensor de calidad del aire de la siguiente manera.

1. Mientras el producto está operando, presione el botón de encendido y el botón de velocidad al mismo tiempo por más de 2 segundos.



2. El indicador de velocidad parpadea con un intervalo aproximado de 0,5 segundos.



3. Presione el botón de velocidad para ajustarlo a la sensibilidad deseada. El indicador de velocidad parpadea como se muestra más abajo una vez que la sensibilidad del sensor ha sido seleccionada.



Nivel 1	Nivel 2	Nivel 3
Alto	Estándar	Bajo

4. Presione el botón de encendido y el botón de velocidad al mismo tiempo por más de unos dos segundos; se activará la sensibilidad seleccionada y el producto comenzará a operar normalmente.

* Si el botón de encendido y el botón de velocidad no son presionados en un periodo de 10 segundos, la sensibilidad del sensor seleccionada se activa automáticamente.



CÓMO REALIZAR LA LIMPIEZA



Consejos

- Desenchufe siempre el purificador de aire antes de realizar tareas de limpieza.
- No utilice detergentes que contengan solventes orgánicos (solvente, diluyente, etc.), lavandina, cloro o productos abrasivos.
- No ponga el purificador de aire en el agua ni lo rocíe directamente.

■ Limpieza del sensor de calidad del aire (cada 2 meses)

1. Use un cepillo suave o un aspirador para limpiar la entrada de aire y la salida de aire del sensor de calidad del aire.

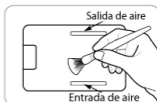

2. Abra la tapa del sensor de calidad del aire del lado derecho del producto.

Limpie la lente, la entrada de polvo y la salida de polvo con un hisopo de algodón seco.

* Sin una limpieza frecuente, el desempeño del sensor de calidad del aire se deteriora.

* El ciclo de limpieza difiere dependiendo del entorno de funcionamiento. Al utilizar el producto en un ambiente polvoriento, deberá limpiar el sensor con mayor frecuencia.

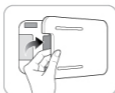

■ Cómo limpiar la tapa frontal

Use un paño suave o un cepillo para eliminar el polvo de la superficie de la tapa frontal.

* Use un paño ligeramente humedecido para limpiar si la contaminación es alta (no usar abrasivos).

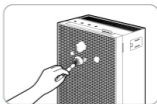

■ Cómo limpiar el cuerpo principal del producto

Use un paño seco y suave para limpiarlo.

* Use un paño ligeramente humedecido para limpiar si la contaminación es alta (no usar abrasivos).





Consejos

- Desenchufe siempre el purificador de aire antes de limpiar el filtro.
- El prefiltro puede restaurarse eliminando el polvo o limpiándolo con agua.
- No limpiar el prefiltro por un período de tiempo prolongado puede resultar en un desempeño deficiente del producto.
- El filtro Green True HEPA y el filtro de desodorización no pueden ser restaurados mediante limpieza. No lave nunca estos filtros con agua.

■ Prefiltro (cada dos semanas)

1. El prefiltro puede ser quitado fácilmente sin desensamblar el producto.

Tire del asa del prefiltro para extraerlo.

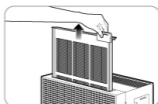

2. Extraiga el polvo con un aspirador o agua, dependiendo del grado de contaminación.

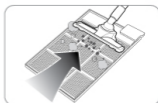

3. Seque el prefiltro completamente e instale el filtro en el producto.

* Puede colgar para secar el prefiltro mojado en la cubierta frontal del producto con el gancho de la parte superior del prefiltro.

* Para instalar el prefiltro, introdúzcalo por completo en el producto.



CÓMO REEMPLAZAR EL FILTRO

■ Cómo reemplazar

- Refiérase al método de instalación de la página 10 para reemplazar el filtro.
- Asegúrese de verificar el lado frontal al instalar el filtro.
- Use un filtro Coway original para mantener un desempeño óptimo del producto.
- Desenchufe siempre el cable de alimentación antes de reemplazar el filtro.

■ Ciclo de limpieza y reemplazo de filtros

Filtro	Ciclos	Método
Prefiltro	Cada 2 a 4 semanas	Limpieza
Filtro de desodorización	Cada 6 meses	Reemplazo
Filtro Green True HEPA	Una vez al año	Reemplazo

* Se basa en 8 horas de uso al día en el nivel 2 de velocidad.

* El ciclo de reemplazo del filtro es una recomendación y puede variar dependiendo del entorno.

■ **Cómo reemplazar el filtro de desodorización / Green True HEPA (reemplazar cada 6 meses / 12 meses)**

LED Olor: Filtro de desodorización

LED HEPA: Filtro Green True HEPA



1. Abra la tapa frontal y extraiga el conjunto de filtros por completo.

* Previene la generación de polvo en el interior del espacio.

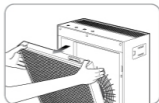

2. Muévase a un lugar en el que sea posible el reemplazo del filtro y separe el filtro Green True HEPA y el filtro de desodorización respectivamente.

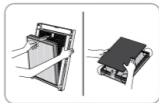

3. Limpie o lave el área, excepto el filtro, y séquela antes de ensamblar el filtro nuevo.

- * Verifique el visualizador frontal del filtro.
- * Ensamble el filtro de desodorización y el filtro Green True HEPA respectivamente.
- * Ponga el filtro de desodorización en el filtro Green True HEPA y, luego, empuje las áreas de material de fijación del marco.

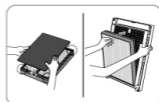

4. Luego de ensamblarlos en el producto, cierre la tapa frontal.

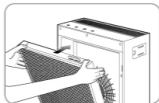

5. Restablezca la alarma presionando el botón de encendido/apagado de la luz del indicador de calidad del aire y el botón de reemplazo del filtro durante 3 segundos.



- La tapa con el filtro acoplado puede sufrir daños si se golpea al moverla; no la mueva mientras está del revés.
- El prefiltro, el filtro de desodorización y el filtro Green True HEPA son elementos consumibles.

SOLUCIÓN DE PROBLEMAS

El purificador de aire puede funcionar de manera anormal, no por una falla del producto, sino por problemas menores o el hecho de que el usuario no esté familiarizado con el uso del producto. En dicho caso, los problemas podrían solucionarse fácilmente incluso sin la ayuda del centro de servicio comprobando lo siguiente. Si el problema aún persiste tras realizar la mencionada verificación, comuníquese con el centro de mantenimiento.

Síntoma	Verificación	Medidas que tomar
No sale aire.	• ¿Está enchufado el cable de alimentación?	Conecte el cable de alimentación a un tomacorriente para 120 V~, 60 Hz.
	• ¿Está apagada la parte de visualización?	Presione el botón de encendido y luego seleccione la función deseada.
	• ¿Se cortó la electricidad?	Utilice el purificador de aire cuando vuelva la electricidad.
	• ¿Está cerrada la tapa frontal?	Cierre la tapa frontal.
La velocidad del flujo de aire no cambia.	• ¿Se encuentra en modo manual?	Establezca el modo de funcionamiento deseado.
La velocidad del flujo de aire es significativamente más débil que antes.	• ¿Pasó el tiempo de limpieza o reemplazo del filtro?	Verifique los ciclos de limpieza y reemplazo de los filtros y luego límpielos / reemplácelos si es necesario.
Sale mal olor de la salida de aire.	• ¿Pasó el tiempo de limpieza o reemplazo del filtro?	Verifique los ciclos de limpieza y reemplazo de los filtros y luego límpielos / reemplácelos si es necesario.
El color del indicador del indicador de calidad del aire permanece siempre igual.	• ¿No hay polvo en la lente del sensor de calidad del aire?	Limpie la lente del sensor de calidad del aire.
	• ¿El nivel de contaminación sigue indicando un nivel alto?	Ajuste la sensibilidad del sensor de calidad del aire a Poco sensible o Estándar.
	• ¿El nivel de contaminación sigue indicando un nivel bajo?	Ajuste la sensibilidad del sensor de calidad del aire en Sensible o Estándar.
El indicador de calidad del aire está parpadeando.	• Comuníquese con un centro de mantenimiento.	
Si se detectan otros problemas funcionales.	• Verifique los síntomas, desenchufe el producto y consulte al centro de mantenimiento.	

► Para más información, contáctese con nosotros: INFO@AIRMEGA.COM / 1-800-285-0982

ESPECIFICACIONES

Nombre del producto	Purificador de aire
Nombre de modelo	Airmega 150(W), Airmega 150(K), Airmega 150(P)
Voltaje nominal	120 V~, 60 Hz
Fase	Monofásico
Consumo de energía	35 W
Grado de aislamiento del producto	Dispositivo grado 2 
Método de recolección del polvo	Método de recolección mecánica de polvo (Filtro Green True HEPA)
Lugar de instalación	Interior
Área de cobertura	214 ft ²
Tamaño del producto	13.4 inch (ancho) × 6.5 inch (largo) × 18.5 inch (alto)
Peso del producto	12.1 lbs

- Existe la posibilidad de que se realicen cambios leves en las especificaciones con el fin de mejorar el desempeño del producto.
- La eficiencia energética de este modelo con certificación ENERGY STAR es medida según una relación entre la tasa de suministro de aire limpio (CADR) para humo del modelo y la energía eléctrica que consume, o CADR/vatio.

LIMITED WARRANTY (USA/CANADA/MEXICO)

ARBITRATION NOTICE: THIS LIMITED WARRANTY CONTAINS AN ARBITRATION PROVISION THAT REQUIRES YOU AND COWAY TO RESOLVE DISPUTES BY BINDING ARBITRATION INSTEAD OF IN COURT, UNLESS YOU CHOOSE TO OPT OUT. IN ARBITRATION, CLASS ACTIONS AND JURY TRIALS ARE NOT PERMITTED. PLEASE SEE THE SECTION TITLED "PROCEDURE FOR RESOLVING DISPUTES" BELOW.

Should the motor or other electronic parts of Coway's product fail due to a defect in materials or workmanship under normal home use, during the warranty period set forth below, Coway will at its option repair or replace the part and/or the product. This limited warranty is valid only to the original retail purchaser of the product and applies only when purchased and used within the United States, Canada and Mexico. Proof of original retail purchase and the video of the issue are required to obtain warranty service under this Limited Warranty.

Warranty Period	Scope of Warranty	Remark
One (1) year from date of original retail purchase	Any internal/functional parts	Filter excluded
Three (3) years from date of original retail purchase	Motor and electronic parts	

* Replacement products and parts are warranted for the remaining portion of the original warranty period or ninety (90) days, whichever is greater.

* Replacement products and parts may be new or remanufactured.

THIS WARRANTY IS IN LIEU OF ANY OTHER WARRANTY, EXPRESS OR IMPLIED, INCLUDING WITHOUT LIMITATION, ANY WARRANTY OF MERCHANTABILITY OR FITNESS FOR A PARTICULAR PURPOSE. TO THE EXTENT ANY IMPLIED WARRANTY IS REQUIRED BY LAW, IT IS LIMITED IN DURATION TO THE EXPRESS WARRANTY PERIOD ABOVE. NEITHER THE MANUFACTURER NOR ITS DISTRIBUTOR SHALL BE LIABLE FOR ANY INCIDENTAL, CONSEQUENTIAL, INDIRECT, SPECIAL, OR PUNITIVE DAMAGES OF ANY NATURE, INCLUDING WITHOUT LIMITATION, LOST REVENUES OR PROFITS, OR ANY OTHER DAMAGE WHETHER BASED IN CONTRACT, TORT, OR OTHERWISE.

Some states, provinces, or countries do not allow the exclusion or limitation of incidental or consequential damages or limitations on how long an implied warranty lasts. Therefore, the above exclusion or limitation may not apply to you. This warranty gives you specific legal rights, and you may also have other rights which vary from state to state.

THIS LIMITED WARRANTY DOES NOT COVER:

- Service trips to deliver, pick up, or install or repair the product; instruction to the customer on operation of the product; repair or replacement of fuses or correction of wiring or plumbing, or correction of unauthorized repairs/installation.
- Failure of the product to perform during power failures and interrupted or inadequate electrical service.
- Damage caused by leaky or broken water pipes, frozen water pipes, restricted drain lines, inadequate or interrupted water supply or inadequate supply of air.
- Damage resulting from operating the product in a corrosive atmosphere or contrary to the instructions outlined in the owner's manual of the product.
- Damage to the product caused by accidents, pests and vermin, lightning, wind, fire, floods, or acts of God.
- Damage or failure caused by unauthorized modification or alteration, or use for other than the intended purpose.
- Damage or failure of fan caused during the shipment or by misuse of the customer.
- Damage or failure caused by incorrect electrical current, voltage, or plumbing codes, commercial or industrial use, or use of accessories, components, or consumable cleaning products which are not approved by Coway.
- Damage caused by transportation and handling, including scratches, dents, chips, and/or other damage to the finish of your product, unless such damage results from defects in materials or workmanship on the motor or other electronic parts and is reported within one (1) week of delivery.
- Damage or missing items to any display, open box, discounted, or refurbished product.

- Products with original serial numbers that have been removed, altered, or cannot be readily determined. Model and serial numbers, along with original retail sales receipts, are required for warranty validation.
- Increases in utility costs and additional utility expenses.
- Repairs when the product is used for other than normal and usual household use (e.g., commercial use, in offices and recreational facilities) or contrary to the instructions outlined in the product's owner's manual.
- Costs associated with removal of the product from your home for repairs.
- The removal and reinstallation of the product if it is installed in an inaccessible location or is not installed in accordance with published installation instructions, including the owner's and installation manuals of Coway.
- Damage resulting from misuse, abuse, improper installation, repair, or maintenance. Improper repair includes use of parts not approved or specified by Coway.

The cost of repair or replacement under these excluded circumstances shall be borne by the consumer.

TO OBTAIN WARRANTY SERVICE:

Please contact Coway at 1-800-285-0982 between 8:00am and 5:00pm PT, Monday through Friday, to speak with an authorized representative of Coway. Your warranty claim file will be opened, and you will be instructed to send the proof of purchase, video footage showing the alleged defect and the product to the address designated by the representative. Within 45 days from its receipt of said proof, video footage and the product, Coway will either (i) send you the repaired or replaced product at no charge to you or (ii) send you your original product at your costs if your warranty claim is denied, which will be promptly notified by Coway. THE PROOF OF PURCHASE, VIDEO FOOTAGE AND THE PRODUCT SHALL BE RECEIVED BY COWAY WITHIN 30 DAYS AFTER YOUR WARRANTY CLAIM FILE IS OPENED.

For additional product information, please visit Coway's website at <http://www.cowaymega.com>
For further assistance, please write:

Coway USA, Inc. 4221 Wilshire Blvd., STE 210 Los Angeles, CA 90010

PROCEDURE FOR RESOLVING DISPUTES:

ALL DISPUTES BETWEEN YOU AND COWAY ARISING OUT OF OR RELATING IN ANY WAY TO THIS LIMITED WARRANTY OR THE PRODUCT SHALL BE RESOLVED EXCLUSIVELY THROUGH BINDING ARBITRATION, AND NOT IN A COURT OF GENERAL JURISDICTION. BINDING ARBITRATION MEANS THAT YOU AND COWAY ARE EACH WAIVING THE RIGHT TO A JURY TRIAL AND TO BRING OR PARTICIPATE IN A CLASS ACTION.

Definitions. For the purposes of this section, references to "Coway" mean Coway USA, Inc., its parents, subsidiaries and affiliates, and each of their officers, directors, employees, agents, beneficiaries, predecessors in interest, successors, assigns and suppliers; references to "dispute" or "claim" shall include any dispute, claim or controversy of any kind whatsoever (whether based in contract, tort, statute, regulation, ordinance, fraud, misrepresentation or any other legal or equitable theory) arising out of or relating in any way to the sale, condition or performance of the product or this Limited Warranty.

Notice of Dispute. In the event you intend to commence an arbitration proceeding, you must first notify Coway in writing at least 30 days in advance of initiating the arbitration by sending a letter to Coway at Coway USA, Inc., Attn: Legal Department- Arbitration, 4221 Wilshire Blvd., STE 210, Los Angeles, CA 90010.

You and Coway agree to engage in good faith discussions in an attempt to amicably resolve your claim. The notice must provide your name, address, and telephone number; identify the product that is the subject of the claim; and describe the nature of the claim and the relief being sought. If you and Coway are unable to resolve the dispute within 30 days, either party may proceed to file a claim for arbitration.

Agreement to Binding Arbitration and Class Action Waiver. Upon failure to resolve the dispute during the 30 day period after sending written notice to Coway, you and Coway agree to resolve any claims between us only by binding arbitration on an individual basis, unless you opt out as provided below. Any dispute between you and Coway shall not be combined or consolidated with a dispute involving any other person's or entity's product or claim. More specifically, without limitation of the foregoing, any dispute between you and Coway shall not under any circumstances proceed as part of a class or representative action. Instead of arbitration, either party may bring an individual action in small claims court, but that small claims court action may not be brought on a class or representative basis.

Arbitration Rules and Procedures. To begin arbitration of a claim, either you or Coway must make a written demand for arbitration. The arbitration will be administered by the American Arbitration Association ("AAA") and will be conducted before a single arbitrator under the AAA's Consumer Arbitration Rules that are in effect at the time the arbitration is initiated (referred to as the "AAA Rules") and under the procedures set forth in this section. The AAA Rules are available online at www.adr.org/consumer. Send a copy of your written demand for arbitration, as well as a copy of this provision, to the AAA in the manner described in the AAA Rules. You must also send a copy of your written demand to Coway at Coway USA, Inc., Attn: Legal Department- Arbitration, 4221 Wilshire Blvd., STE 210, Los Angeles, CA 90010. If there is a conflict between the AAA Rules and the rules set forth in this section, the rules set forth in this section will govern. This arbitration provision is governed by the Federal Arbitration Act. Judgment may be entered on the arbitrator's award in any court of competent jurisdiction. All issues are for the arbitrator to decide, except that issues relating to the scope and enforceability of the arbitration provision and to the arbitrability of the dispute are for the court to decide. The arbitrator is bound by the terms of this provision.

Governing Law. The law of the state of your residence shall govern this Limited Warranty and any disputes between us except to the extent that such law is preempted by or inconsistent with applicable federal law.

Fees/Costs. If you prevail in the arbitration, Coway will pay your attorneys' fees and expenses as long as

they are reasonable, by considering factors including, but not limited to, the purchase amount and claim amount. Notwithstanding the foregoing, if applicable law allows for an award of reasonable attorneys' fees and expenses, an arbitrator can award them to the same extent that a court would. If the arbitrator finds either the substance of your claim or the relief sought in the demand is frivolous or brought for an improper purpose (as measured by the standards set forth in Federal Rule of Civil Procedure 11(b)), then the payment of all arbitration fees will be governed by the AAA Rules. In such a situation, you agree to reimburse Coway for all monies previously disbursed by it which are otherwise your obligation to pay under the AAA Rules.

Hearings and Location. If your claim is for \$25,000 or less, you may choose to have the arbitration conducted solely on the basis of (1) documents submitted to the arbitrator, (2) through a telephonic hearing, or (3) by an in-person hearing as established by the AAA Rules. If your claim exceeds \$25,000, the right to a hearing will be determined by the AAA Rules. Any in-person arbitration hearings will be held at a location within the federal judicial district in which you reside unless we both agree to another location or we agree to a telephonic arbitration.

Opt Out. You may opt out of this dispute resolution procedure. If you opt out, neither you nor Coway can require the other to participate in an arbitration proceeding. To opt out, you must send notice to Coway no later than 30 calendar days from the date of the first consumer purchaser's purchase of the product by either: (i) sending an e-mail to support@coway-usa.com with the subject line: "Arbitration Opt Out" or (ii) calling 1-800-285-0982. You must include in the opt out e-mail or provide by telephone: (a) your name and address; (b) the date on which the product was purchased; (c) the product model name or model number; and (d) the serial number (the serial number can be found on the product).

You may only opt out of the dispute resolution procedure in the manner described above (that is, by e-mail or telephone); no other form of notice will be effective to opt out of this dispute resolution procedure. Opting out of this dispute resolution procedure will not affect the coverage of the Limited Warranty in any way, and you will continue to enjoy the full benefits of the Limited Warranty. If you keep this product and do not opt out, then you accept all terms and conditions of the arbitration provision described above.

MEMO

MEMO



MEMO

COWAY

www.coway.com