

coway AIRMEGA USER MANUAL

Airmega 350

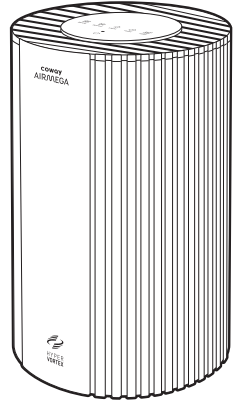

Online Manual

Scan the QR code for full details of product.

cowaymega.com/pages/air-purifiers

Product Registration

To register the product warranty, scan the QR code to find out more.

cowaymega.com/warranty-registration



PICS, TIPS, GIVEAWAYS & MORE

 @cowaymega

Specification

The specification is subject to minor changes to improve the product performance.

Item	Specification
Product type	Air purifier
Model name	Airmega 350 (W) / Airmega 350 (BG)
Rated voltage	120 V~ 60 Hz
Phase	Single phase
Power consumption	62 W
Filter composition	3-in-1 custom filter(Vacuuable Pre-Filter+Green True HEPA+ Activated Carbon)
Coverage area	660 ft ² (61 m ²) in 15 mins 1 320 ft ² (123 m ²) in 30 mins 2 640 ft ² (245 m ²) in 60 mins
Installation location	Indoor
Dimensions (W x D x H)	12.0 × 12.0 × 23.2 in 30.5 × 30.5 × 59.1 cm
Color	White / Beige
Product Weight	17.19 lb (7.8 kg)

The coverage area of the air purifier is based on an area where the air cleaner can make two air changes per hour (ACPH). An air change per hour translates to how many times an air purifier can clean an area, assuming the height of a ceiling to be 8 ft, in one hour. Therefore ** means two air changes per hour which means that the cleaner can clean the area once every 30 minutes and * means air changes per hour which means that the air purifier can clean the area once every 60 minutes.

The energy efficiency of this ENERGY STAR certified model is measured based on a ratio between the model's CADR for Smoke and the electrical energy it consumes, or CADR/Watt.

Table of contents

01. BEFORE USING THE PRODUCT	7
Safety instructions	7
02. PREPARATION	9
Control panel & indicators	9
03. OPERATION	11
How to use	11
How to adjust the sensitivity of the air quality sensor	14
04. MAINTENANCE	15
How to clean	15
How to replace filter	18
How to reset your filter usage	19
05. APPENDIX	20
Troubleshooting	20
Limited warranty	21

Quick start guide

Do not operate the product until completing these steps first.

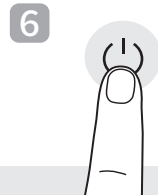
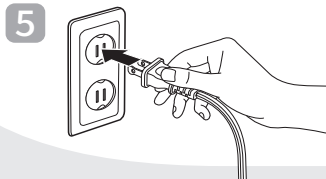
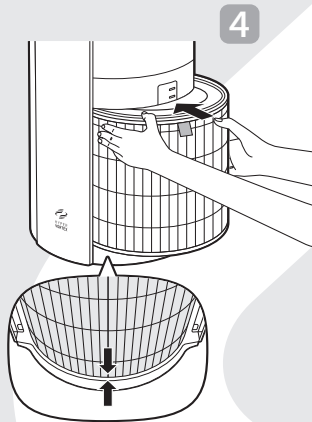
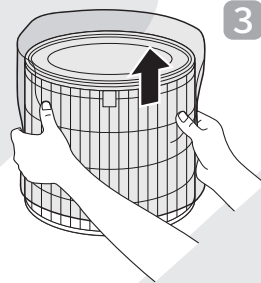
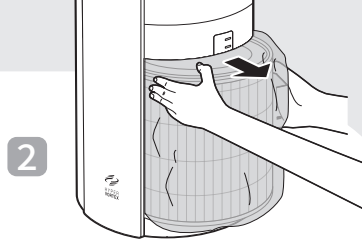
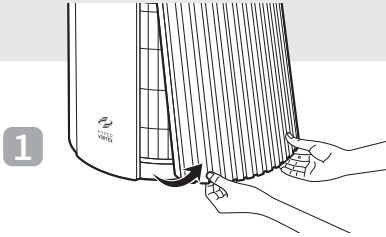

Checking the product

Before installing the air purifier, make sure all of the components are present. If any items are missing or damaged, contact the customer service center.

Front / back

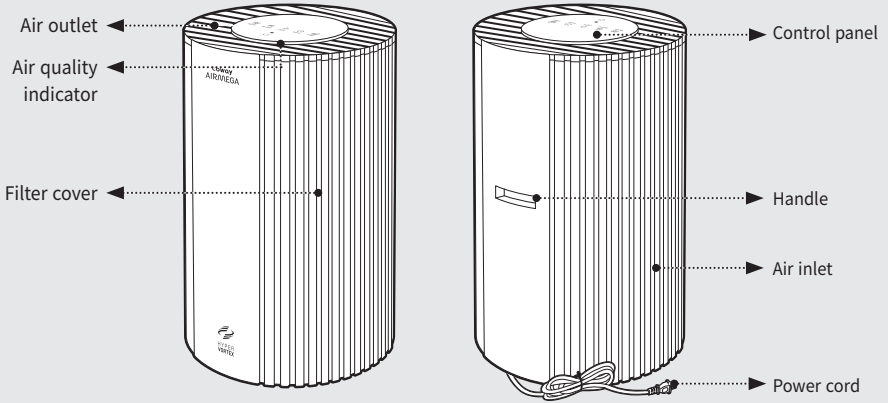

Top

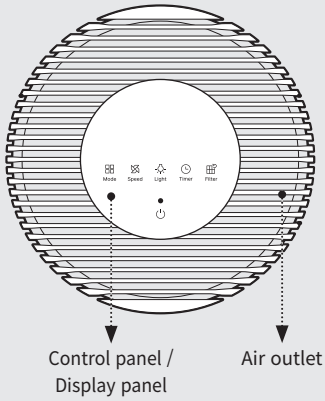

Accessories



User manual

Before use

Note

- The product uses 120 V~ 60 Hz only.
- Make sure to connect the power plug to a grounded electric outlet (120 V~ 60 Hz) dedicated to the product.

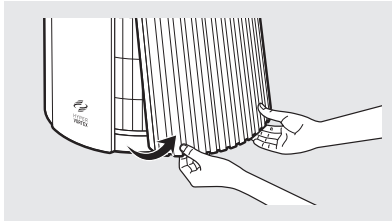
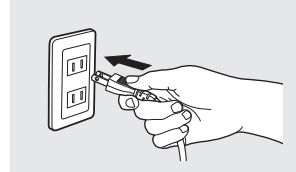

- 1 Open the filter cover by pulling the lower left/ right corners on the right side of the product.

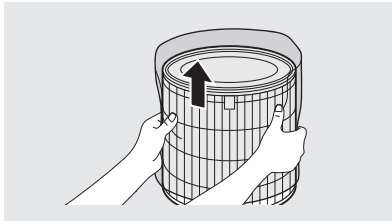

- 2 Take out the 3-in-1 filter and remove the plastic packaging.

- 3 When assembling the filter, check the top and bottom of the filter and fasten it with the handle facing forward.

* The open part of the filter is the top, and the blocked part is the bottom.

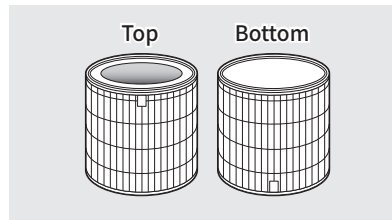
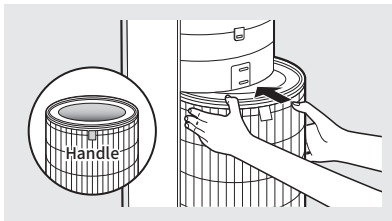

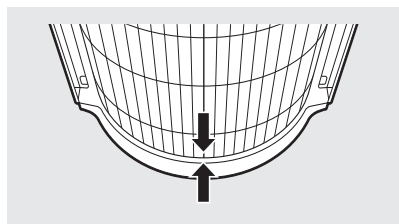

- 4 When installing the filter, insert it all the way in so that the sides are aligned as shown in the picture.

- 5 Mount the filter cover.
Align the bottom of the filter cover according to the grooves and push in the cover to fix it.

* The product will not operate if the filter cover is not attached correctly.

* A clicking sound indicates that the filter has been fully installed.

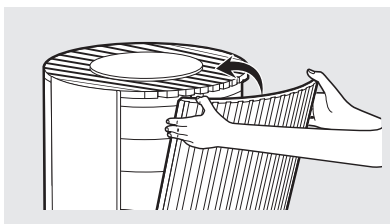
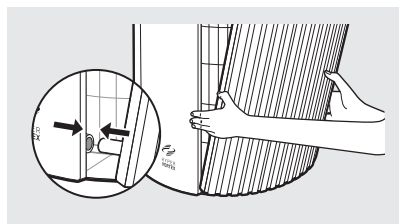

01. BEFORE USING THE PRODUCT

Safety instructions

Read and follow all the safety tips and warnings before using the product.

WARNING

Warning indicates a potentially hazardous situation that may result in death or severe injury to the user or others.

CAUTION

Caution indicates a potentially hazardous situation that may result in injury to the user or others, or the loss of property.

WARNING

- Do not exceed the voltage and power rating of the power outlet or connection device.
- This may generate excessive heat and cause electric shock or fire.
- Only use the appropriate type of electric socket for the product. Connecting the product to an incorrect socket may result in damage.
- Do not immerse the product or any of its parts in water. Operate the product only after a qualified technician examines and replaces the parts that were under water.
- Do not handle the power plug with wet hands.
- If the electrical outlet is wet, carefully unplug the product and let the electrical outlet dry completely before subsequent use.
- Do not operate the product if the motor fan fails to operate or is damaged.
- Disconnect the power plug from the electric outlet if strange sounds, smells, or smoke come from the product. Contact the customer service center immediately for instructions.
- Disconnect the power plug from the electric outlet when the product is not in use and before cleaning, inspecting, or replacing parts.
- Use a dedicated electric outlet for the product. Do not connect the product to a power strip that has connections to several other products.
- Do not operate the product if the power plug or cords are damaged.
- Do not forcibly bend, twist, pinch, or damage the power cord.
- Do not force the power plug into an incorrect electric outlet or into a loose electric outlet.
- Contact a qualified technician to install a proper electric outlet.
- If the power cord is damaged, do not replace the cord yourself. Contact the service center to have it replaced.
- Remove the power plug from the electric outlet by grasping the power plug and pulling it gently. Never pull the cord itself to remove the power plug.
- Keep the electric cord away from heat sources.
- Do not attempt to repair the product on your own. Doing so will void your warranty. All repair work must be carried out by a qualified technician.
- This product has a polarized plug (one blade is wider than the other). To reduce the risk of electric shock, this plug is intended to fit in a polarized outlet only one way. If the plug does not fit fully in the outlet, reverse the plug. If it still does not fit, contact a qualified electrician. Do not attempt to defeat this safety feature.
- Do not use this product in industrial areas or factories where oil, grease, or dust particles may be present.
- Do not change the filter while the product is operating. Always turn off the product and unplug the power plug before accessing the components inside the product.
- Do not place the product near a humidifier or in humid areas, such as bathrooms or laundry rooms, where the product may come into contact with water.
- Do not place the product near flammable gases, cigarettes, incense, and other combustible materials.
- Do not place the product on a bed or against soft objects, such as curtains.
- Do not clean the product using detergents, paint thinner, or other household solvents.
- Do not spray insecticides or other flammable materials near the product.
- To reduce the risk of fire, electric shock or injury to persons, do not use replacement parts that have not been recommended by the manufacturer (e.g. parts made at home using a 3d printer).

⚠ CAUTION

- The appliance is not to be used by children under 8 or persons with reduced physical, sensory or mental capabilities, or lack of experience and knowledge, unless they have been given supervision or instruction.
- Do not allow children to play with the plastic wrapping and product.
- Do not use this product with any solid-state speed control device, as it may result in electric shock or fire.
- Do not use an adapter or extension cord, as it may cause fire, shock, or personal injury.
- Do not use attachments or filters not recommended by the manufacturer.
- Exercise caution while removing the components from the product. Ensure that your body parts do not get stuck or scratched while servicing the product.
- Do not insert any objects or finger into the openings of the product. If any objects fall into the openings, immediately turn off the product and unplug the power plug. Contact a qualified technician or the manufacturer to remove the object.
- The 3-in-1 filter cannot be cleaned with water. Please remove large dust on the outer surface of the Pre-Filter using a vacuum cleaner or dry cloth.
- Do not block the air outlet of the product. Doing so may decrease the efficiency of the product and increase the risk of injury.
- This product is for household use as described in this manual. Using it in an industrial environment or any other place not recommended by the manufacturer and may result in electric shock, fire, and injury to person.
- Do not place anything on top of the product.
- Change the filters at the recommended intervals so that excess dust does not accumulate.
- Do not place the product where both surrounding sides of the product are blocked.
- Do not place the product in direct sunlight.
- Do not place the product next to or on windows.
- Place the product on a firm, flat, and dry surface that provides sufficient air circulation.
- Do not run cord under carpeting. Do not cover cord with throw rugs, runners, or similar coverings. Arrange cord away from traffic area and where it will not be tripped over.
- Operation is subject to the following two conditions: (1) this device may not cause harmful interference and (2) this device must accept any interference received, including interference that may cause undesired operation.
- For safety reasons, the Power cord may be detached when using the product. Be careful not to let infants or children touch the detached Power cord.
- If you hold the product with one hand, your hand may be injured, so make sure to hold it with both hands.

READ AND SAVE THESE INSTRUCTIONS

Control panel & indicators

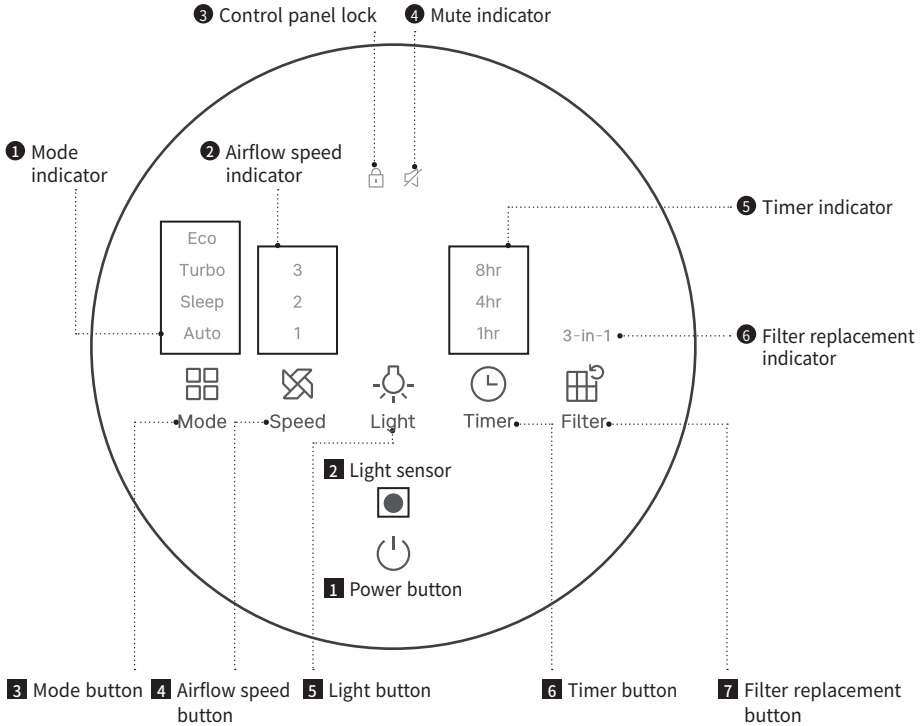

1 Power button
Use the button to turn the product on and off.

3 Mode button
It is used to switch between modes.

5 Light button
Choose your desired light setting.

- Option 1: All lights on
- Option 2: Night light and display on
- Option 3: Display lights on
- Option 4: All lights off

7 Filter replacement button
It is used to reset the filter replacement indicator.

2 Light sensor
This sensor detects the intensity of light. When the product is set to auto mode and it is dark for 3 minutes, the product enters sleep mode automatically.

4 Airflow speed button
It is used when changing airflow speed.

6 Timer button
It is used when setting the off reservation.

Eco
Turbo
Sleep
Auto

① Mode indicator

There are 4 modes. When a mode is selected, it will light up.

3
2
1

② Airflow speed indicator

There are 3 levels of airflow speed. When a speed is selected, it will light up.



③ Control panel lock

It lights up when the lock function is activated. The lock function is activated by pressing and holding the light button for more than 3 seconds.



④ Mute indicator

It lights up when the mute function is activated. The mute function is activated by pressing and holding both the airflow speed button and the light button for more than 3 seconds.

8hr
4hr
1hr

⑤ Timer indicator

There are 3 timer settings. The product will shut down according to the selected time.

3-in-1

⑥ Filter replacement indicator

It lights up when a filter replacement is needed.



⑦ Air quality indicator

The real-time air quality light indicates indoor pollution levels: good(blue), moderate(green), unhealthy(yellow), and very unhealthy(red).

How to use

 **Note**

- Plug the power cord into an outlet before operating the product.
- If the product is forcibly turned off or if a power outage occurs, when the product turns on again, it will operate with previous settings.
- Do not touch the display when the product is powering up.

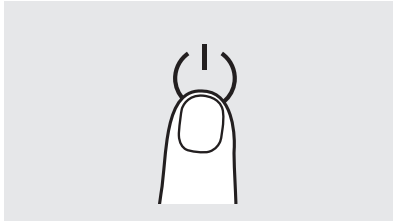

Power on/off

Press the power button to turn on/off the product.

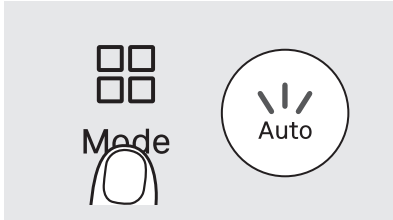

Auto mode

It adjusts the airflow speed according to the indoor pollution levels.

Air quality	Good (Blue)	Moderate (Green)	Unhealthy (Yellow)	Very Unhealthy (Red)
Airflow	Level 1	Level 2	Level 2	Level 3

Auto mode's smart features

In auto mode, if the surroundings of the product become dark for more than 3 minutes, sleep mode will turn on automatically. If the surroundings of the product become bright for more than 5 minutes or if any button is pressed, sleep mode will trigger off and return to your initial mode setting.

In Auto Mode, When no pollution is detected for 10 minutes, Eco mode will turn on automatically.

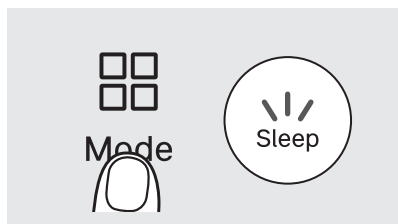

Sleep Mode

This mode turns off all the display lights and operates at the lowest airflow speed. You may turn on or off the night light by pressing the light button.

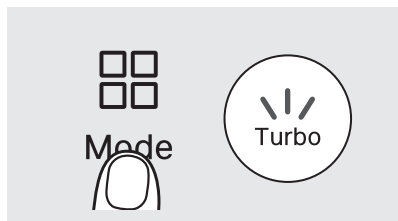

Turbo Mode

This mode accelerates the air purification process with a faster airflow speed than manual mode (level 1~3). At maximum airflow speed, it consumes more energy and may produce noise.

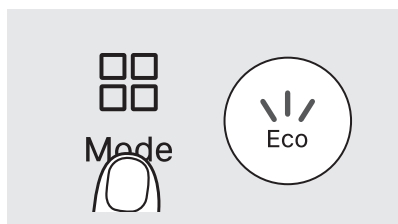

Eco Mode

When no pollution is detected for 10 minutes, airflow will automatically stop to save energy consumption. After 30 minutes, when pollution is detected or if any button is pressed, Auto Mode will resume.

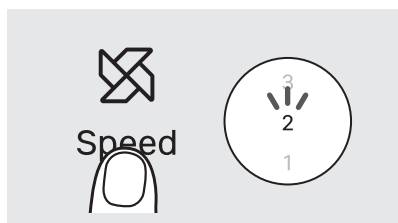

Airflow Speed

You can choose whichever airflow speed you need.

How to use

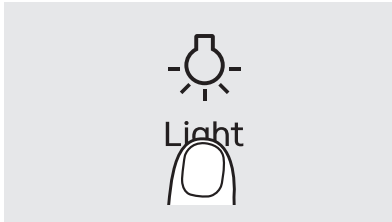

Light settings

You can choose your desired light settings from the options below.

- Option 1: All lights on
- Option 2: Night light and display on
- Option 3: Display lights on
- Option 4: All lights off

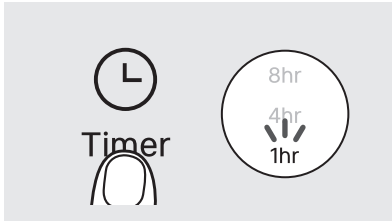

Timer Settings

Set to automatically turn off after 1, 4 or 8 hours to save energy when you leave home or go to bed.

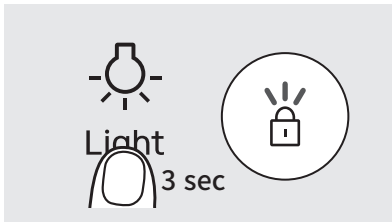

Control panel lock

You can lock the display settings with the control panel lock. Press and hold the light button for 3 seconds to lock or unlock the control panel.

How to adjust the sensitivity of the air quality sensor

When you operate the product for the first time, the air quality sensor is set at the normal sensitivity. If the air quality indicator remains at very unhealthy (red) or good (blue) for more than two hours, you can adjust the sensor's sensitivity as follows.

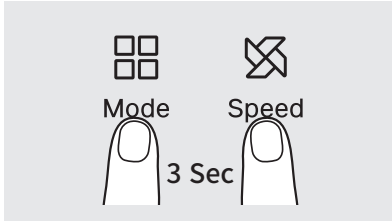

- 1 While the product is operating, press the airflow speed button and the mode button simultaneously for more than 3 seconds.

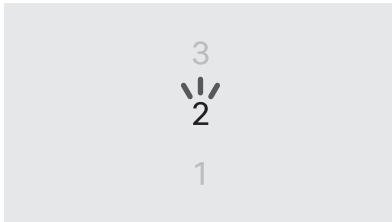

- 2 The air quality sensor sensitivity will display on the control panel. Choose your desired level.

level	1	2	3
Sensitivity	Sensitive	General	Insensitive

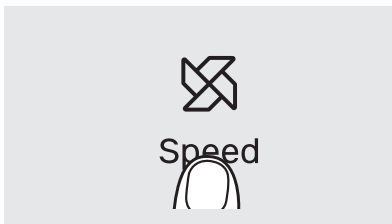

- 3 Press the airflow speed button to adjust the air quality sensor sensitivity.

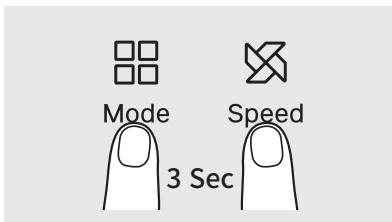

- 4 Press and hold both the mode button and the airflow speed button for more than 3 seconds, or leave the buttons unpressed for more than 10 seconds, to apply the selected air quality sensor sensitivity.

How to clean

Note

- Always unplug the power cord before cleaning the filter.
- The pre-filter can be cleaned by vacuum or dry cloth.
- Failure to clean the pre-filter for a long time may result in poor product performance.
- 3-In-1 filters are not separable and can be damaged by water.
- Cleaning/maintenance cycle may vary depending on usage and environment.

Pre-filter (clean every 2-4 weeks)

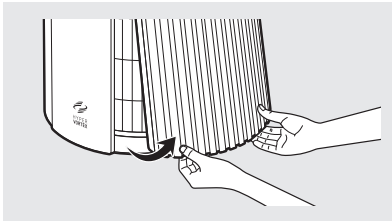

- 1 Remove the cover by pulling the bottom corners on the right side of the product.

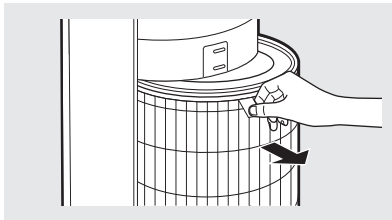

- 2 Hold the filter handle and remove it, then clean the pre-filter mesh.

* When removing the dirty filter, hold the filter tab and pull it out. Proceed slowly to prevent dust from falling out.

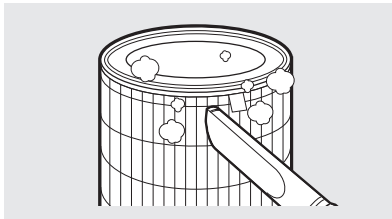

- 3 Remove dust using a vacuum cleaner or a dry cloth according to the level of contamination. (Filters are not separable and can be damaged by water.)

* Be careful to prevent dust from falling inside the product during cleaning.

4 After cleaning, hold the filter tab and reattach it to the product.

* When assembling the filter, insert it all the way so that the surface is aligned as shown in the picture.

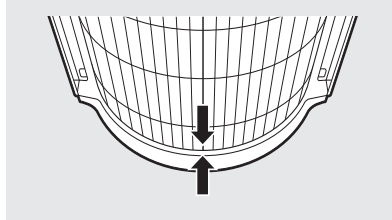
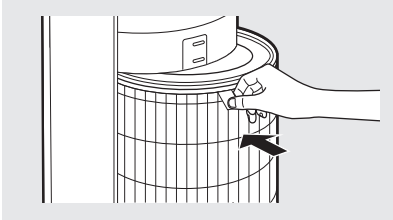

5 Align the filter cover from the bottom, and push in until you hear a click.

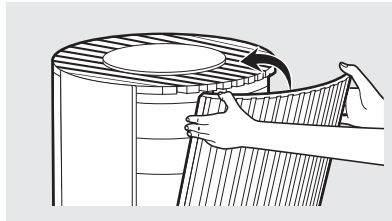
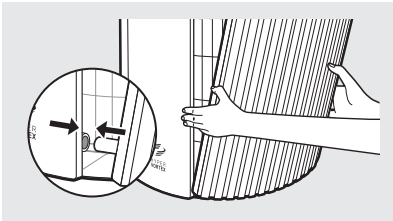

How to clean

Cleaning of air quality sensor (every 2 months)

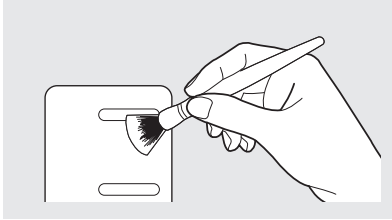

- 1 Use a soft brush or vacuum cleaner to clean the air inlet and the air outlet of the air quality sensor.



- 2 After removing the filter cover, open the contamination sensor cover on the right side of the product.
(Use the groove of the air quality sensor cover to open the cover)

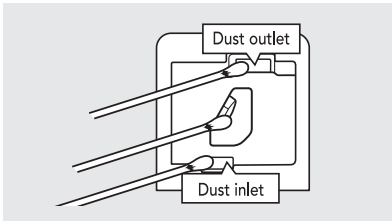

- 3 Soak a cotton swab in water and wipe off the lens, the dust inlet and outlet, then wipe it off with dry cotton swab to remove moisture from it.

Note

- Performance of air quality sensor may decrease if not cleaned regularly.
- Clean more often in very dusty environments.

How to replace filter

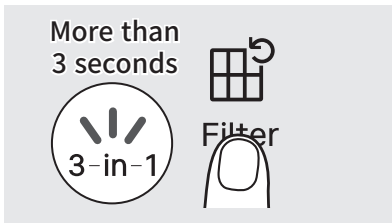

How to reset filter indicator

If the filter usage reaches 95% or more, the 3-in-1 filter replacement indicator will light up. When this happens, you may replace the filter. After replacing the filter, hold the filter button for 3 seconds to disable the icon and reset the notification.

EN

How to replace filter

- Refer to the filter installation method on page 5~6 to replace the filter.
- Be sure to check the front side when installing the filter.
- Use genuine COWAY filters to maintain optimal performance of the product.
- Always unplug the power cord before replacing the filter.

Filter cleaning and replacement cycle

Clean the Pre-Filter once every 2 - 4 weeks (page 15).
Replace the entire 3-in-1 filter once annually.

- * Based on using for 8 hours per day in turbo mode, the filter replacement notification indicator turns on after using it for about 1 year.
- * After replacing the filter, be sure to press the filter button for more than 3 seconds to reset the filter replacement indicator.
- * Filter replacement cycle is just a recommendation, and it depends on the environment of use.
- * The 3-in-1 filter cannot be cleaned with water. Please remove large dust on the outer surface of the pre-filter using a vacuum cleaner or dry cloth.

How to reset your filter usage

You can manually reset your filter usage preemptively.

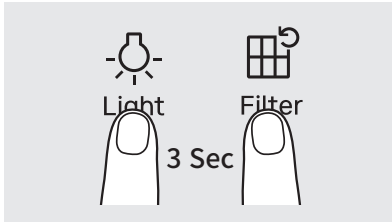

- 1 Press the light button and filter replacement button for more than 3 seconds.

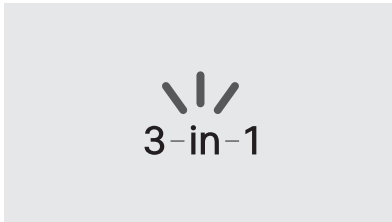

- 2 The 3-in-1 indicator will blink.

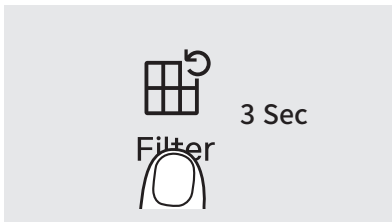

- 3 Holding the filter button for 3 seconds or more resets the remaining filter usage.

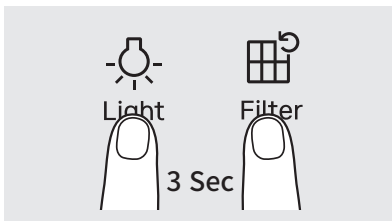

- 4 Press the light button and filter button for more than 3 seconds or leave it for 10 seconds to fully reset the filter usage.

Troubleshooting

Before contacting the customer service center, please attempt the following solutions.
All other servicing should be done by COWAY authorized service center.

symptom	Checkpoint	Measures to take
No air is coming out.	• Is the Power cord plugged in?	Plug the power cord into a 120 V~ 60 Hz outlet.
	• Are all the indicators off?	Press the power button and select the desired function.
	• Is there a power outage?	Use the product after electricity is restored.
The air speed has weakened considerably.	• Has the pre-filter been cleaned?	Check the filter replacement indicator and clean the pre-filter.
The air quality does not change.	• Is there dirt on the area where the air quality sensor is located?	Clean the air quality sensor. (Refer to P. 17)
	• Does the air quality remain at High?	Adjust the air quality sensor's sensitivity to insensitive or general. (Refer to P. 14)
	• Does the air quality remain at Low?	Adjust the air quality sensor's sensitivity to sensitive or general. (Refer to P. 14)
There is a bad smell coming out of the air outlet.	• Have you installed a new product?	When using for the first time, there may be a new filter smell. Please run the purifier for several hours.
	• Is it past the filter cleaning and replacement period?	Check the filter replacement indicator and replace the filter when the 3-in-1 light is on.
	• Are you operating the product in a humid and polluted location?	When using the product in a contaminated area, we recommend keeping a distance.
The Air quality indicator is flashing.	• Contact the customer service center.	
Other functional defects	• Plug/unplug the product or turn the product on/off. If the problem persists, contact the customer service center.	

Limited warranty

Limited warranty (USA/CANADA/MEXICO)

ARBITRATION NOTICE: THIS Limited warranty CONTAINS AN ARBITRATION PROVISION THAT REQUIRES YOU AND COWAY TO RESOLVE DISPUTES BY BINDING ARBITRATION INSTEAD OF IN COURT, UNLESS YOU CHOOSE TO OPT OUT. IN ARBITRATION, CLASS ACTIONS AND JURY TRIALS ARE NOT PERMITTED. PLEASE SEE THE SECTION TITLED "PROCEDURE FOR RESOLVING DISPUTES" BELOW.

Should the motor or other electronic parts of Coway's product fail due to a defect in materials or workmanship under normal home use, during the warranty period set forth below, Coway will at its option repair or replace the part and/or the product. This Limited warranty is valid only to the original retail purchaser of the product and applies only when purchased and used within the United States, Canada and Mexico. Proof of original retail purchase and the video of the issue are required to obtain warranty service under this Limited warranty.

Warranty Period	Scope of Warranty	Remark
One (1) year from date of original retail purchase	Any internal/functional parts	Filter excluded
Three (3) years from date of original retail purchase	Motor and electronic parts	

- Replacement products and parts are warranted for the remaining portion of the original warranty period or ninety (90) days, whichever is greater.
- Replacement products and parts may be new or remanufactured.

THIS WARRANTY IS IN LIEU OF ANY OTHER WARRANTY, EXPRESS OR IMPLIED, INCLUDING WITHOUT LIMITATION, ANY WARRANTY OF MERCHANTABILITY OR FITNESS FOR A PARTICULAR PURPOSE. TO THE EXTENT ANY IMPLIED WARRANTY IS REQUIRED BY LAW, IT IS LIMITED IN DURATION TO THE EXPRESS WARRANTY PERIOD ABOVE. NEITHER THE MANUFACTURER NOR ITS DISTRIBUTOR SHALL BE LIABLE FOR ANY INCIDENTAL, CONSEQUENTIAL, INDIRECT, SPECIAL, OR PUNITIVE DAMAGES OF ANY NATURE, INCLUDING WITHOUT LIMITATION, LOST REVENUES OR PROFITS, OR ANY OTHER DAMAGE WHETHER BASED IN CONTRACT, TORT, OR OTHERWISE.

Some states, provinces, or countries do not allow the exclusion or limitation of incidental or consequential damages or limitations on how long an implied warranty lasts. Therefore, the above exclusion or limitation may not apply to you. This warranty gives you specific legal rights, and you may also have other rights which vary from state to state.

THIS Limited warranty DOES NOT COVER:

- Service trips to deliver, pick up, or install or repair the product; instruction to the customer on operation of the product; repair or replacement of fuses or correction of wiring or plumbing, or correction of unauthorized repairs/ installation.
 - Failure of the product to perform during power failures and interrupted or inadequate electrical service.
 - Damage caused by leaky or broken water pipes, frozen water pipes, restricted drain lines, inadequate or interrupted water supply or inadequate supply of air.
 - Damage resulting from operating the product in a corrosive atmosphere or contrary to the instructions outlined in the owner's manual of the product.
 - Damage to the product caused by accidents, pests and vermin, lightning, wind, fire, floods, or acts of God.
 - Damage or failure caused by unauthorized modification or alteration, or use for other than the intended purpose.
 - Damage or failure of fan caused during the shipment or by misuse of the customer.
 - Damage or failure caused by incorrect electrical current, voltage, or plumbing codes, commercial or industrial use, or use of accessories, components, or consumable cleaning products which are not approved by Coway.
 - Damage caused by transportation and handling, including scratches, dents, chips, and/or other damage to the finish of your product, unless such damage results from defects in materials or workmanship on the motor or other electronic parts and is reported within one (1) week of delivery.
 - Damage or missing items to any display, open box, discounted, or refurbished product.
 - Products with original serial numbers that have been removed, altered, or cannot be readily determined. Model and serial numbers, along with original retail sales receipts, are required for warranty validation.
 - Increases in utility costs and additional utility expenses.
 - Repairs when the product is used for other than normal and usual household use (e.g., commercial use, in offices and recreational facilities) or contrary to the instructions outlined in the product's owner's manual.
 - Costs associated with removal of the product from your home for repairs.
 - The removal and reinstallation of the product if it is installed in an inaccessible location or is not installed in accordance with published installation instructions, including the owner's and installation manuals of Coway.
 - Damage resulting from misuse, abuse, improper installation, repair, or maintenance. Improper repair includes use of parts not approved or specified by Coway.
- The cost of repair or replacement under these excluded circumstances shall be borne by the consumer.

TO OBTAIN WARRANTY SERVICE:

Please contact Coway at 1-800-285-0982 between 8:00am and 5:00pm PT, Monday through Friday, to speak with an authorized representative of Coway. Your warranty claim file will be opened, and you will be instructed to send the proof of purchase, video footage showing the alleged defect and the product to the address designated by the representative. Within 45 days from its receipt of said proof, video footage and the product, Coway will either (i) send you the repaired or replaced product at no charge to you or (ii) send you your original product at your costs if your warranty claim is denied, which will be promptly notified by Coway. THE PROOF OF PURCHASE, VIDEO FOOTAGE AND THE PRODUCT SHALL BE RECEIVED BY COWAY WITHIN 30 DAYS AFTER YOUR WARRANTY CLAIM FILE IS OPENED.

For additional product information, please visit Coway's website at <http://www.cowaymega.com>

For further assistance, please write:
Coway USA, Inc. 4221 Wilshire Blvd., STE 400
Los Angeles, CA 90010

PROCEDURE FOR RESOLVING DISPUTES:

ALL DISPUTES BETWEEN YOU AND COWAY ARISING OUT OF OR RELATING IN ANY WAY TO THIS Limited warranty OR THE PRODUCT SHALL BE RESOLVED EXCLUSIVELY THROUGH BINDING ARBITRATION, AND NOT IN A COURT OF GENERAL JURISDICTION. BINDING ARBITRATION MEANS THAT YOU AND COWAY ARE EACH WAIVING THE RIGHT TO A JURY TRIAL AND TO BRING OR PARTICIPATE IN A CLASS ACTION.

Definitions. For the purposes of this section, references to "Coway" mean Coway USA, Inc., its parents, subsidiaries and affiliates, and each of their officers, directors, employees, agents, beneficiaries, predecessors in interest, successors, assigns and suppliers; references to "dispute" or "claim" shall include any dispute, claim or controversy of any kind whatsoever (whether based in contract, tort, statute, regulation, ordinance, fraud, misrepresentation or any other legal or equitable theory) arising out of or relating in any way to the sale, condition or performance of the product or this Limited warranty.

Notice of Dispute. In the event you intend to commence an arbitration proceeding, you must first notify Coway in writing at least 30 days in advance of initiating the arbitration by sending a letter to Coway at Coway USA, Inc., Attn: Legal Department-Arbitration, 4221 Wilshire Blvd., STE 400, Los Angeles, CA 90010.

You and Coway agree to engage in good faith discussions in an attempt to amicably resolve your claim. The notice must provide your name, address, and telephone number; identify the product that is the subject of the claim; and describe the nature of the claim and the relief being sought. If you and Coway are unable to resolve the dispute within 30 days, either party may proceed to file a claim for arbitration.

Agreement to Binding Arbitration and Class Action Waiver.

Upon failure to resolve the dispute during the 30 day period after sending written notice to Coway, you and Coway agree to resolve any claims between us only by binding arbitration on an individual basis, unless you opt out as provided below. Any dispute between you and Coway shall not be combined or consolidated with a dispute involving any other person's or entity's product or claim. More specifically, without limitation of the foregoing, any dispute between you and Coway shall not under any circumstances proceed as part of a class or representative action. Instead of arbitration, either party may bring an individual action in small claims court, but that small claims court action may not be brought on a class or representative basis.

Arbitration Rules and Procedures. To begin arbitration of a claim, either you or Coway must make a written demand for arbitration. The arbitration will be administered by the American Arbitration Association ("AAA") and will be conducted before a single arbitrator under the AAA's Consumer Arbitration Rules that are in effect at the time the arbitration is initiated (referred to as the "AAA Rules") and under the procedures set forth in this section. The AAA Rules are available online at www.adr.org/consumer. Send a copy of your written demand for arbitration, as well as a copy of this provision, to the AAA in the manner described in the AAA Rules. You must also send a copy of your written demand to Coway at Coway USA, Inc., Attn: Legal Department-Arbitration, 4221 Wilshire Blvd., STE 400, Los Angeles, CA 90010. If there is a conflict between the AAA Rules and the rules set forth in this section, the rules set forth in this section will govern. This arbitration provision is governed by the Federal Arbitration Act. Judgment may be entered on the arbitrator's award in any court of competent jurisdiction. All issues are for the arbitrator to decide, except that issues relating to the scope and enforceability of the arbitration provision and to the arbitrability of the dispute are for the court to decide. The arbitrator is bound by the terms of this provision.

Governing Law. The law of the state of your residence shall govern this Limited warranty and any disputes between us except to the extent that such law is preempted by or inconsistent with applicable federal law.

Fees/Costs. If you prevail in the arbitration, Coway will pay your attorneys' fees and expenses as long as they are reasonable, by considering factors including, but not limited to, the purchase amount and claim amount. Notwithstanding the foregoing, if applicable law allows for an award of reasonable attorneys' fees and expenses, an arbitrator can award them to the same extent that a court would. If the arbitrator finds either the substance of your claim or the relief sought in the demand is frivolous or brought for an improper purpose (as measured by the standards set forth in Federal Rule of Civil Procedure 11(b)), then the payment of all arbitration fees will be governed by the AAA Rules. In such a situation, you agree to reimburse Coway for all monies previously disbursed by it which are otherwise your obligation to pay under the AAA Rules.

Limited warranty

Hearings and Location. If your claim is for \$25,000 or less, you may choose to have the arbitration conducted solely on the basis of (1) documents submitted to the arbitrator, (2) through a telephonic hearing, or (3) by an in-person hearing as established by the AAA Rules. If your claim exceeds \$25,000, the right to a hearing will be determined by the AAA Rules. Any in-person arbitration hearings will be held at a location within the federal judicial district in which you reside unless we both agree to another location or we agree to a telephonic arbitration.

Opt Out. You may opt out of this dispute resolution procedure. If you opt out, neither you nor Coway can require the other to participate in an arbitration proceeding. To opt out, you must send notice to Coway no later than 30 calendar days from the date of the first consumer purchaser's purchase of the product by either: (i) sending an e-mail to info@cowaymega.com with the subject line: "Arbitration Opt Out" or (ii) calling 1-800-285-0982. You must include in the opt out e-mail or provide by telephone: (a) your name and address; (b) the date on which the product was purchased; (c) the product model name or model number; and (d) the serial number (the serial number can be found on the product).

You may only opt out of the dispute resolution procedure in the manner described above (that is, by e-mail or telephone); no other form of notice will be effective to opt out of this dispute resolution procedure. Opting out of this dispute resolution procedure will not affect the coverage of the Limited warranty in any way, and you will continue to enjoy the full benefits of the Limited warranty. If you keep this product and do not opt out, then you accept all terms and conditions of the arbitration provision described above.

MEMO

EN

Spécification

Les spécifications sont sujettes à des modifications mineures pour améliorer les performances de l'appareil.

Élément	Spécification
Product type	Purificateur d'air
Désignation du modèle	Airmega 350 (W) / Airmega 350 (BG)
Tension nominale	120 V~ 60 Hz
Phase	Monophasé
Consommation d'énergie	62 W
Composition du filtre	Filtre personnalisé 3-en-1 (Pré-filtre aspirable+Green True HEPA+ Charbon actif)
Zone de couverture	660 ft ² (61 m ²) in 15 mins 1 320 ft ² (123 m ²) in 30 mins 2 640 ft ² (245 m ²) in 60 mins
Emplacement de l'installation	Intérieur
Dimensions (L x H x P)	pouce: 12.0 × 12.0 × 23.2 in cm: 30.5 × 30.5 × 59.1 cm
Couleur	Blanc / Beige
Poids de l'appareil	17.19 lb (7.8 kg)

L'aire de couverture du purificateur d'air est basée sur une zone où il peut effectuer deux changements d'air par heure (ACPH). Un changement d'air par heure se traduit par le nombre de fois qu'un purificateur d'air peut nettoyer une zone en une heure, en supposant que la hauteur du plafond est de 8 pi. Par conséquent, ** signifie deux changements d'air par heure, ce qui signifie que le nettoyeur peut nettoyer la zone une fois toutes les 30 minutes et * signifie des changements d'air par heure, ce qui signifie que le purificateur d'air peut nettoyer la zone une fois toutes les 60 minutes.

L'efficacité énergétique de ce modèle certifié ENERGY STAR est mesurée sur la base d'un rapport entre le CADR du modèle pour la fumée et l'énergie électrique qu'il consomme, ou CADR / Watt.

Table of Contents

01. AVANT D'UTILISER LE PRODUIT	7
Consignes de sécurité	7
02. PRÉPARATION	9
Panneau de commande et témoins	9
03. OPÉRATION	11
Comment l'utiliser	11
Comment régler la sensibilité du capteur de qualité de l'air	14
04. ENTRETIEN	15
Procédure de nettoyage	15
Comment remplacer le filtre	18
Comment réinitialiser l'utilisation du filtre	19
05. APPENDIX	20
Dépannage	20
Garantie limitée	21

Guide de démarrage rapide

Ne pas utiliser l'appareil avant d'avoir terminé ces étapes.

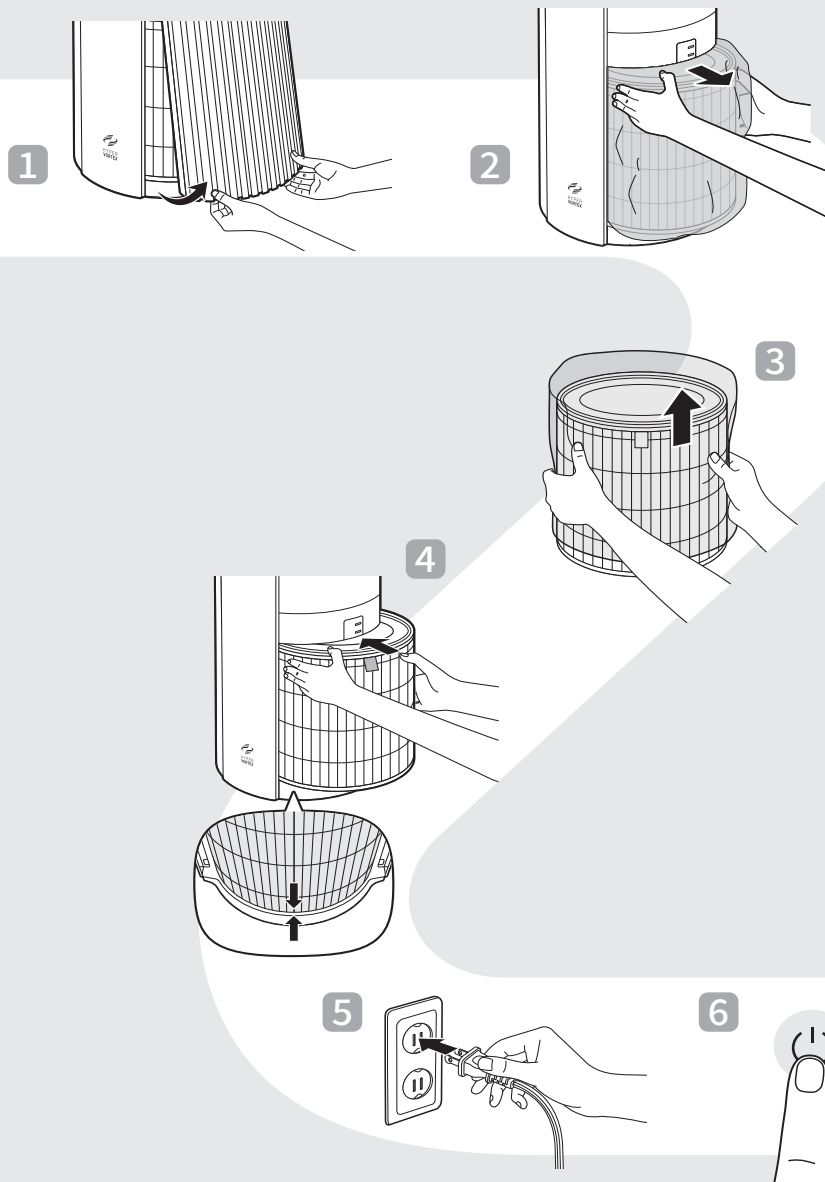

Vérification de l'appareil

Avant d'installer le purificateur d'air, s'assurer que tous les composants sont présents. Si des composants sont manquants ou endommagés, contacter le service clientèle.

Avant / arrière

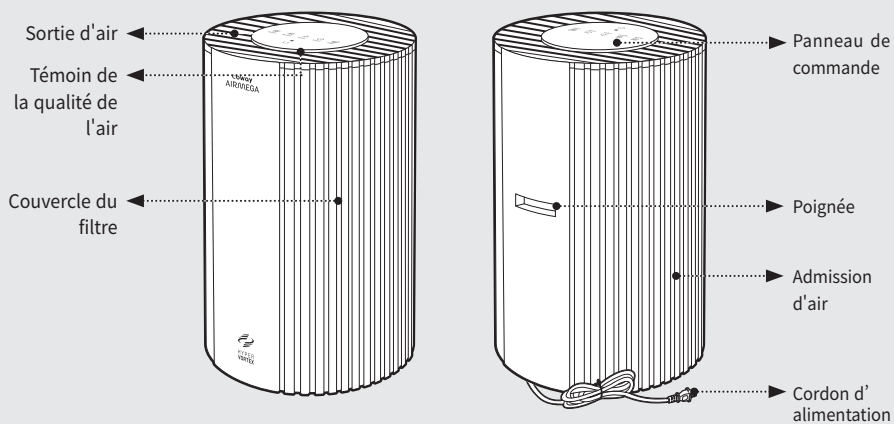

Haut

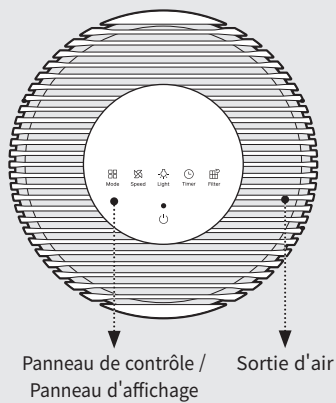

Accessoires



Manuel de l'utilisateur

Avant l'utilisation

NOTE

- Le produit fonctionne uniquement avec une tension de 120 V~ 60 Hz.
- Veillez à brancher la fiche d'alimentation sur une prise électrique (120 V~ 60 Hz) dédiée au produit.

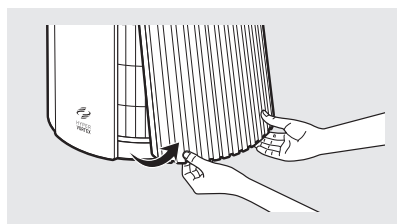
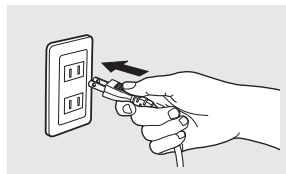

- 1 Ouvrez le couvercle du filtre en tirant sur les coins inférieurs gauche/droit sur le côté droit de l'appareil.

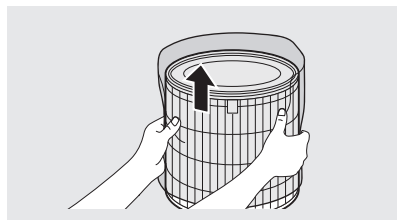

- 2 Retirez le filtre 3-en-1 et enlevez l'emballage.

- 3 Lors de l'assemblage du filtre, vérifiez le haut et le bas du filtre et fixez-le avec la poignée tournée vers l'avant.

* La partie ouverte du filtre est la partie supérieure, et la partie bloquée est la partie inférieure.

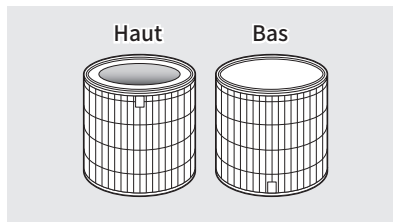
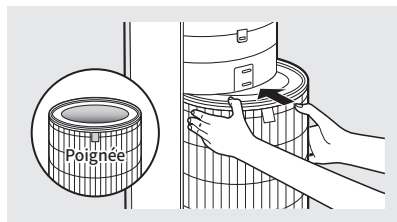

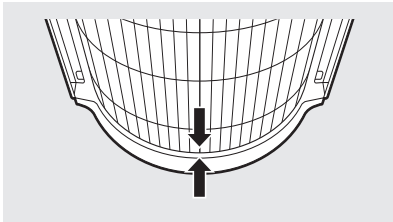

- 4 Lors de l'installation du filtre, insérez-le à fond de manière à ce que les côtés soient alignés comme indiqué sur l'image.

- 5 Monter le couvercle du filtre.
Alignez le bas du couvercle du filtre avec la rainure et poussez le couvercle pour le fixer.

- * Le produit ne fonctionnera pas si le couvercle du filtre n'est pas correctement fixé.
- * L'installation du filtre est confirmée par un déclic sonore.

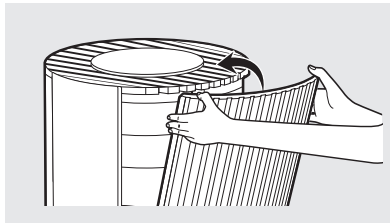
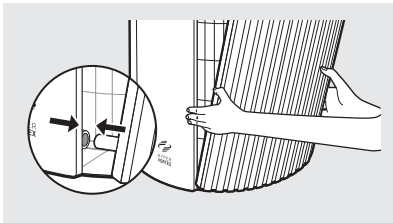

Consignes de sécurité

Lisez et suivez tous les conseils de sécurité et les avertissements avant d'utiliser le produit.

AVERTISSEMENT

L'avertissement indique une situation potentiellement dangereuse qui peut entraîner la mort ou des blessures graves pour l'utilisateur ou d'autres personnes.

ATTENTION

Attention indique une situation potentiellement dangereuse pouvant entraîner des blessures pour l'utilisateur ou des tiers, ou la perte de biens.

AVERTISSEMENT

- Ne pas dépasser la tension et la puissance assignées de la prise de courant ou du dispositif de branchement.
- Ceci peut générer une chaleur excessive et provoquer un choc électrique ou un incendie.
- Utiliser uniquement le type de prise électrique approprié pour l'appareil. Brancher l'appareil sur une prise incorrecte peut entraîner des dommages.
- Ne pas immerger l'appareil ou l'une de ses pièces dans l'eau. Assurez-vous qu'un technicien qualifié examine et remplace les pièces qui ont été immergées dans l'eau avant toute utilisation du produit.
- Ne pas toucher la fiche d'alimentation avec des mains mouillées.
- Si la prise de courant est humide, débrancher l'appareil avec précaution et attendez que la prise de courant sèche complètement avant de l'utiliser.
- Ne pas utiliser l'appareil si le ventilateur du moteur ne fonctionne pas ou est endommagé.
- Débrancher la fiche d'alimentation de la prise électrique si des sons, des odeurs ou de la fumée étranges proviennent de l'appareil. Contacter immédiatement le centre de service client pour obtenir des instructions.
- Débrancher la fiche d'alimentation de la prise électrique lorsque l'appareil n'est pas utilisé et avant de nettoyer, inspecter ou remplacer des pièces.
- Utiliser une prise électrique dédiée à l'appareil. Ne pas brancher l'appareil sur une barrette d'alimentation connectée à plusieurs autres appareils.
- Ne pas utiliser l'appareil si la fiche ou les cordons d'alimentation sont endommagés.
- Ne pas plier, tordre, pincer ou endommager de force le cordon d'alimentation.
- Ne pas forcer la fiche d'alimentation dans une prise électrique incorrecte ou mal fixée. Contacter un technicien qualifié pour installer une prise électrique appropriée.
- Si le cordon d'alimentation est endommagé, ne le remplacez pas vous-même. Le faire remplacer en contactant un centre de service.
- Débrancher la fiche d'alimentation de la prise électrique en la saisissant et en la tirant doucement. Ne jamais tirer sur le cordon pour débrancher la fiche d'alimentation.
- Tenir le cordon électrique à l'écart des sources de chaleur.
- Ne tentez pas de réparer le produit vous-même. Ceci annulera votre garantie. Tous les travaux de réparation doivent être effectués par un technicien qualifié.
- Le présent appareil comporte une fiche polarisée (une lame est plus large que l'autre). Pour réduire le risque de choc électrique, cette fiche est conçue pour s'adapter dans un seul sens dans une prise polarisée. Inverser la fiche si elle ne rentre pas complètement dans la prise. Contacter un électricien qualifié si elle ne rentre toujours pas. Ne pas essayer de contourner cette consigne de sécurité.
- Ne pas utiliser l'appareil dans des zones industrielles ou des usines dans lesquelles des particules d'huile, de graisse ou de poussière peuvent être présentes.
- Ne pas changer le filtre pendant que l'appareil est en marche. Éteindre l'appareil et débrancher la fiche d'alimentation avant d'accéder aux composants à l'intérieur de l'appareil.
- Ne pas placer l'appareil à proximité d'un humidificateur ou dans des zones humides, telles que salles de bains ou buanderies, où il peut entrer en contact avec de l'eau.
- Ne pas placer l'appareil à proximité de gaz inflammables, de cigarettes, d'encens et d'autres matériaux combustibles.
- Ne pas placer l'appareil sur un lit ou contre des objets mous, tels que des rideaux.
- Ne pas nettoyer l'appareil à l'aide de détergents, de diluants de peinture ou d'autres solvants ménagers.
- Ne pas vaporiser d'insecticides ou d'autres matières inflammables à proximité de l'appareil.
- Pour réduire le risque d'incendie, de choc électrique ou de blessures corporelles, n'utilisez pas de pièces de rechange qui n'ont pas été recommandées par le fabricant (par exemple, des pièces fabriquées à la maison à l'aide d'une imprimante 3D).

⚠ ATTENTION

- L'appareil n'est pas destiné à être utilisé par des enfants de moins de 8 ans ou des personnes dont les capacités physiques, sensorielles ou mentales sont réduites, ou manquant d'expérience et de connaissances, sauf si elles ont reçu une supervision ou des instructions.
- Ne pas laisser les enfants jouer avec l'appareil et l'emballage en plastique.
- Ne pas utiliser l'appareil avec un dispositif de contrôle de vitesse à semi-conducteurs, car cela pourrait provoquer un choc électrique ou un incendie.
- Ne pas utiliser d'adaptateur ou de rallonge car cela peut provoquer un incendie, un choc électrique ou des blessures corporelles.
- Ne pas utiliser d'accessoires ou de filtres non recommandés par le fabricant.
- Être prudent lors de la dépose de composants de l'appareil. S'assurer qu'aucune partie de votre corps ne reste coincée ou ne soit éraflée lors de l'entretien de l'appareil.
- Ne pas insérer aucun objet ou doigt dans les orifices de l'appareil. Si des objets tombent dans les ouvertures, éteindre immédiatement l'appareil et débrancher la fiche d'alimentation. Contacter un technicien qualifié ou le fabricant pour retirer l'objet.
- Le filtre 3-en-1 ne peut pas être nettoyé à l'eau. Veuillez enlever les grosses poussières sur la surface extérieure du pré-filtre à l'aide d'un aspirateur ou d'un chiffon sec.
- Ne pas obstruer la sortie d'air de l'appareil. Ceci pourrait diminuer l'efficacité de l'appareil et augmenter le risque de blessures.
- L'appareil est destiné à un usage domestique tel que décrit dans le présent manuel. Son utilisation dans un environnement industriel, ou dans tout autre endroit non recommandé par le fabricant, peut provoquer un choc électrique, un incendie et des blessures corporelles.
- Ne pas placer aucun objet sur l'appareil.
- Changer les filtres aux intervalles recommandés afin qu'un excès de poussière ne puisse s'accumuler.
- Ne pas placer l'appareil là où les deux côtés de ce dernier sont bloqués.
- Ne pas placer l'appareil à la lumière directe du soleil.
- Ne pas placer l'appareil à côté ou sur les fenêtres.
- Placer l'appareil sur une surface ferme, plane et sèche qui permet une circulation d'air suffisante.
- Ne conduisez pas le cordon sous les tapis. Ne pas recouvrir le cordon d'une carpepe, d'un passage ou de revêtements similaires. Disposez le cordon loin de la circulation et des endroits où il ne risque pas de trébucher.
- Son fonctionnement est sujet aux deux conditions suivantes : (1) L'appareil ne doit pas provoquer d'interférences nuisibles et (2) l'appareil doit accepter toute interférence reçue y compris les interférences susceptibles de provoquer un fonctionnement indésirable.
- Pour des raisons de sécurité, le cordon d'alimentation peut être détaché lors de l'utilisation du produit. Veillez à ce que les nourrissons ou les enfants ne touchent pas le cordon d'alimentation détaché.
- Pour éviter tout risque de blessure, tenez toujours le produit des deux mains.

LIRE ET CONSERVER CES INSTRUCTIONS

Panneau de commande et témoins

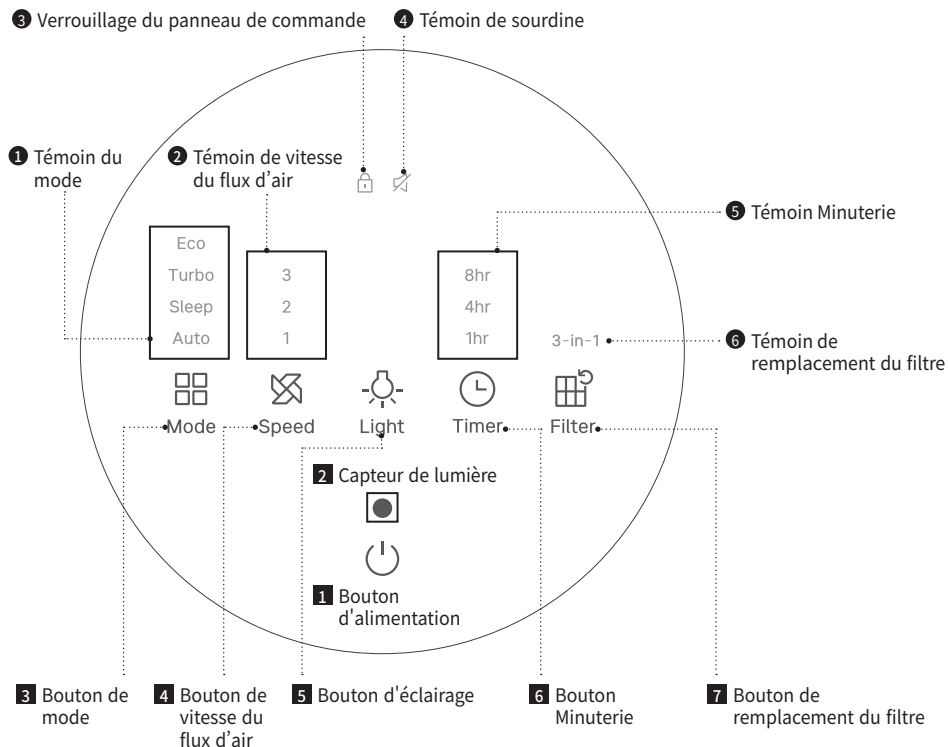

1 Bouton d'alimentation

Utiliser le bouton pour allumer ou éteindre l'appareil.



2 Capteur de lumière

Ce capteur détecte l'intensité de la lumière. Lorsque le produit est réglé sur le mode automatique et qu'il fait noir pendant 3 minutes, il passe automatiquement en mode Veille.



3 Bouton de mode

Il est utilisé pour passer d'un mode à l'autre.



4 Bouton de vitesse du flux d'air

Il est utilisé pour modifier la vitesse du flux d'air.



5 Bouton d'éclairage

Sélectionnez le niveau d'éclairage souhaité.

- Option 1 : Tous les témoins sont allumés
- Option 2 : Veilleuse et écran allumé
- Option 3 : L'écran s'allume
- Option 4 : Toutes les lumières sont éteintes



6 Bouton Minuterie

Il est utilisé lors de l'établissement de la réservation d'arrêt.



7 Bouton de remplacement du filtre

Ce bouton permet de réinitialiser le témoin de remplacement du filtre.

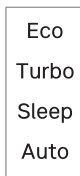

① Témoin du mode

Il existe 4 modes. Lorsqu'un mode est sélectionné, il s'allume.

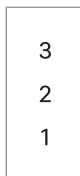

② Témoin de vitesse du flux d'air

3 niveaux de vitesse de flux d'air sont disponibles. Lorsqu'une vitesse est sélectionnée, il s'allume.



③ Verrouillage du panneau de commande

Il s'allume lorsque la fonction de verrouillage est activée. La fonction de verrouillage est activée en appuyant sur le bouton d'éclairage pendant plus de 3 s.



④ Témoin de sourdine

La fonction de sourdine est activée en appuyant sur le bouton de vitesse du flux d'air et sur le bouton d'éclairage pendant plus de 3 secondes.

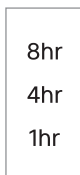

⑤ Témoin Minuterie

Il y a 3 paramètres de minuterie. Le produit s'éteint en fonction de l'heure sélectionnée.

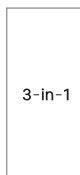

⑥ Témoin de remplacement du filtre

Il s'allume lorsque le filtre doit être remplacé.



⑦ Témoin de la qualité de l'air

Le témoin de qualité de l'air en temps réel indique les niveaux de pollution intérieure : Bon (bleu), modéré (vert), malsain (jaune) et très malsain (rouge).

Comment l'utiliser

NOTE

- Branchez le cordon d'alimentation dans une prise de courant avant d'utiliser le produit.
- Si le produit est mis hors tension de force ou si une panne de courant se produit, il fonctionnera avec les réglages précédents lorsqu'il sera remis sous tension.
- Ne touchez pas l'écran lorsque le produit est sous tension.

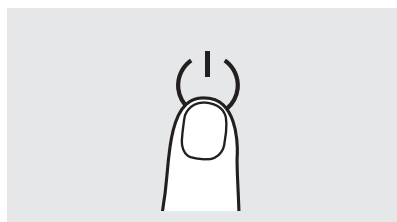

Activation/Désactivation

Appuyez sur le bouton d'alimentation pour allumer/éteindre le produit.

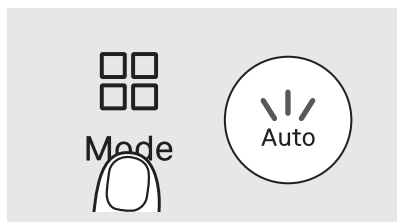

Mode automatique

Il ajuste la vitesse du flux d'air en fonction des niveaux de pollution intérieure.

Qualité de l'air	Bon (bleu)	Modéré (vert)	Malsain (jaune)	Très mauvais (rouge)
Débit d'air	Niveau 1	Niveau 2	Niveau 2	Niveau 3

Les fonctions intelligentes du mode Auto

Lorsque l'appareil est en mode automatique, il passe en veille au bout de 3 minutes dans un environnement sombre. Si l'environnement du produit devient lumineux pendant plus de 5 minutes ou si l'on appuie sur un bouton, le mode veille se déclenche et revient au réglage initial du mode.

En mode automatique, si aucune pollution n'est détectée pendant 10 minutes, le mode Eco s'active automatiquement.

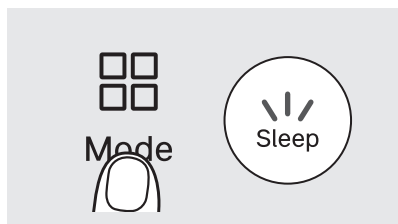

Mode Veille

Dans ce mode, tous les témoins lumineux sont éteints et le débit d'air est réglé à la vitesse minimale. La veilleuse peut être activée ou désactivée via le bouton d'éclairage.

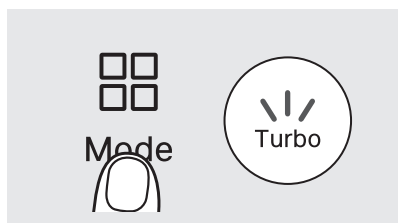

Mode Turbo

Ce mode optimise la purification avec un flux d'air plus rapide qu'en mode manuel (niveau 1~3). À la vitesse maximale du flux d'air, il consomme plus d'énergie et peut produire du bruit.

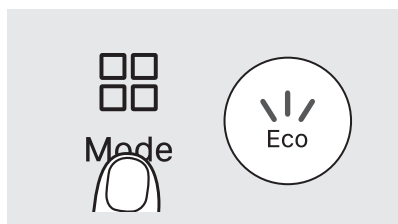

Mode Éco

Si aucune pollution n'est détectée pendant 10 minutes, le mode Eco s'active automatiquement. Le flux d'air s'arrête automatiquement pour économiser de l'énergie. Le mode automatique reprend après 30 minutes dès la détection de pollution ou l'appui sur une touche.

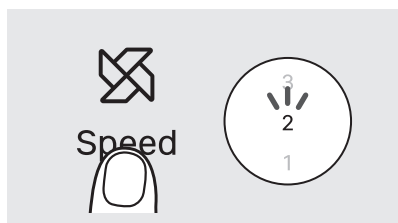

Vitesse du flux d'air

Vous pouvez choisir la vitesse du flux d'air dont vous avez besoin.

Comment l'utiliser

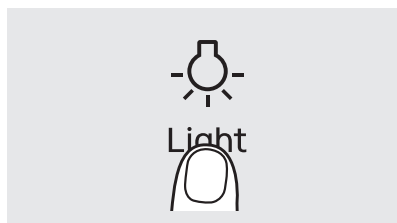

Réglages de l'éclairage

Vous pouvez choisir les paramètres d'éclairage souhaités parmi les options ci-dessous.

Option 1 : Tous les témoins sont allumés

Option 2 : Veilleuse et écran allumé

Option 3 : L'écran s'allume

Option 4 : Toutes les lumières sont éteintes

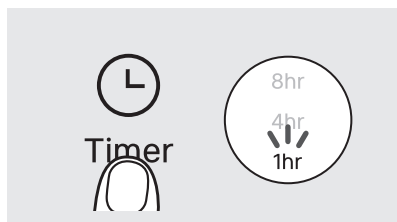

Réglages de la minuterie

Équipé d'une minuterie réglable à 1, 4 ou 8 heures, cet appareil réduit la consommation d'énergie lorsque vous quittez votre domicile ou vous vous préparez à dormir.

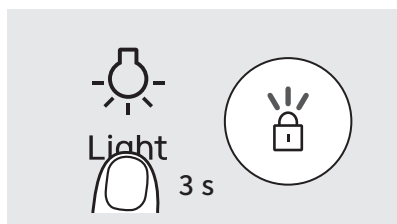

Verrouillage du panneau de commande

Vous pouvez verrouiller les paramètres d'affichage à l'aide du verrouillage du panneau de commande. Maintenez le bouton d'éclairage enfoncé pendant 3 s pour activer ou désactiver le verrouillage du panneau de commande.

Comment régler la sensibilité du capteur de qualité de l'air

Lorsque vous utilisez le produit pour la première fois, le capteur de qualité de l'air est réglé sur la sensibilité normale. Si le témoin de qualité de l'air reste sur très malsain (rouge) ou bon (bleu) pendant plus de deux heures, vous pouvez régler la sensibilité du capteur comme suit.

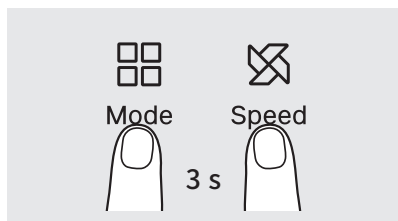

- 1 Lorsque le produit fonctionne, appuyez simultanément sur le bouton de mode bouton de vitesse du flux d'air pendant plus de 3 s.



- 2 La sensibilité du capteur de qualité de l'air s'affiche sur le panneau de commande. Choisissez le niveau souhaité.

Niveau	1	2	3
Sensibilité	Sensible	Général	Insensible

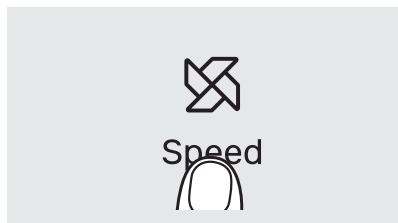

- 3 Appuyez sur le bouton de vitesse du flux d'air pour régler la sensibilité du capteur de qualité de l'air.

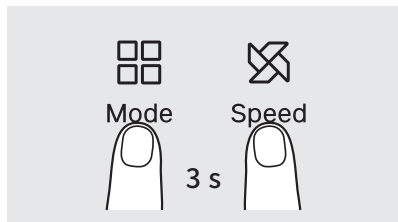

- 4 Appuyez et maintenez enfoncés le bouton Mode et le bouton Vitesse du flux d'air pendant plus de 3 s, ou laissez les boutons non enfoncés pendant plus de 10 s, pour appliquer la sensibilité sélectionnée du capteur de qualité de l'air.

Procédure de nettoyage

NOTE

- Débranchez toujours le cordon d'alimentation avant de nettoyer le filtre.
- Le pré-filtre peut être nettoyé à l'aide d'un aspirateur ou d'un chiffon sec.
- Si vous ne nettoyez pas le pré-filtre pendant une longue période, les performances du produit risquent d'être médiocres.
- Les filtres 3-en-1 ne sont pas amovibles et pourraient être abîmés par l'eau.
- Le cycle de nettoyage/entretien peut varier en fonction de l'utilisation et l'environnement.

Pré-filtre (à nettoyer toutes les de 2 à 4 semaines)

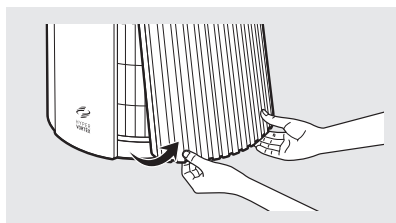

- 1 Retirez le couvercle en tirant sur les coins inférieurs du côté droit du produit.

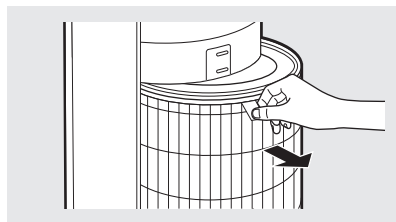

- 2 Tenez la poignée du filtre et retirez-la, puis nettoyez les mailles du préfiltre.

* Lorsque vous retirez le filtre sale, tenez la languette du filtre et tirez-la. Manipulez doucement pour empêcher la poussière de se disperser.

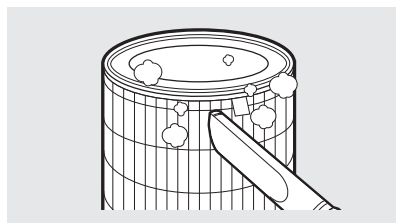

- 3 Enlever la poussière à l'aide d'un aspirateur ou d'un chiffon sec en fonction du degré de contamination. (Les filtres ne sont pas amovibles et pourraient être abîmés par l'eau).

* Veillez à ce que la poussière ne tombe pas à l'intérieur du produit pendant le nettoyage.

- 4 Après avoir nettoyé, saisissez la languette du filtre pour le replacer sur l'appareil.
* Lorsque vous assemblez le filtre, insérez-le complètement de manière à ce que la surface soit alignée comme indiqué sur l'image.

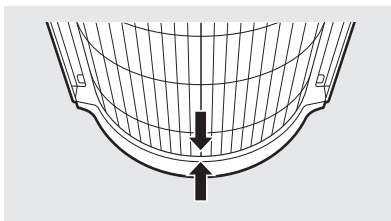
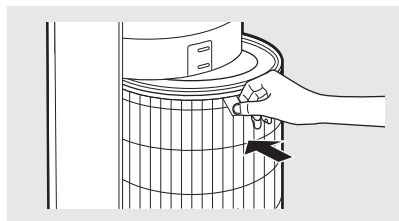

- 5 Placez le couvercle du filtre en bas, puis appuyez jusqu'à entendre un clic.

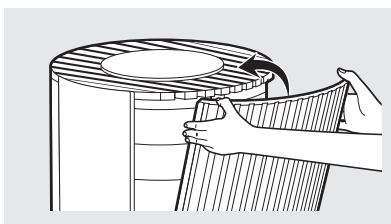
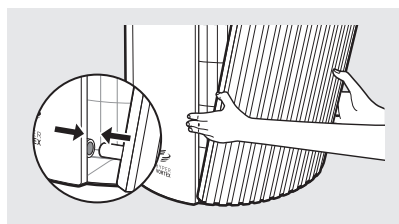

Procédure de nettoyage

Nettoyage du capteur de qualité de l'air (tous les 2 mois)

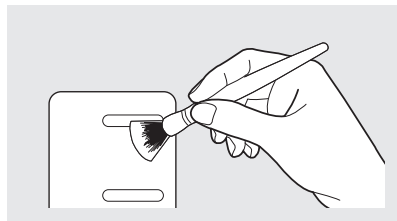

- 1 Utilisez une brosse douce ou un aspirateur pour nettoyer l'admission d'air et le refoulement d'air du capteur de qualité de l'air.



- 2 Après avoir retiré le couvercle du filtre, ouvrez le couvercle du capteur de contamination sur le côté droit de l'appareil. (Utiliser la rainure du couvercle du capteur de qualité de l'air pour ouvrir le couvercle)

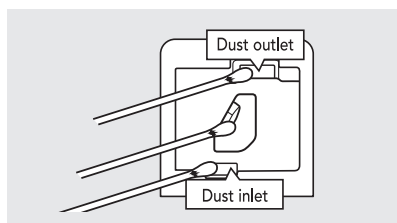

- 3 Imbibez un coton-tige d'eau et essuyez l'objectif, l'entrée et la sortie de la poussière, puis essuyez-le avec un coton-tige sec pour éliminer l'humidité.

NOTE

- Les performances du capteur de qualité de l'air peuvent diminuer s'il n'est pas nettoyé régulièrement.
- Nettoyer plus souvent dans les environnements très poussiéreux.

Comment remplacer le filtre

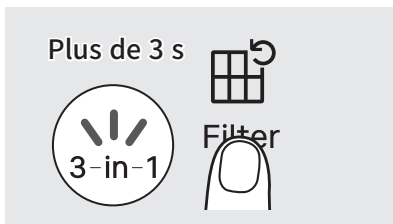

Comment réinitialiser le témoin de filtre

Le témoin de remplacement du filtre 3-en-1 s'allume dès que le taux d'utilisation du filtre atteint 95 % ou plus. Dans ce cas, vous pouvez remplacer le filtre. Après avoir remplacé le filtre, maintenez le bouton du filtre enfoncé pendant 3 secondes pour désactiver l'icône et réinitialiser la notification.

Comment remplacer le filtre

- Se reporter à la méthode d'installation du filtre à la page 5~6 pour le remplacer.
- Veiller à vérifier le côté frontal avant d'installer le filtre.
- Utilisez des filtres COWAY d'origine pour maintenir les performances optimales du produit.
- Débranchez toujours le cordon d'alimentation avant de remplacer le filtre.

Cycle de nettoyage et de remplacement du filtre

Nettoyer le pré-filtre toutes les 2 - 4 semaines (P. 15).
Remplacez l'ensemble du filtre 3 en 1 une fois par an.

- * Sur la base d'une utilisation de 8 heures par jour en mode Turbo, le témoin de notification de remplacement du filtre s'allume après environ 1 an d'utilisation.
- * Après avoir remplacé le filtre, veuillez à appuyer sur le bouton Filtre pendant plus de 3 s pour réinitialiser le témoin de remplacement du filtre.
- * Le cycle de remplacement du filtre n'est qu'une recommandation et dépend de l'environnement d'utilisation.
- * Le filtre 3-en-1 ne peut pas être nettoyé à l'eau. Veuillez enlever les grosses poussières sur la surface extérieure du pré-filtre à l'aide d'un aspirateur ou d'un chiffon sec.

Comment réinitialiser l'utilisation du filtre

Vous pouvez réinitialiser manuellement l'utilisation de votre filtre à titre préventif.

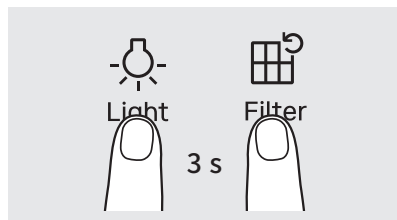

- 1 Appuyez sur le bouton d'éclairage et sur le bouton de remplacement du filtre pendant plus de 3 s.

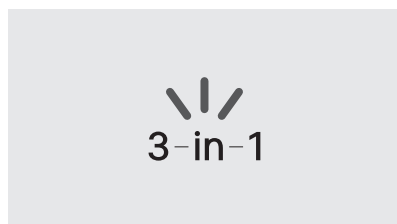

- 2 Le témoin 3-en-1 clignote.

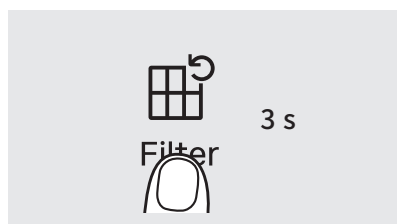

- 3 Le fait de maintenir le bouton Filtre enfoncé pendant 3 s ou plus réinitialise l'utilisation restante du filtre.

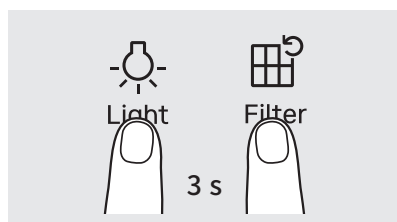

- 4 Appuyez sur le bouton d'éclairage et sur le bouton Filtre pendant plus de 3 s ou laissez-le enfoncé pendant 10 s pour réinitialiser complètement l'utilisation du filtre.

Dépannage

Avant de contacter le centre de service client, essayer les solutions suivantes.
Tout autre entretien doit être effectué par un centre de service agréé par COWAY.

Problème	Point de contrôle	Solution
L'air ne sort pas.	<ul style="list-style-type: none"> Le cordon d'alimentation est-il branché? 	Branchez le cordon d'alimentation sur une prise de 120 V~ 60 Hz.
	<ul style="list-style-type: none"> Tous les témoins sont-ils éteints ? 	Appuyez sur le bouton d'alimentation et sélectionnez la fonction souhaitée.
	<ul style="list-style-type: none"> Y a-t-il une panne d'électricité ? 	Utilisez le produit après le rétablissement de l'électricité.
La vitesse de l'air s'est considérablement affaiblie.	<ul style="list-style-type: none"> Le pré-filtre a-t-il été nettoyé ? 	Vérifiez le témoin de remplacement du filtre et nettoyez le pré-filtre.
La qualité de l'air ne change pas.	<ul style="list-style-type: none"> La zone où se trouve le capteur de qualité de l'air est-elle sale ? 	Nettoyez le capteur de qualité de l'air. (Voir P. 17)
	<ul style="list-style-type: none"> La qualité de l'air reste-t-elle élevée ? 	Réglez la sensibilité du capteur de qualité de l'air sur Insensible ou Général. (Voir P. 14)
	<ul style="list-style-type: none"> La qualité de l'air reste-t-elle faible ? 	Réglez la sensibilité du capteur de qualité de l'air sur Sensible ou Général. (Voir P. 14)
Une mauvaise odeur se dégage de la sortie d'air.	<ul style="list-style-type: none"> Vous avez installé un nouveau produit ? 	Lors de la première utilisation, il peut y avoir une odeur de filtre neuf. Veuillez faire fonctionner le purificateur pendant plusieurs heures.
	<ul style="list-style-type: none"> La période de nettoyage et de remplacement du filtre est-elle terminée ? 	Vérifiez le témoin de remplacement du filtre et remplacez le filtre lorsque le témoin 3-en-1 est allumé.
	<ul style="list-style-type: none"> Le produit est-il utilisé dans un endroit humide et pollué ? 	Lors de l'utilisation du produit dans une zone contaminée, il est recommandé de se tenir à distance.
Le témoin de qualité de l'air clignote.	<ul style="list-style-type: none"> Contactez le service à la clientèle. 	
Autres défauts fonctionnels	<ul style="list-style-type: none"> Brancher/débrancher le produit ou l'allumer/éteindre. <p>Si le problème persiste, contactez le centre de service à la clientèle.</p>	

Garantie limitée

GARANTIE LIMITÉE (USA/CANADA/MEXICO)

AVIS D'ARBITRAGE : LA PRÉSENTE GARANTIE LIMITÉE CONTIENT UNE DISPOSITION D'ARBITRAGE QUI VOUS OBLIGE DE RÉSOUDRE LES LITIGES AVEC COWAY PAR ARBITRAGE EXÉCUTOIRE AU LIEU D'UN TRIBUNAL, À MOINS QUE VOUS CHOISSIEZ DE NE PAS PARTICIPER. EN ARBITRAGE, LES RECOURS COLLECTIFS ET LES PROCÈS DEVANT JURY NE SONT PAS AUTORISÉS. SE REPORTER À LA SECTION « PROCÉDURE DE RÈGLEMENT DES LITIGES » CI-DESSOUS.

Si le moteur ou d'autres pièces électroniques du produit de Coway tombent en panne en raison d'un défaut de matériaux ou de fabrication dans le cadre d'une utilisation domestique normale, pendant la période de garantie indiquée ci-dessous, Coway réparera ou remplacera, à sa discrétion, la pièce et/ou le produit. La présente garantie limitée n'est valable que pour l'acheteur au détail original de l'appareil et s'applique uniquement lorsqu'il est acheté et utilisé aux États-Unis, au Canada et au Mexique. Une preuve d'achat au détail d'origine et la vidéo du problème sont nécessaires pour obtenir le service de garantie en vertu de la présente Garantie limitée.

Période de garantie	Étendue de la garantie	Remarque
Un (1) an à compter de la date d'achat au détail d'origine	Toute pièce interne/fonctionnelle	Filtre exclu
Trois (3) ans à compter de la date d'achat au détail d'origine	Moteur et pièces électroniques	

- Les appareils et pièces de rechange sont garantis pour la partie restante de la période de garantie d'origine ou quatre-vingt-dix (90) jours, selon la période la plus longue.
- Les appareils et pièces de rechange peuvent être neufs ou remis à neuf.

LA PRÉSENTE GARANTIE REMPLACE TOUTE AUTRE GARANTIE, EXPRESSE OU IMPLICITE, Y COMPRIS SANS POUR AUTANT S'Y LIMITER, TOUTE GARANTIE DE VALEUR MARCHANDE OU D'ADÉQUATION À UN USAGE PARTICULIER. DANS LA MESURE OÙ TOUTE GARANTIE IMPLICITE EST REQUISE PAR LA LOI, ELLE EST LIMITÉE EN DURÉE À LA PÉRIODE DE GARANTIE EXPRESSE CI-DESSUS. NI LE FABRICANT NI SON DISTRIBUTEUR NE SERONT RESPONSABLES DE TOUT DOMMAGE ACCESSOIRE, CONSÉCUTIF, INDIRECT, SPÉCIAL OU PUNITIF DE QUELQUE NATURE QUE CE SOIT, Y COMPRIS SANS POUR AUTANT S'Y LIMITER, LES PERTES DE REVENUS OU DE PROFITS, OU TOUT AUTRE DOMMAGE, QU'IL SOIT BASÉ SUR UN CONTRAT, UN TORT OU AUTRE.

Certains États, Provinces ou Pays n'autorisent pas l'exclusion ou la limitation des dommages accessoires ou consécutifs ou des limitations de la durée d'une garantie implicite. Par conséquent, l'exclusion ou la limitation ci-dessus peut ne pas vous concerner. La présente garantie vous confère des droits légaux spécifiques, et vous pouvez également avoir d'autres droits qui varient d'une Province à l'autre.

LA PRÉSENTE GARANTIE LIMITÉE NE COUVRE PAS :

- Les déplacements de service pour délivrer, ramasser, installer ou réparer l'appareil; les instructions au client sur le fonctionnement de l'appareil; la réparation ou le remplacement de fusibles ou la correction de câblage ou de plomberie, ou la correction de réparations/installations non autorisées.
 - L'incapacité de l'appareil à fonctionner pendant les pannes de courant et le service électrique interrompu ou inadéquat.
 - Les dommages causés par des conduites d'eau qui fuient, qui sont rompues ou gelées, des conduites de drainage obstruées, une alimentation en eau inadéquate ou interrompue ou une alimentation en air inadéquate.
 - Les dommages résultant de l'utilisation de l'appareil dans une atmosphère corrosive ou contrairement aux instructions décrites dans le manuel du propriétaire de l'appareil.
 - Les dommages à l'appareil causés par des accidents, des parasites, la vermine, la foudre, le vent, le feu, les inondations ou les catastrophes naturelles.
 - Dommages ou défauts causés par une modification ou une altération non autorisée, ou une utilisation à des fins autres que celles prévues.
 - Dommage ou défaut de la ventilation causés lors du transport ou par une mauvaise utilisation du client.
 - Dommages ou défauts causés par des codes de courant électrique, de tension ou de plomberie incorrects, une utilisation commerciale ou industrielle, ou l'utilisation d'accessoires, de composants ou de produits de nettoyage consommables qui ne sont pas approuvés par Coway.
 - Les dommages causés par le transport et la manutention, y compris rayures, bosses, copeaux et/ou tout autre dommage à la finition de votre appareil, à moins que de tels dommages résultent de défauts de matériaux ou de fabrication sur le moteur ou d'autres pièces électroniques et qu'ils soient signalés dans un délai d'une (1) semaine après la livraison.
 - Dommages ou éléments manquants concernant tout appareil en présentation, en boîte ouverte, à prix réduit ou remis à neuf.
 - Appareils dont les numéros de série d'origine ont été supprimés, modifiés ou ne peuvent pas être facilement déterminés. Les numéros de modèle et de série, ainsi que les reçus de vente au détail d'origine, sont requis pour la validation de la garantie.
 - Augmentation des tarifs et frais supplémentaires des services publics.
 - Réparations lorsque l'appareil est utilisé à des fins anormales et inhabituelles (par exemple, usage commercial, dans des bureaux ou des installations de loisirs) ou contrairement aux instructions décrites dans le manuel du propriétaire de l'appareil.
 - Coûts associés au retrait de l'appareil de votre domicile pour les réparations.
 - La dépose et la réinstallation de l'appareil s'il est installé dans un endroit inaccessible ou n'est pas installé conformément aux instructions d'installation publiées dans les manuels d'utilisation et d'installation de Coway.
 - Les dommages résultant d'une mauvaise utilisation, d'un abus ou d'une installation, réparation ou maintenance incorrectes. Une réparation incorrecte comprend l'utilisation de pièces non approuvées ou spécifiées par Coway.
- Les frais de réparation ou de remplacement dans de telles circonstances exclues sont à la charge du consommateur.**

POUR OBTENIR UN SERVICE SOUS GARANTIE :

Veuillez contacter Coway au 1- 800- 285- 0982 entre 7h00 et 20h00 CST, du lundi au vendredi, pour parler à un représentant autorisé de Coway. Votre dossier de demande de garantie sera ouvert et il vous sera demandé d'envoyer la preuve d'achat, la vidéo montrant le défaut présumé et le produit à l'adresse indiquée par le représentant. Dans un délai de 45 jours suivant la réception de ladite preuve, séquence vidéo et appareil, Coway soit (i) vous enverra l'appareil réparé ou remplacé sans frais, soit (ii) vous renverra votre appareil d'origine à vos frais si votre réclamation de garantie est refusée, ce qui vous sera rapidement notifié par Coway. LA PREUVE D'ACHAT, LA VIDÉO ET LE PRODUIT DOIVENT ÊTRE REÇUS PAR COWAY DANS LES 30 JOURS SUIVANT L'OUVERTURE DE VOTRE DOSSIER DE RÉCLAMATION DE GARANTIE.

Pour en savoir plus sur l'appareil, veuillez visiter le site Internet de Coway à <https://cowaymega.com/>
Pour plus d'assistance, veuillez écrire à :
Coway USA, Inc. 4221 Wilshire Blvd., STE 400 Los Angeles, CA 90010

PROCÉDURE DE RÈGLEMENT DES LITIGES :

TOUS LES LITIGES ENTRE VOUS ET COWAY DÉCOULANT OU SE RAPPORTANT DE QUELQUE MANIÈRE QUE CE SOIT À LA PRÉSENTE GARANTIE LIMITÉE OU À L'APPAREIL, SERONT RÉSOLUS EXCLUSIVEMENT PAR ARBITRAGE EXÉCUTOIRE ET NON PAR UN TRIBUNAL DE DROIT COMMUN. L'ARBITRAGE EXÉCUTOIRE SIGNIFIE QUE VOUS ET COWAY RENONCEZ CHACUN AU DROIT À UN PROCÈS DEVANT JURY ET D'APPORTER OU DE PARTICIPER À UN RECOURS COLLECTIF.

Définitions. Aux fins de la présente section, les références à « Coway » désignent Coway USA, Inc., ses parents, filiales et sociétés affiliées, et chacun de ses dirigeants, administrateurs, employés, agents, bénéficiaires, prédécesseurs en intérêt, successeurs, ayant droit et fournisseurs; les références au « litige » ou à la « réclamation » doivent inclure tout litige, réclamation ou controverse de quelque nature que ce soit (qu'ils soient fondés sur contrat, délit, loi, règlement, ordonnance, fraude, fausse déclaration ou toute autre théorie juridique ou équitable) découlant ou relatif de quelque manière que ce soit à la vente, état ou performance de l'appareil ou à la présente Garantie limitée.

Notice de litige. Si vous avez l'intention d'engager une procédure d'arbitrage, vous devez d'abord en informer Coway par écrit au moins 30 jours avant le début de l'arbitrage en envoyant une lettre à Coway USA, Inc., Attn : Legal Department-Arbitration, 4221 Wilshire Blvd., STE 400, Los Angeles, CA 90010.

Vous et Coway acceptez d'entamer des discussions de bonne foi visant à résoudre à l'amiable votre réclamation. L'avis doit indiquer votre nom, votre adresse et votre numéro de téléphone, identifier le produit faisant l'objet de la réclamation et décrire la nature de la réclamation et la réparation demandée. Si vous et Coway ne parvenez pas à résoudre le litige dans les 30 jours, l'une ou l'autre des parties peut soumettre sa réclamation à l'arbitrage.

Accord sur l'arbitrage exécutoire et renonciation aux recours

collectif. En cas de non-résolution du litige au cours de la période de 30 jours suivant l'envoi d'une notice écrite à Coway, vous et Coway acceptez de résoudre toutes les réclamations entre vous uniquement par voie d'arbitrage exécutoire sur une base individuelle, sauf si vous choisissez de ne pas participer comme indiqué ci-dessous. Tout litige entre vous et Coway ne doit pas être combiné ou consolidé avec un litige impliquant le produit ou la réclamation d'une autre personne ou entité. Plus précisément, sans limitation de ce qui précède, un litige entre vous et Coway ne doit en aucun cas se dérouler dans le cadre d'un recours collectif ou d'une action représentative. Au lieu d'un arbitrage, l'une ou l'autre des parties peut intentionnellement une action individuelle devant le tribunal des petites créances, mais cette action ne peut être intentée par voie de recours collectif ou d'action représentative.

Règles et procédures d'arbitrage. Pour commencer l'arbitrage d'une réclamation, vous ou Coway devez faire une demande écrite d'arbitrage. L'arbitrage sera administré par l'American Arbitration Association (« AAA ») et sera mené devant un arbitre unique en vertu des règles d'arbitrage des consommateurs de l'AAA qui sont en vigueur au moment où l'arbitrage est ouvert (dénommé « Règles de l'AAA ») et selon les procédures stipulées dans la présente section. Les Règles de l'AAA sont disponibles en ligne à www.adr.org/consumer. Envoyer une copie de votre demande écrite d'arbitrage, ainsi qu'une copie de cette présente disposition, à l'AAA de la manière décrite dans les Règles de l'AAA. Vous devez également envoyer une copie de votre demande écrite à Coway USA, Inc. Attn : Legal Department-Arbitration, 4221 Wilshire Blvd., STE 400, Los Angeles, CA 90010. En cas de conflit entre les Règles de l'AAA et les règles énoncées dans la présente section, les règles énoncées dans la présente section prévaudront. Cette disposition d'arbitrage est régie par la loi Federal Arbitration Act. Un jugement peut être rendu sur la sentence arbitrale devant tout tribunal compétent. Toutes les questions doivent être tranchées par l'arbitre, sauf que les questions relatives à la portée et au caractère exécutoire de la disposition d'arbitrage et à l'arbitrabilité du litige sont du ressort du tribunal. L'arbitre est lié par les termes de la présente disposition.

Loi applicable. La loi de l'État de votre résidence régit cette Garantie limitée et tout litige entre nous, sauf dans la mesure où cette loi est préemptée ou incompatible avec la loi fédérale applicable.

Honoraires/Frais. Si vous l'emportez dans l'arbitrage, Coway paiera les honoraires et frais de vos avocats tant qu'ils sont raisonnables, en tenant compte de facteurs incluant, sans toutefois s'y limiter, le montant de l'achat et le montant de la réclamation. Nonobstant ce qui précède, si la loi applicable autorise l'attribution de frais et honoraires raisonnables d'avocat, un arbitre peut les accorder dans la même mesure qu'un tribunal le ferait. Si l'arbitre constate que le fond de votre réclamation ou que le remède demandé est frivole ou présenté dans un but inapproprié (tel que mesuré par les normes énoncées dans la Federal Rule of Civil Procedure 11(b)), le paiement de tous les frais d'arbitrage seront alors régis par les Règles de l'AAA. Dans une tel cas, vous convenez de rembourser Coway pour toutes les sommes précédemment déboursées par elle, qui sont autrement votre obligation de payer en vertu des Règles de l'AAA.

Limited Warranty

Audiences et lieu. Si votre demande est inférieure ou égale à 25 000 \$, vous pouvez choisir que l'arbitrage soit mené uniquement sur la base (1) des documents soumis à l'arbitre, (2) d'une audience téléphonique ou (3) d'une audience en personne, conformément aux règles de l'AAA. Si votre demande dépasse 25 000 \$, le droit à une audience sera déterminé par les règles de l'AAA. Toutes les audiences d'arbitrage en personne auront lieu au district judiciaire fédéral dans lequel vous résidez, sauf si nous convenons tous les deux d'un autre lieu ou si nous acceptons un arbitrage téléphonique.

Non participation. Vous pouvez décider de ne pas participer à cette procédure de règlement des litiges. Si vous décidez de ne pas participer, ni vous ni Coway ne pouvez exiger que l'autre participe à une procédure d'arbitrage. Pour vous désengager, vous devez envoyer un avis à Coway au plus tard 30 jours civils à compter de la date d'achat du produit par le premier acheteur consommateur, soit par : (i) en envoyant un courriel à support@coway-usa.com avec pour objet : « Arbitration Opt Out » ou (ii) en appelant le 1-800-285-0982. Vous devez inclure dans le courriel de retrait ou fournir par téléphone : (a) votre nom et adresse; (b) la date à laquelle le produit a été acheté; (c) le nom ou le numéro de modèle du produit; et (d) le numéro de série (le numéro de série se trouve sur le produit).

Vous ne pouvez vous retirer de la procédure de règlement des litiges que de la manière décrite ci-dessus (c'est-à-dire par courriel ou par téléphone); aucune autre forme d'avis ne sera effective pour se retirer de cette procédure de règlement des litiges. Le retrait de cette procédure de résolution des litiges n'affectera en rien la couverture de la Garantie limitée, et vous continuerez à bénéficier de tous les avantages de la Garantie limitée. Si vous conservez l'appareil et si vous ne vous retirez pas, vous acceptez toutes les conditions générales de la clause d'arbitrage décrite ci-dessus.

MÉMO

FR

Especificaciones

Las especificaciones están sujetas a leves cambios para mejorar el desempeño del producto.

Elemento	Especificaciones
Tipo de producto	Purificador de aire
Nombre de modelo	Airmega 350 (W)/Airmega 350 (BG)
Tensión nominal	120 V- 60 Hz
Fase	Monofásico
Consumo de energía	62 W, 1.0 A
Composición del filtro	Filtro personalizado 3-en-1 (Pre-filtro aspirable+Green True HEPA+ Carbón activado)
Área de cobertura	660 ft ² (61 m ²) in 15 mins 1 320 ft ² (123 m ²) in 30 mins 2 640 ft ² (245 m ²) in 60 mins
Lugar de instalación	Interior
Dimensiones (ancho x fondo x alto)	Pulgadas: 12,0 × 12,0 × 23,2 in Centímetros: 30,5 × 30,5 × 59,1 cm
Color	Blanco/beis
Peso del producto	7,8 kg (17,19 lb)

El área de cobertura del purificador de aire está basada en un área en la que el limpiador de aire puede realizar dos cambios de aire por hora (ACPH). Un cambio de aire por hora se traduce en cuántas veces un purificador de aire puede limpiar un área, asumiendo que la altura de un techo es de 8 ft, en una hora. Por tanto, ** significa dos cambios de aire por hora, lo que significa que el limpiador puede limpiar el área una vez cada 30 minutos, y * significa un cambio de aire por hora, lo que significa que el purificador de aire puede limpiar el área una vez cada 60 minutos.

La eficiencia energética de este modelo con certificación ENERGY STAR es medida según una relación entre la tasa de suministro de aire limpio (CADR) para humo del modelo y la energía eléctrica que consume, o CADR/vatio.

Tabla de contenidos

01. ANTES DE USAR EL PRODUCTO	7
Instrucciones de seguridad	7
02. PREPARACIÓN	9
Panel de control e indicadores	9
03. OPERACIÓN	11
Instrucciones de uso	11
Cómo ajustar la sensibilidad del sensor de calidad del aire	14
04. MANTENIMIENTO	15
Cómo realizar la limpieza	15
Cómo reemplazar el filtro	18
Cómo restablecer el uso del filtro	19
05. APÉNDICE	20
Resolución de problemas	20
Garantía limitada	21

Guía de inicio rápido

No opere el producto hasta completar estos pasos primero.

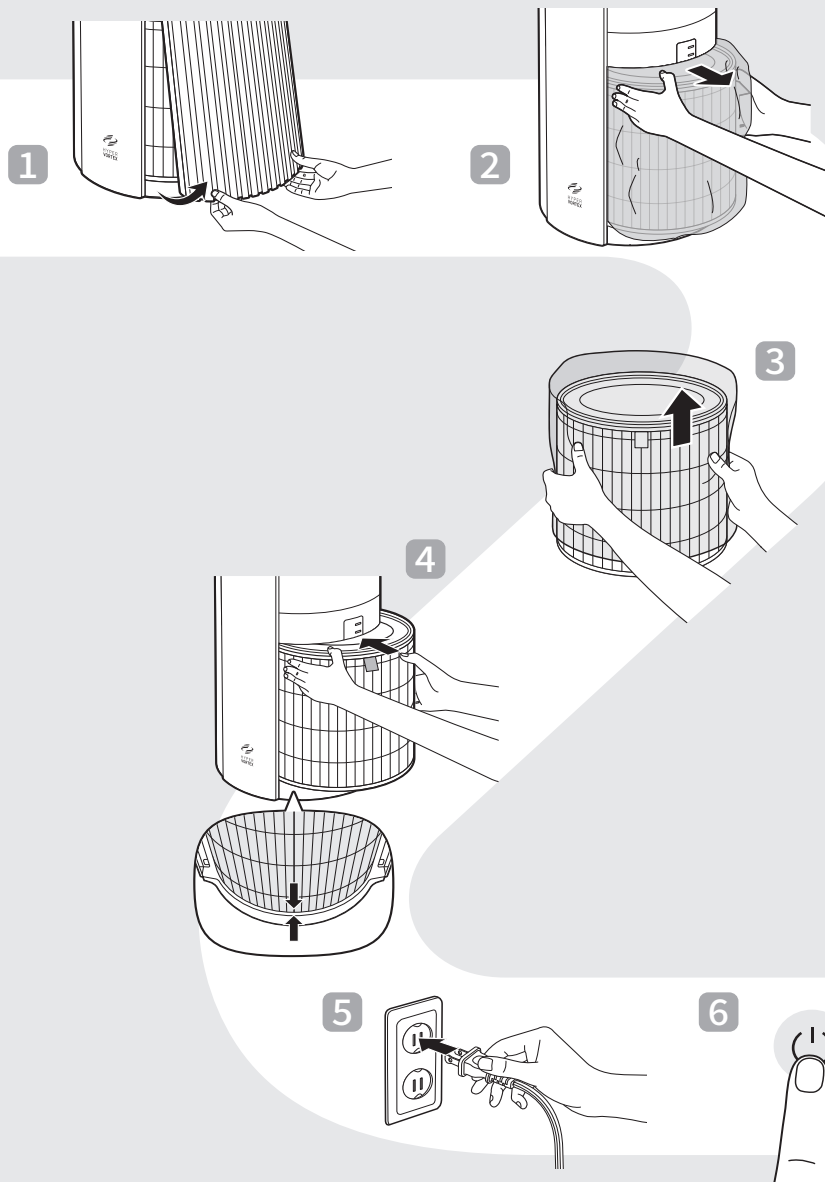

Verificación del producto

Antes de instalar el purificador de aire, asegúrese de que todos los componentes están presentes. Si alguno de los elementos siguientes falta o está dañado, contáctese con el centro de servicio al cliente.

Frontal/posterior

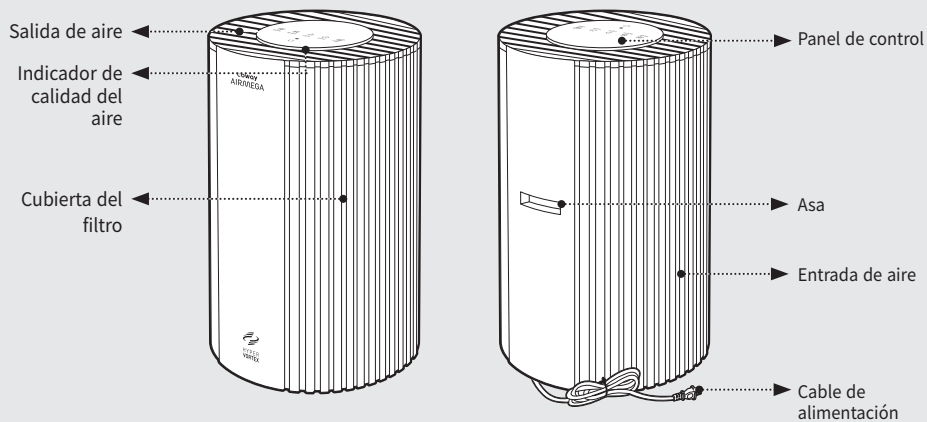

Parte superior

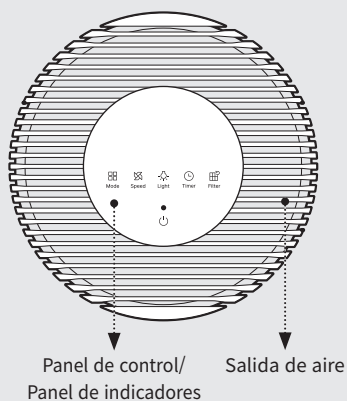

Accesorios



Manual de instrucciones

Antes de usar

NOTA

- El producto usa 120 V~ 60 Hz solamente.
- Asegúrese de conectar el enchufe del cable de alimentación a un tomacorriente con toma de tierra (120 V~ 60 Hz) independiente para el producto.

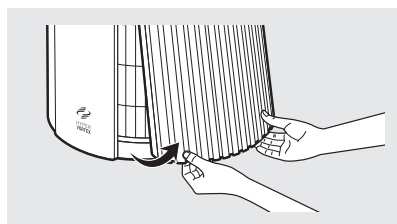
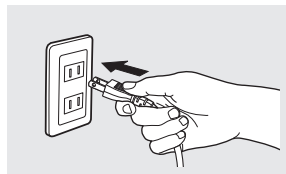

- 1 Abra la cubierta del filtro jalando de las esquinas inferiores izquierda/derecha del lado derecho del producto.

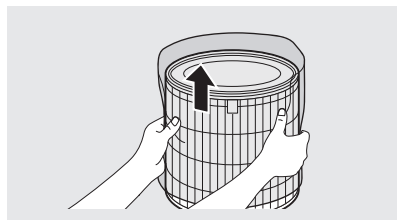

- 2 Saque el filtro 3 en -1 y retire el empaque.

- 3 Al montar el filtro, compruebe las partes superior e inferior y fíjelo con el asa hacia delante.

* La parte abierta del filtro es la superior; la parte bloqueada es la inferior.

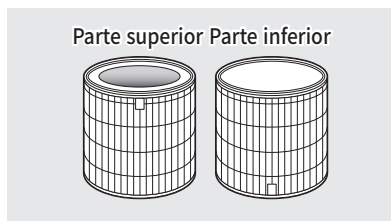
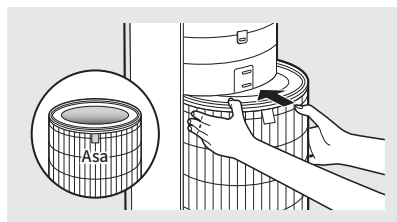

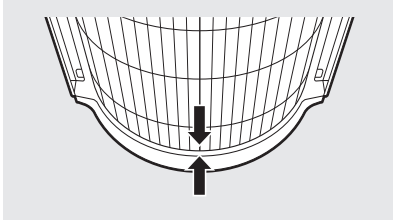

4 Al instalar el filtro, insértelo de tal modo que los lados estén alineados como se muestra en la imagen.

5 Monte la cubierta del filtro.
Alinee la parte inferior de la tapa del filtro con las muescas y empuje la tapa para fijarla.

- * El producto no operará si la tapa del filtro no está fijada correctamente.
- * Un sonido de clic indica que el filtro ha sido instalado completamente.

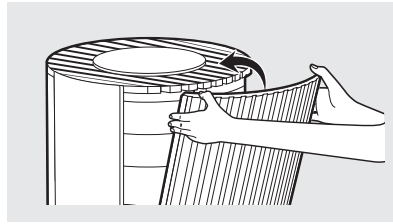
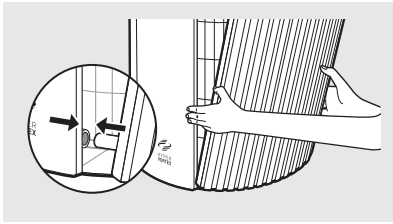

Instrucciones de seguridad

Lea y siga todos los consejos y advertencias de seguridad antes de usar el producto.

▲ ADVERTENCIA

La advertencia indica una situación potencialmente peligrosa que puede provocar la muerte o lesiones graves al usuario o a otras personas.

▲ PRECAUCIÓN

La precaución indica una situación potencialmente peligrosa que puede provocar lesiones al usuario o a otras personas o daños materiales.

▲ ADVERTENCIA

- No exceda la calificación de voltaje y potencia del tomacorriente o dispositivo de conexión. Esto puede generar un calor excesivo y causar choques eléctricos o incendios.
- Solo use el tipo apropiado de tomacorriente para el producto. Conectar el producto a un tomacorriente incorrecto puede provocar daños.
- No sumerja el producto ni ninguna de sus partes en agua. Opere el producto únicamente luego de que un técnico cualificado examine y reemplace las partes que han estado bajo el agua.
- No manipule el enchufe con las manos mojadas.
- Si el tomacorriente está mojado, desenchufe el producto con cuidado y deje que el tomacorriente se seque por completo antes de seguir utilizándolo.
- No opere el producto si el ventilador del motor no opera o está dañado.
- Desconecte el conector de corriente del tomacorriente si el producto emite sonidos extraños, olores o humo. Contacte inmediatamente con el centro de servicio al cliente para obtener instrucciones.
- Desconecte el conector de corriente del tomacorriente cuando el producto no se esté usando y antes de limpiar, inspeccionar o reemplazar partes.
- Use un tomacorriente dedicado para el producto. No conecte el producto a una base múltiple que tenga conexiones a otros productos.
- No opere el producto si el conector de corriente o los cables están dañados.
- No doble, gire, pellizque ni dañe por la fuerza el cable de alimentación.
- No fuerce el conector de corriente para introducirlo en un tomacorriente eléctrico ni en un tomacorriente suelto. Contacte con un técnico cualificado para instalar un tomacorriente eléctrico adecuado.
- Si el cable de alimentación está dañado, no lo sustituya usted solo. Contacte con el centro de mantenimiento para reemplazarlo.
- Extraiga el conector de corriente del tomacorriente agarrando el conector de corriente y jalándolo con suavidad. Nunca jale del propio cable para extraer el conector de corriente.
- Mantenga el cable eléctrico alejado de fuentes de calor.
- No repare el producto a menos que este manual lo recomiende; de lo contrario, anulará su garantía. Todos los trabajos de reparación deben ser realizados por un técnico calificado.
- Este producto tiene un enchufe polarizado (una clavija es más ancha que la otra). Para reducir el riesgo de choque eléctrico, este enchufe está diseñado para encajar en un tomacorriente polarizado solo de una forma. Si el enchufe no encaja por completo en el tomacorriente, invierta el enchufe. Si sigue sin encajar, contacte con un electricista cualificado. No intente eliminar esta característica de seguridad.
- No use este producto en áreas industriales o factorías en las que pueda haber presente partículas de aceite, grasa o polvo.
- No cambie el filtro mientras el producto está operando. Siempre apague el producto y desconecte el conector de corriente antes de acceder a los componentes del interior del producto.
- No coloque el producto cerca de un humidificador o en áreas húmedas, como baños o lavanderías, en las que el producto pueda entrar en contacto con el agua.
- No coloque el producto cerca de gases inflamables, cigarrillos, incienso y otros materiales combustibles.
- No coloque el producto sobre la cama ni contra objetos blandos, como cortinas.
- No limpie el producto utilizando detergentes, disolvente de pintura u otros disolventes domésticos.
- No pulverice insecticidas u otros materiales cerca del producto.
- Para reducir el riesgo de incendios, choque eléctrico o lesiones físicas a las personas, no use partes de reemplazo que no hayan sido recomendadas por el fabricante (p. ej., partes fabricadas en el hogar con una impresora 3D).

⚠ PRECAUCIÓN

- El aparato no debe ser usado por niños de menos de 8 años o personas con discapacidades físicas, sensoriales o mentales o falta de experiencia y conocimientos, a no ser que tengan supervisión o instrucciones.
- No permita que los niños jueguen con el empaque de plástico y el aparato.
- No use este producto con ningún dispositivo de control de velocidad de estado sólido, ya que puede resultar en choque eléctrico o incendio.
- No use un adaptador o cable de extensión, dado que puede causar incendios, choques o lesiones personales.
- No utilice accesorios o filtros no recomendados por el fabricante.
- Tenga cuidado al retirar los componentes del aparato. Asegúrese de que las partes de su cuerpo no se quedan bloqueadas o arañadas al realizar tareas de servicio en el producto.
- No ingrese objetos ni los dedos en las aberturas del producto. Si algún objeto cae en las aberturas, inmediatamente apague el producto y desconecte el conector de corriente. Contáctese con un técnico cualificado o el fabricante para extraer el objeto.
- El filtro 3-en-1 no se puede limpiar con agua. Quite las grandes cantidades de polvo en la superficie exterior del prefiltro con un aspirador o un paño seco.
- No bloquee la salida de aire del producto. Hacerlo puede reducir la eficiencia del producto y aumentar el riesgo de lesión.
- Este producto es para uso doméstico según se describe en este manual. Usarlo en un entorno industrial o en otro lugar no recomendado por el fabricante puede resultar en choque eléctrico, incendio y lesiones a las personas.
- No coloque nada encima del producto.
- Cambie los filtros a los intervalos recomendados para que no se acumule exceso de polvo.
- No coloque el producto en lugares en los que los alrededores del producto estén bloqueados.
- No coloque el producto bajo la luz solar directa.
- No coloque el producto junto a ventanas ni sobre ellas.
- Coloque el producto en una superficie firme, plana y seca que provea circulación de aire suficiente.
- No coloque el cordón debajo de alfombras. No cubra el cordón con alfombrillas, largueros o revestimientos similares. Coloque el cordón lejos de la zona de tráfico y donde no pueda provocar caídas.
- La operación está sujeta a las dos condiciones siguientes: (1) este dispositivo no debe causar interferencias dañinas, y (2) este dispositivo debe aceptar toda interferencia recibida, incluidas interferencias que pudieran causar una operación no deseada.
- Por motivos de seguridad, el cable de alimentación debe desconectarse al usar el producto. No deje que los niños ni los bebés toquen el cable de alimentación.
- Si agarra el producto con una mano, su mano podría sufrir daños, por tanto asegúrese de agarrarlo con las dos manos.

Panel de control e indicadores

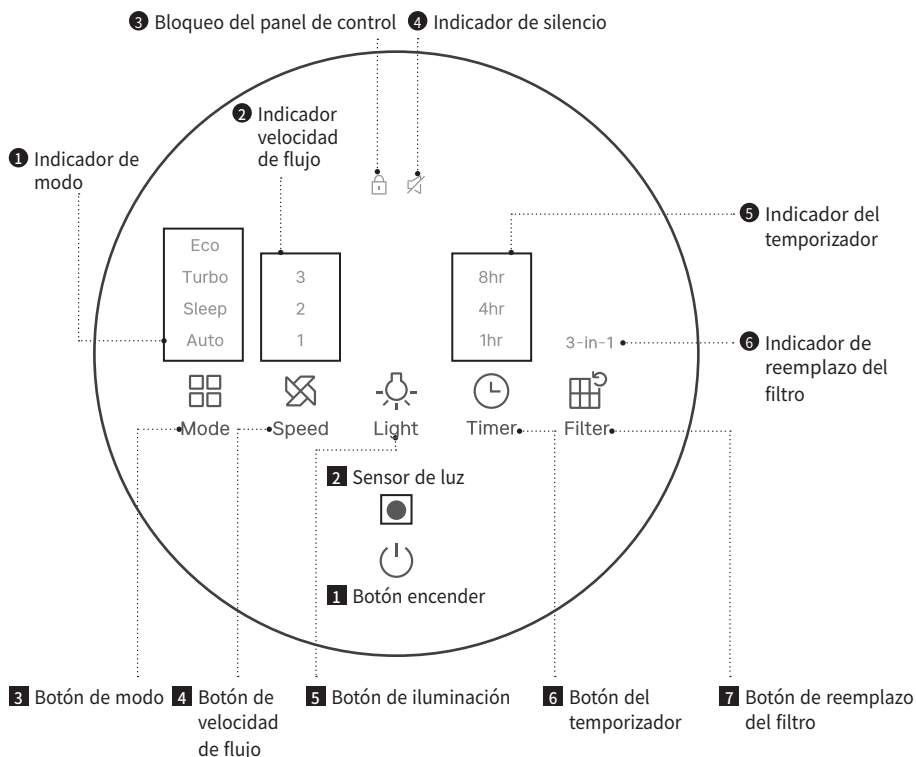

1 Botón encender

Use el botón para encender y apagar producto.



2 Sensor de luz

Este sensor detecta la intensidad de la luz. Cuando el producto está ajustado en el modo automático y está en oscuridad por 3 minutos, el producto ingresa en el modo Suspensión automáticamente.



3 Botón de modo

Se utiliza para cambiar de un modo a otro.



4 Botón de velocidad de flujo

Se usa al cambiar la velocidad del flujo de aire.



5 Botón de iluminación

Elija su ajuste de luz deseado.

- Opción 1: Todas las luces encendidas
- Opción 2: Luz nocturna y pantalla encendidas
- Opción 3: Luces de la pantalla encendidas
- Opción 4: Todas las luces apagadas



6 Botón del temporizador

Se usa al configurar la reserva como apagada.



7 Botón de reemplazo del filtro

Es usado para restablecer el indicador de reemplazo del filtro.

Eco
Turbo
Sleep
Auto

1 Indicador de modo

Hay 4 modos. Cuando un modo está seleccionado, se ilumina.

3
2
1

2 Indicador velocidad de flujo

Hay 3 niveles de velocidad del flujo de aire. Cuando una velocidad es seleccionada, se ilumina.



3 Bloqueo del panel de control

Se ilumina cuando se activa la función de bloqueo. Para activar la función de bloqueo, mantenga presionado el botón de iluminación durante más de 3 segundos.



4 Indicador de silencio

Se ilumina cuando se activa la función de silencio. Para activar la función de silencio, mantenga presionados el botón de velocidad del flujo de aire y de iluminación por más de 3 segundos.

8hr
4hr
1hr

5 Indicador del temporizador

Hay 3 ajustes de temporizador. El producto se apagará de acuerdo con el tiempo seleccionado.

3-in-1

6 Indicador de reemplazo del filtro

Se ilumina cuando una notificación de reemplazo del filtro es necesaria.



7 Indicador de calidad del aire

La luz de calidad del aire en tiempo real indica los niveles de contaminación interior: Buena (azul), Moderada (verde), Insalubre (amarilla), Muy insalubre (roja).

Instrucciones de uso

NOTA

- Enchufe el cable de alimentación a un tomacorriente antes de operar el producto.
- Si el producto es apagado por la fuerza o se produce una falla de alimentación eléctrica, cuando el producto se enciende nuevamente, operará con los ajustes anteriores.
- No toque la pantalla mientras el producto se esté encendiendo.

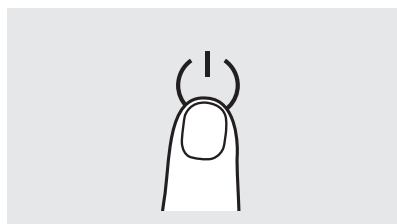

Encendido/apagado

Presione el botón de encendido para encender o apagar el producto.

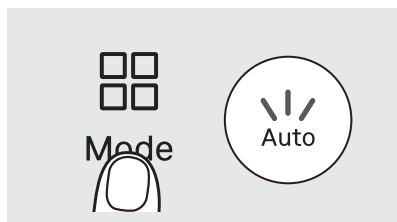

Modo automático

Ajusta la velocidad del flujo de aire de acuerdo con los niveles de contaminación interiores.

Calidad del aire	Buena (azul)	Moderada (verde)	Insalubre (amarilla)	Muy insalubre (roja)
Flujo de aire	Nivel 1	Nivel 2	Nivel 2	Nivel 3

Características inteligentes del modo Automático

En el modo Automático, si los alrededores del producto se oscurecen por más de 3 minutos, el modo Suspensión se activará automáticamente. Si los alrededores del producto se iluminan por más de 5 minutos o se presiona algún botón, el modo Suspensión se desactiva y se vuelve al ajuste de modo inicial.

En el modo Automático, cuando no se detecta contaminación por 10 minutos, el modo Eco se activa automáticamente.

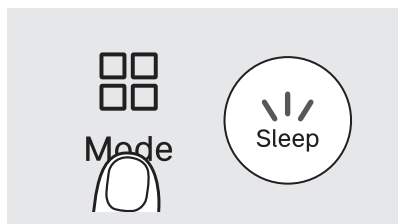

Modo de sueño

Este modo apaga todas las luces de la pantalla y opera a la velocidad del flujo de aire más baja. Puede encender o apagar la luz nocturna presionando el botón de iluminación.

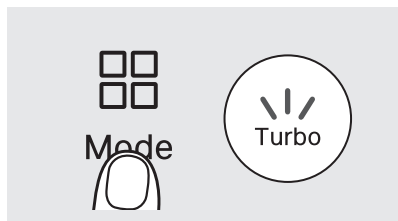

Modo turbo

Este modo acelera el proceso de purificación del aire con una velocidad de flujo de aire más rápida que en el modo manual (nivel 1 a 3). A la velocidad máxima del flujo de aire, consume más energía y puede producir ruido.

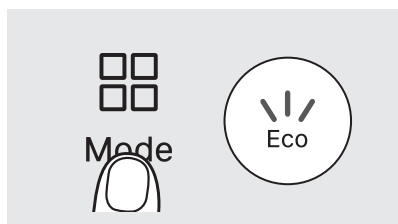

Modo Eco

Si no se detecta contaminación por 10 minutos, el flujo de aire se detendrá automáticamente para ahorrar energía. Luego de 30 minutos, cuando se detecta contaminación o se pulsa un botón, el modo Automático es reanudado.

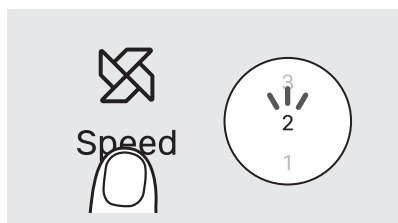

Velocidad de flujo

Puede elegir la velocidad del flujo de aire que desee.

Instrucciones de uso

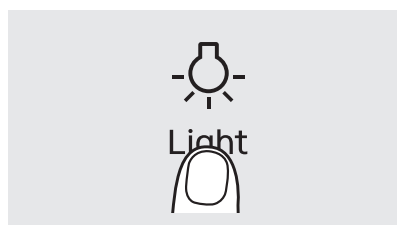

Ajustes de iluminación

Puede elegir los ajustes de luz deseados de las opciones siguientes.

- Opción 1: Todas las luces encendidas
- Opción 2: Luz nocturna y pantalla encendidas
- Opción 3: Luces de la pantalla encendidas
- Opción 4: Todas las luces apagadas

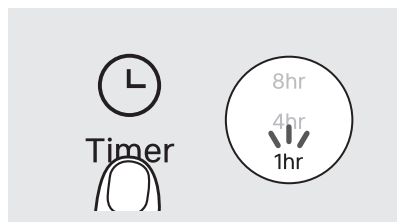

Ajustes del temporizador

Se ajusta para apagarse automáticamente luego de 1, 4 u 8 horas para ahorrar energía cuando se va de casa o a la cama.

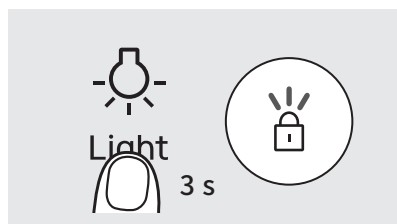

Bloqueo del panel de control

Puede bloquear los ajustes de la pantalla con el bloqueo del panel de control. Mantenga presionado el botón de iluminación por 3 segundos para bloquear o desbloquear el panel de control.

Cómo ajustar la sensibilidad del sensor de calidad del aire

Cuando se utiliza el producto por primera vez, el sensor de calidad del aire está ajustado a la sensibilidad normal. Si el indicador de calidad del aire permanece en muy insalubre (rojo) o buena (azul) por más de dos horas, puede ajustar la sensibilidad del sensor de la siguiente manera.

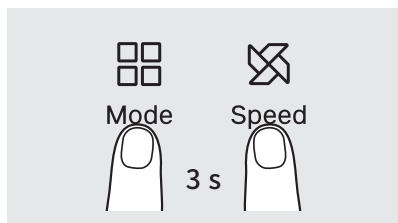

- 1 Cuando el producto esté operando, presione el botón de velocidad de flujo de aire y el botón de modo simultáneamente por más de 3 segundos.



- 2 La sensibilidad del sensor de calidad de aire se visualizará en el panel de control. Elija su nivel deseado.

Nivel	1	2	3
Sensibilidad	Sensible	General	Insensible

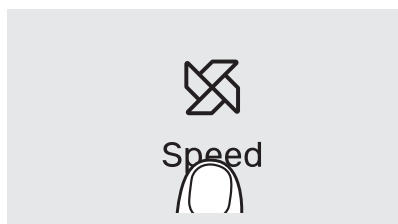

- 3 Presione el botón de velocidad del flujo de aire para ajustar la sensibilidad del sensor de calidad del aire.

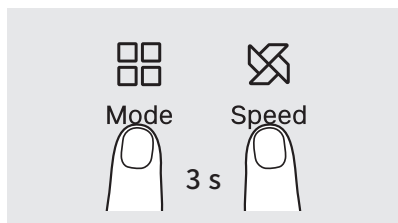

- 4 Mantenga presionados los botones de modo y de velocidad del flujo de aire por más de 3 segundos (o deje de presionarlos por más de 10 segundos) para aplicar la sensibilidad del sensor de calidad del aire seleccionada.

Cómo realizar la limpieza

NOTA

- Desenchufe siempre el cable de alimentación antes de limpiar el filtro.
- El pre-filtro puede ser limpiado con una aspiradora o un paño seco.
- No limpiar el pre-filtro por un período de tiempo prolongado puede resultar en un desempeño deficiente del producto.
- Los filtros 3-en-1 no pueden ser separados y el agua puede dañarlos.
- El ciclo de limpieza/mantenimiento puede variar dependiendo del uso y el entorno.

Pre-filtro (limpiar cada 2 a 4 semanas)

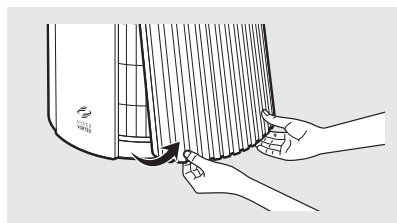

- 1 Quite la cubierta jalando de las esquinas inferiores del lado derecho del producto.

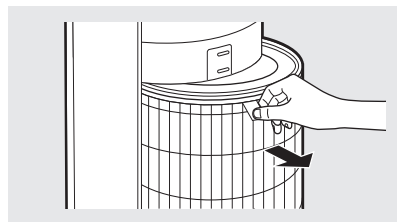

- 2 Sujete el asa del filtro y retírela; limpie la rejilla del pre-filtro.

* Al retirar el filtro sucio, agarre la pestaña del filtro y sáquela. Proceda lentamente para evitar que el polvo se caiga.

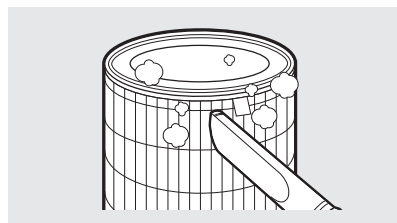

- 3 Quite el polvo con un aspirador o un paño seco según el nivel de contaminación (Los filtros no pueden ser separados y el agua puede dañarlos).

* Evite que el polvo caiga en el interior del producto durante la limpieza.

4 Luego de limpiarlo, agarre la pestaña del filtro y vuelva a montarlo en el producto.

* Al montar el filtro, insértelo de tal modo que la superficie esté alineada como se muestra en la imagen.

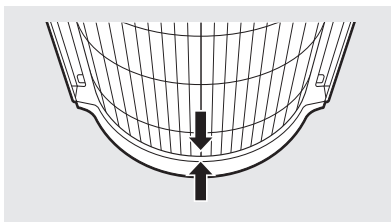
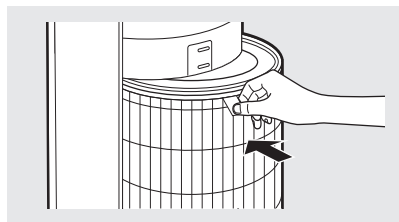

5 Alinee la cubierta del filtro desde la parte inferior y empuje hasta que escuche un clic.

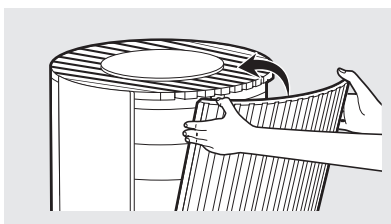
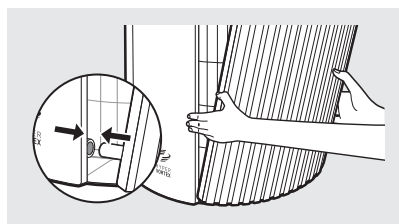

Cómo realizar la limpieza

Limpeza del sensor de calidad de aire (cada 2 meses)

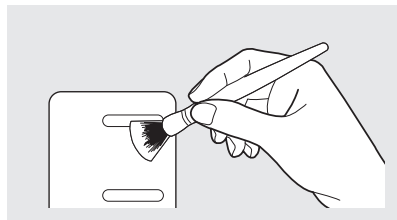

- 1 Use un cepillo suave o un aspirador para limpiar la entrada de aire y la salida de aire del sensor de calidad de aire.



- 2 Tras quitar la cubierta del filtro, abra la cubierta del sensor de contaminación en el lado derecho del producto. (Utilice la ranura de la cubierta del sensor de calidad del aire para abrirla).

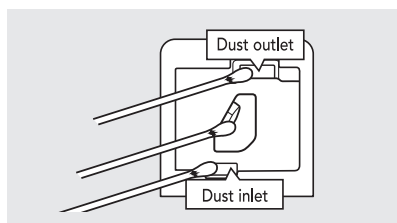

- 3 Moje un bastoncillo de algodón con agua y limpie la lente y la entrada/salida de polvo, y utilice un bastoncillo de algodón seco para quitar la humedad.

NOTA

- El desempeño del sensor de calidad del aire puede disminuir si no se limpia regularmente.
- Limpie con más frecuencia en entornos muy polvorientos.

Cómo reemplazar el filtro

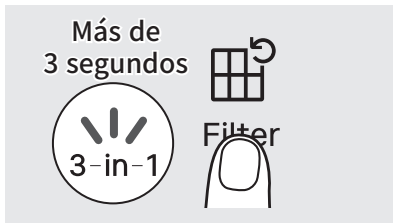

Cómo restablecer el indicador del filtro

Si el uso del filtro alcanza el 95 % o más, el indicador de reemplazo del filtro 3 en 1 se ilumina. Cuando esto sucede, puede reemplazar el filtro. Luego de reemplazar el filtro, mantenga presionado el botón del filtro por 3 segundos para inhabilitar el ícono y restablecer la notificación.

Cómo reemplazar el filtro

- Refiérase al método de instalación de la página 5~6 para reemplazar el filtro.
- Asegúrese de verificar el lado frontal al instalar el filtro.
- Use filtros COWAY originales para mantener un desempeño óptimo del producto.
- Desenchufe siempre el cable de alimentación antes de reemplazar el filtro.

Ciclo de limpieza y reemplazo del filtro

Limpie el prefiltro una vez cada 2-4 semanas (página 15).
Reemplace el conjunto del filtro 3 en 1 una vez al año.

- * Con un uso de 8 horas al día en modo turbo, el indicador de la notificación de reemplazo del filtro se enciende después de usarlo durante aproximadamente 1 año.
- * Tras reemplazar el filtro, mantenga presionado el botón del filtro durante más de 3 segundos para restablecer el indicador de reemplazo del filtro.
- * El ciclo de reemplazo del filtro es una recomendación y depende del entorno de uso.
- * El filtro 3-en-1 no se puede limpiar con agua. Quite las grandes cantidades de polvo en la superficie exterior del pre-filtro con un aspirador o un paño seco.

Cómo restablecer el uso del filtro

Puede restablecer manualmente el uso del filtro de forma preventiva.

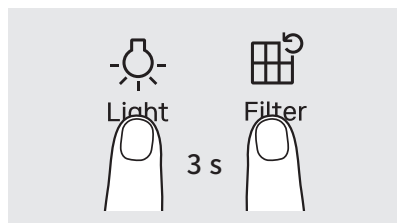

- 1 Presione el botón de iluminación y el botón del filtro por más de 3 segundos.



- 2 El indicador 3 en 1 destellará.

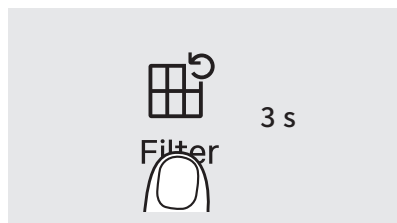

- 3 Al mantener el botón Filtro por 3 segundos o más se restablece el uso de filtro restante.

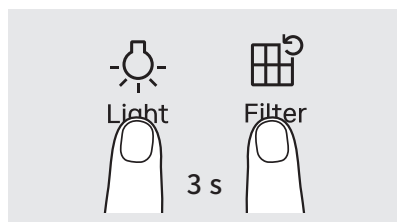

- 4 Presione el botón de iluminación y el botón del filtro por más de 3 segundos, o déjelo sin pulsar 10 segundos, para restablecer por completo el uso del filtro.

Resolución de problemas

Antes de contactarse con el centro de servicio al cliente, intente las soluciones siguientes. Los demás servicios debe realizarlos un centro de servicio COWAY autorizado.

Síntoma	Punto de verificación	Medidas
No sale aire.	<ul style="list-style-type: none"> • ¿Está enchufado el cable de alimentación? 	Enchufe el cable de alimentación a un tomacorriente de 120 V~ 60 Hz.
	<ul style="list-style-type: none"> • ¿Están apagados todos los indicadores? 	Presione el botón encender y luego seleccione la función deseada.
	<ul style="list-style-type: none"> • ¿Hay suministro de electricidad? 	Utilice el producto luego de que se restablezca la electricidad.
La velocidad del aire se ha debilitado considerablemente.	<ul style="list-style-type: none"> • ¿Ha sido limpiado el pre-filtro? 	Verifique el indicador de reemplazo del filtro y limpie el pre-filtro.
La calidad del aire no cambia.	<ul style="list-style-type: none"> • ¿Hay suciedad en la zona donde se encuentra el sensor de calidad del aire? 	Limpie el sensor de calidad del aire. (Consulte la pág. 17.)
	<ul style="list-style-type: none"> • ¿La calidad del aire sigue siendo alta? 	Ajuste la sensibilidad del sensor de calidad del aire a Insensible o General. (Consulte la pág. 14.)
	<ul style="list-style-type: none"> • ¿La calidad del aire sigue siendo baja? 	Ajuste la sensibilidad del sensor de calidad del aire a Sensible o General. (Consulte la pág. 14.)
Sale mal olor de la salida de aire.	<ul style="list-style-type: none"> • ¿Ha instalado un producto nuevo? 	Al usarlo por primera vez, puede salir olor del filtro nuevo. Opere el purificador durante varias horas.
	<ul style="list-style-type: none"> • ¿Ha pasado el periodo de limpieza y sustitución del filtro? 	Verifique el indicador de reemplazo del filtro y reemplace el filtro cuando la luz 3-en-1 esté encendida.
	<ul style="list-style-type: none"> • ¿Está operando el producto en una ubicación contaminada y húmeda? 	Si usa el producto en una zona contaminada, le recomendamos mantener cierta distancia.
El indicador de calidad del aire está parpadeando.	<ul style="list-style-type: none"> • Contáctese con el centro de servicio al cliente. 	
Otros defectos funcionales	<ul style="list-style-type: none"> • Enchufe/desenchufe el producto o encienda/apague el producto. Si el problema persiste, contacte con el centro de servicio al cliente. 	

Garantía limitada

GARANTÍA LIMITADA (EE. UU./CANADÁ/MÉXICO)

AVISO DE ARBITRAJE: ESTA GARANTÍA LIMITADA CONTIENE UNA DISPOSICIÓN DE ARBITRAJE QUE REQUIERE QUE USTED Y COWAY RESUELVAN LAS DISPUTAS SOMETIÉNDOSE A ARBITRAJE EN LUGAR DE A TRIBUNAL, A MENOS QUE RENUNCIE A ELLO. EN EL ARBITRAJE, LAS ACCIONES COLECTIVAS Y LOS JUICIOS CON JURADO NO ESTÁN PERMITIDOS. CONSULTE A CONTINUACIÓN LA SECCIÓN TITULADA "PROCEDIMIENTO PARA LA RESOLUCIÓN DE DISPUTAS".

Si el motor u otras partes electrónicas del producto Coway fallan debido a un defecto en los materiales o la mano de obra durante un uso doméstico normal, durante el periodo de garantía establecido a continuación, Coway reparará o reemplazará la parte o el producto, según su propia discreción. Esta garantía limitada es válida solo para el comprador original del producto y solo se aplica cuando se compra y usa en los Estados Unidos, Canadá y México. Se requerirán un comprobante de la compra original y un video del problema para obtener servicio de garantía en virtud de esta Garantía limitada.

Período de garantía	Alcance de la garantía	Comentario
Un (1) año a partir de la fecha de compra original	Todas las partes internas/funcionales	Filtro excluido
Tres (3) años a partir de la fecha de compra original	Motor y partes electrónicas	

- Los productos y las partes de reemplazo están garantizados durante la porción restante del periodo de garantía original o noventa (90) días, el periodo que sea mayor.
- Los productos y las partes de reemplazo pueden ser nuevos o remanufacturados.

ESTA GARANTÍA TIENE VIGENCIA POR ENCIMA DE CUALQUIER OTRA GARANTÍA, EXPRESA O IMPLÍCITA, INCLUYENDO SIN LIMITACIÓN, TODA GARANTÍA DE COMERCIABILIDAD O IDONEIDAD PARA UN FIN DE TERMINADO. HASTA EL PUNTO QUE CUALQUIER GARANTÍA IMPLÍCITA SEA REQUERIDA POR LEY, ESTARÁ LIMITADA EN DURACIÓN AL PERÍODO DE GARANTÍA EXPRESA INDICADO ANTERIORMENTE. NI EL FABRICANTE NI SU DISTRIBUIDOR PODRÁN SER RESPONSABILIZADOS DE DAÑOS ACCIDENTALES, CONSECUENCIALES, INDIRECTO, ESPECIALES O PUNITIVOS DE NINGUNA NATURALEZA, INCLUYENDO SIN LIMITACIÓN, PÉRDIDA DE INGRESOS O BENEFICIOS, O CUALQUIER OTRO DAÑO YA ESTÉ BASADO EN CONTRATO, RESPONSABILIDAD EXTRACONTRACTUAL O DE CUALQUIER OTRO MODO.

En algunos estados, provincias o países no se permiten la exclusión o limitación de los daños accidentales o consecuenciales, ni las limitaciones de duración de una garantía implícita. Por tanto, la exclusión o limitación anterior podría no ser de aplicación a su caso. Esta garantía le otorga derechos legales concretos, y también podría disponer de otros derechos que podrían variar según el estado.

LO QUE NO CUBRE ESTA GARANTÍA:

- Viajes de servicio para entregar, recoger, instalar o reparar el producto; instrucciones al usuario sobre la operación del producto; reparación o reemplazo de fusibles o corrección de cableado o fontanería, o corrección de reparaciones/instalación no autorizadas.
- Imposibilidad del producto para operar durante fallas eléctricas y servicio eléctrico interrumpido o inadecuado.
- Daños causados por tubos de agua con fugas o roturas, líneas de drenaje restringidas, suministro de agua inadecuado o interrumpido, o suministro de aire inadecuado.
- Daños resultantes de la operación del producto en una atmósfera corrosiva o contraria a las instrucciones descritas en el manual del propietario del producto.
- Daños en el producto causados por accidentes, plagas y bichos, rayos, viento, incendio, inundaciones o causas de fuerza mayor.
- Daños o fallas causados por una modificación o alteración no autorizadas, o uso para fines distintos de los previstos.
- Daños o fallas del ventilador causados durante el envío o por un uso inadecuado por parte del cliente.
- Daños o fallas causados por una corriente o voltaje eléctrico incorrectos, o códigos de fontanería, uso comercial o industrial, o uso de accesorios, componentes o productos de limpieza consumibles que no estén aprobados por Coway.
- Daños causados por el transporte y la manipulación, incluidos arañazos, abolladuras o roturas u otros daños en el acabado del producto, a menos que dichos daños resulten de defectos en los materiales o la mano de obra en el motor u otras partes electrónicas y se reporte una (1) semana después de la entrega.
- Daños o elementos faltantes en cualquier producto de exposición, con caja abierta, rebajado o reacondicionado.
- Productos con número de serie original que se ha eliminado, alterado o no se puede determinar correctamente. El modelo y los números de serie, junto con los comprobantes de compra originales, son necesarios para la validación de la garantía.
- Aumentos en los costes de suministro y gastos de suministro adicionales.
- Reparaciones cuando el producto se utiliza para usos distintos del normal y doméstico habitual (p. ej., uso comercial, en oficinas e instalaciones recreativas) o contrarios a las instrucciones descritas en el manual del propietario del producto.
- Costes asociados a la retirada del producto de su casa para reparaciones.
- La retirada y reinstalación del producto, si está instalado en una ubicación inaccesible o no está instalado de acuerdo con las instrucciones de instalación publicadas, incluidos los manuales del propietario y de instalación de Coway.
- Daños resultantes de un uso inadecuado, abuso, instalación, reparación o mantenimiento inapropiados. Una reparación inapropiada incluye el uso de partes no aprobadas o especificadas por Coway.

El coste de la reparación o reemplazo dentro de estas circunstancias excluidas deberá ser asumido por el cliente.

PARA OBTENER SERVICIO DE GARANTÍA:

Contacte con Coway en el 1-800-285-0982 entre las 8:00 am y las 5:00 pm PT, de lunes a viernes, para hablar con un representante autorizado de Coway. Su expediente de reclamación de garantía será abierto, y se le pedirá que envíe su comprobante de compra, un vídeo en el que se muestre el supuesto defecto y el producto enviado a la dirección designada por el representante. Durante los 45 posteriores a la recepción de la prueba anteriormente mencionada, el vídeo y el producto, Coway (i) le enviará el producto reparado o reemplazado sin cargo para usted o (ii) le enviará un producto original corriendo usted con los gastos si su reclamación de garantía es denegada, lo que Coway le notificará con prontitud. EL COMPROBANTE DE COMPRA, EL VÍDEO Y EL PRODUCTO DEBERÁN SER RECIBIDOS POR COWAY DURANTE LOS 30 DÍAS POSTERIORES A LA APERTURA DEL EXPEDIENTE DE RECLAMACIÓN DE GARANTÍA.

Para obtener información adicional del producto, visite el sitio web de Coway en

<http://www.cowaymega.com>

Para mayor asistencia, escriba a:

Coway USA, Inc. 4221 Wilshire Blvd., STE 400
Los Angeles, CA 90010

PROCEDIMIENTO DE RESOLUCIÓN DE DISPUTAS:

TODAS LAS DISPUTAS ENTRE USTED Y COWAY RESULTANTES O RELACIONADAS DE CUALQUIER MODO CON ESTA GARANTÍA O CON EL PRODUCTO SERÁN RESUELTAS EXCLUSIVAMENTE MEDIANTE ARBITRAJE VINCULANTE Y NO EN UN TRIBUNAL DE LA JURISDICCIÓN GENERAL. ARBITRAJE VINCULANTE SIGNIFICA QUE USTED Y COWAY RENUNCIA AL DERECHO DE UN JUICIO CON JURADO Y A PARTICIPAR EN UNA ACCIÓN COLECTIVA.

Definiciones. A efectos de esta sección, las referencias a "Coway" quieren decir Coway USA, Inc., sus empresas principales, subsidiarias y afiliadas, y cada uno de sus oficiales, directores, empleados, agentes, beneficiarios, predecesores en interés, sucesores, asignados y proveedores; las referencias a "disputa" o "reclamación" incluyen cualquier disputa, reclamación o controversia de cualquier tipo (ya sean basadas en contrato, extracontractual, ley, reglamento, ordenanza, fraude, representación inadecuada o cualquier otra teoría legal o equitativa) derivada o relacionada en modo alguno con la venta, condición o desempeño del producto o esta Garantía limitada.

Aviso de disputa. En caso de que desee comenzar un arbitraje, deberá notificar primero a Coway con una antelación mínima de 30 días a iniciar el arbitraje enviando una carta a Coway a Coway USA, Inc., Attn: Legal Department- Arbitration, 4221 Wilshire Blvd., STE 400, Los Angeles, CA 90010.

Usted y Coway se comprometen a participar en discusiones de buena fe en un intento de resolver la reclamación de forma amigable. El aviso debe contener su nombre, dirección y número de teléfono, identificar el producto objeto de la reclamación, describir la naturaleza de la reclamación y el alivio que solicita. Si usted y Coway no pueden resolver la disputa en un plazo de 30 días, cualquiera de las partes puede proceder a presentar una reclamación de arbitraje.

Acuerdo de arbitraje vinculante y renuncia a demandas colectivas.

Si no fuera posible resolver la disputa durante el periodo de 30 días luego de enviar aviso por escrito a Coway, usted y Coway acuerdan resolver cualquier reclamación entre nosotros mediante arbitraje vinculante sobre una base individual, a menos que renuncie como se indica a continuación. Cualquier disputa entre usted y Coway no podrán ser combinadas o consolidadas con una disputa que implique el producto o la reclamación de ninguna otra persona o entidad. Más específicamente, y sin limitación del presente, cualquier disputa entre usted y Coway no podrán proceder como parte de una acción colectiva, de clase o representación. En lugar de arbitraje, cualquiera de las partes puede presentar una acción individual como proceso monitorio, pero los procesos monitorios no pueden incluirse en una acción colectiva, de clase o representación.

Reglas y procedimientos de arbitraje. Para iniciar el arbitraje de una reclamación, usted o Coway deben presentar una demanda por escrito de arbitraje. El arbitraje será administrado por la Asociación de Arbitraje de América ("AAA") y será realizado ante un único árbitro bajo las Reglas de Arbitraje de Consumidores de la AAA que estén en vigencia en el momento de ser iniciado el arbitraje (referidas como las "Reglas de la AAA") y bajo los procedimientos expuestos en esta sección. Las Reglas de la AAA están disponibles en línea en www.adr.org/consumer. Envíe una copia de su demanda de arbitraje por escrito, así como una copia de esta disposición, a la AAA según se describe en las Reglas de la AAA. También debe enviar una copia de su demanda por escrito a Coway a Coway USA, Inc., Attn: Legal Department- Arbitration, 4221 Wilshire Blvd., STE 400, Los Angeles, CA 90010. Si existe algún conflicto entre las Reglas de la AAA y las reglas expuestas en esta sección, las reglas expuestas en esta sección tendrán prevalencia. Esta disposición sobre arbitraje está gobernada por la Ley Federal de Arbitraje. Si el árbitro lo decide, se puede celebrar juicio en cualquier tribunal de la jurisdicción competente. Todos los asuntos deben ser decididos por el árbitro, excepto los relacionados con el alcance y la aplicabilidad de la disposición de arbitraje y la arbitrabilidad de la disputa, que serán decisión del tribunal. El árbitro está sometido a los términos de esta disposición.

Legislación aplicable. La legislación del estado en el que usted reside gobernará esta Garantía limitada y cualquier disputa que surja entre nosotros, salvo si dicha legislación reemplaza o es inconsistente con la legislación federal aplicable.

Gastos/costas. Si se impone en el arbitraje, Coway pagará los gastos y las costas de sus abogados siempre que sean razonables, considerando factores, incluyendo sin limitación, el importe de compra y el importe reclamado. Sin perjuicio de lo anterior, si la legislación aplicable permite conceder el pago de los gastos y costas de abogados razonables, un árbitro puede hacerlo de la misma forma que lo haría un tribunal. Si el árbitro comprueba que la sustancia de su reclamación o el alivio buscado en la demanda son frívolos o exigidos por un propósito inadecuado (según se mide por los estándares expuestos en la Regla Federal de Procedimiento Civil 11(b)), y luego el pago de todas las costas del arbitraje estarán gobernadas por las Reglas de la AAA. En tal situación, usted se compromete a reembolsar a Coway todos los importes previamente desembolsados que usted esté obligado a pagar en virtud de las Reglas de la AAA.

Garantía limitada

Audiencias y ubicación. Si su reclamación es por 25 000 \$ o menos, puede elegir que el arbitraje se realice exclusivamente sobre la base de (1) documentos enviados al árbitro, (2) mediante audiencia telefónica, o (3) mediante una audiencia en persona según se establece en las Reglas de la AAA. Si su reclamación excede los 25 000 \$, el derecho a audiencia será determinado por las Reglas de la AAA. Todas las audiencias de arbitraje presenciales serán celebradas en una ubicación dentro del distrito judicial federal en el que usted reside, a menos que ambos acordemos otra jurisdicción o acordemos un arbitraje telefónico.

Renuncia. Puede renunciar a este procedimiento de resolución de disputas. Si renuncia, ni usted ni Coway pueden requerir al otro que participe en un proceso de arbitraje. Para renunciar, debe enviar una notificación a Coway con una antelación mínima de 30 días naturales a partir de la fecha de compra del comprador consumidor original del producto mediante una de las dos formas: (i) enviando un correo electrónico a info@cowaymega.com con la línea de asunto: "Arbitration Opt Out" o (ii) llamando al 1-800-285-0982. Debe incluir en el correo electrónico renuncia o brindar por teléfono: (a) su nombre y dirección; (b) la fecha en la que el producto fue comprado; (c) el nombre de modelo o el número de modelo del producto; y (d) el número de serie (el número de serie puede ser encontrado en el producto).

Solo puede renunciar al procedimiento de resolución de disputas de la forma descrita anteriormente (es decir, por teléfono o correo electrónico), ninguna otra forma de notificación será efectiva para renunciar a este procedimiento de resolución de disputas. Renunciar a este procedimiento de resolución de disputas no afectará a la cobertura de la Garantía limitada en modo alguno, y seguirá disfrutando de todos los beneficios de la Garantía limitada. Si conserva este producto y no renuncia, entonces usted acepta todos los términos y condiciones de la disposición de arbitraje descrita anteriormente.

NOTAS

NOTAS

NOTAS

004

9243781

coway
AIRMEGA

www.cowaymega.com

4221, Wilshire Blvd. #400,
Los Angeles, CA 90010
1-800-285-0982