

coway AIRMEGA USER MANUAL

Airmega 450 (W) / Airmega 450 (BG)
Airmega 450S (W) / Airmega 450S (BG)

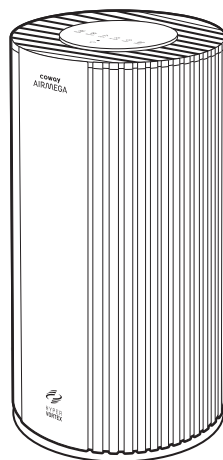

Online Manual

Scan the QR code for full details of product.

cowaymega.com/pages/air-purifiers

Product Registration

To register the product warranty, scan the QR code to find out more.

cowaymega.com/warranty-registration



PICS, TIPS, GIVEAWAYS & MORE

 @cowaymega

Specification

The specification is subject to minor changes to improve the product performance.

Item	Specification
Product type	Air purifier
Model name	Airmega 450 (W) / Airmega 450 (BG) / Airmega 450S (W) / Airmega 450S (BG)
Rated voltage	120 V~ 60 Hz
Phase	Single phase
Power consumption	72 W
Filter composition	3-in-1 custom filter(Vacuuable Pre-Filter+Green True HEPA+ Activated Carbon)
Coverage area	821 ft ² (61 m ²) in 15 mins 1 643 ft ² (123 m ²) in 30 mins 3 285 ft ² (245 m ²) in 60 mins
Installation location	Indoor
Dimensions (W x D x H)	13.4 × 13.4 × 29.6 in 34 × 34 × 75.3 cm
Color	White / Beige
Product Weight	24.9 lb (11.3 Kg)

The coverage area of the air purifier is based on an area where the air cleaner can make two air changes per hour (ACPH). An air change per hour translates to how many times an air purifier can clean an area, assuming the height of a ceiling to be 8 ft, in one hour. Therefore ** means two air changes per hour which means that the cleaner can clean the area once every 30 minutes and * means air changes per hour which means that the air purifier can clean the area once every 60 minutes.

The energy efficiency of this ENERGY STAR certified model is measured based on a ratio between the model's CADR for Smoke and the electrical energy it consumes, or CADR/Watt.

Table of contents

01. BEFORE USING THE PRODUCT	7
Safety instructions	7
02. PREPARATION	9
Control panel & indicators	9
03. OPERATION	11
How to use	11
How to adjust the sensitivity of the air quality sensor	14
PM index guide	15
Using the IoCare+ app	16
04. MAINTENANCE	19
How to clean	19
How to replace filter	21
How to reset your filter usage	22
05. APPENDIX	23
Troubleshooting	23
Limited warranty	24

Quick start guide

Do not operate the product until completing these steps first.

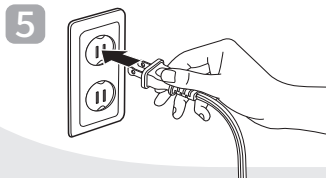
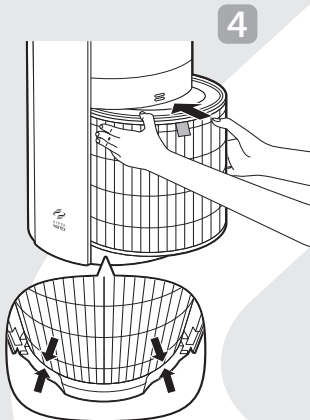
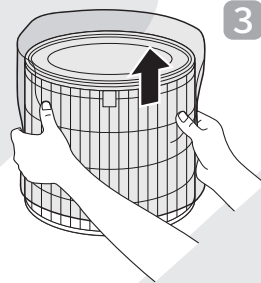
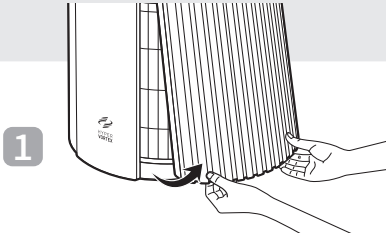

Checking the product

Before installing the air purifier, make sure all of the components are present. If any items are missing or damaged, contact the customer service center.

Front / back

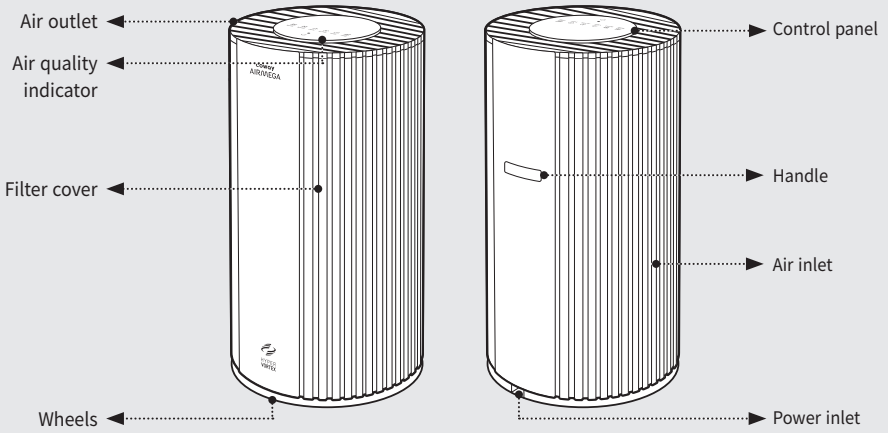

Top

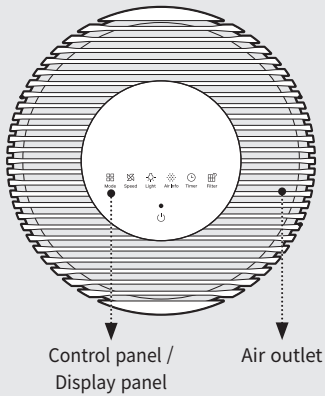

Accessories



User manual

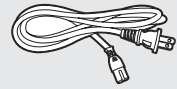

Power cord

Before use

Note

- The product uses 120 V~ 60 Hz only.
- Make sure to connect the power plug to a grounded electric outlet (120 V~ 60 Hz) dedicated to the product.

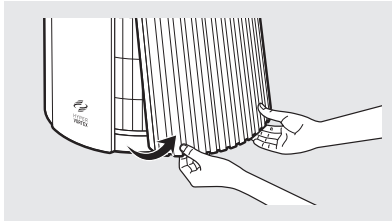
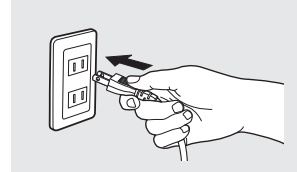

- 1 Open the filter cover by pulling the lower left/right corners on the right side of the product.

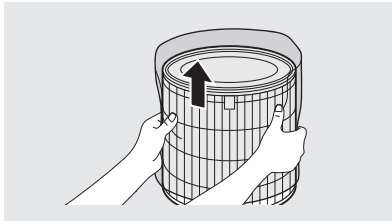

- 2 Take out the 3-in-1 filter and remove the plastic packaging.

- 3 When assembling the filter, check the top and bottom of the filter and fasten it with the handle facing forward.

* The open part of the filter is the top, and the blocked part is the bottom.

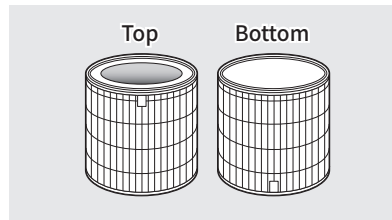
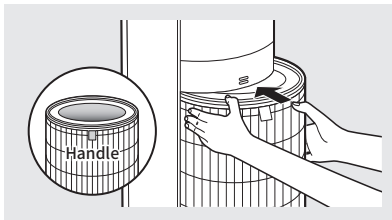

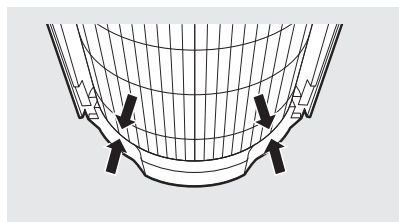

- 4 When installing the filter, insert it all the way in so that the sides are aligned as shown in the picture.

- 5 Mount the filter cover.
Align the bottom of the filter cover according to the grooves and push in the cover to fix it.

- * The product will not operate if the filter cover is not attached correctly.
- * A clicking sound indicates that the filter has been fully installed.

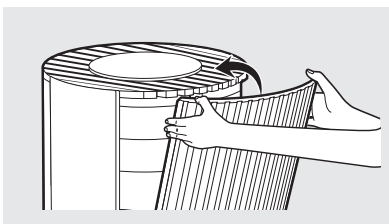
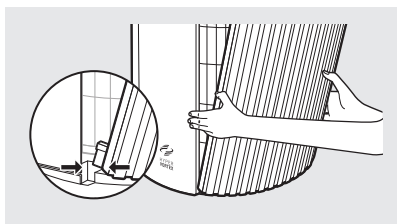

 **Note**

- The gap between the wheels and the bottom of the product is narrow.
- It may not move smoothly on carpets or uneven floors.
- We recommend lifting and carrying the product over thresholds or obstacles.

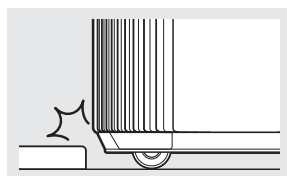

01. BEFORE USING THE PRODUCT

Safety instructions

Read and follow all the safety tips and warnings before using the product.

WARNING

Warning indicates a potentially hazardous situation that may result in death or severe injury to the user or others.

CAUTION

Caution indicates a potentially hazardous situation that may result in injury to the user or others, or the loss of property.

WARNING

- Do not exceed the voltage and power rating of the power outlet or connection device.
- This may generate excessive heat and cause electric shock or fire.
- Only use the appropriate type of electric socket for the product. Connecting the product to an incorrect socket may result in damage.
- Do not immerse the product or any of its parts in water. Operate the product only after a qualified technician examines and replaces the parts that were under water.
- Do not handle the power plug with wet hands.
- If the electrical outlet is wet, carefully unplug the product and let the electrical outlet dry completely before subsequent use.
- Do not operate the product if the motor fan fails to operate or is damaged.
- Disconnect the power plug from the electric outlet if strange sounds, smells, or smoke come from the product. Contact the customer service center immediately for instructions.
- Disconnect the power plug from the electric outlet when the product is not in use and before cleaning, inspecting, or replacing parts.
- Use a dedicated electric outlet for the product. Do not connect the product to a power strip that has connections to several other products.
- Do not operate the product if the power plug or cords are damaged.
- Do not forcibly bend, twist, pinch, or damage the power cord.
- Do not force the power plug into an incorrect electric outlet or into a loose electric outlet.
- Contact a qualified technician to install a proper electric outlet.
- If the power cord is damaged, do not replace the cord yourself. Contact the service center to have it replaced.
- Remove the power plug from the electric outlet by grasping the power plug and pulling it gently. Never pull the cord itself to remove the power plug.
- Keep the electric cord away from heat sources.
- Do not attempt to repair the product on your own. Doing so will void your warranty. All repair work must be carried out by a qualified technician.
- This product has a polarized plug (one blade is wider than the other). To reduce the risk of electric shock, this plug is intended to fit in a polarized outlet only one way. If the plug does not fit fully in the outlet, reverse the plug. If it still does not fit, contact a qualified electrician. Do not attempt to defeat this safety feature.
- Do not use this product in industrial areas or factories where oil, grease, or dust particles may be present.
- Do not change the filter while the product is operating. Always turn off the product and unplug the power plug before accessing the components inside the product.
- Do not place the product near a humidifier or in humid areas, such as bathrooms or laundry rooms, where the product may come into contact with water.
- Do not place the product near flammable gases, cigarettes, incense, and other combustible materials.
- Do not place the product on a bed or against soft objects, such as curtains.
- Do not clean the product using detergents, paint thinner, or other household solvents.
- Do not spray insecticides or other flammable materials near the product.
- To reduce the risk of fire, electric shock or injury to persons, do not use replacement parts that have not been recommended by the manufacturer (e.g. parts made at home using a 3d printer).

⚠ CAUTION

- The appliance is not to be used by children under 8 or persons with reduced physical, sensory or mental capabilities, or lack of experience and knowledge, unless they have been given supervision or instruction.
- Do not allow children to play with the plastic wrapping and product.
- Do not use this product with any solid-state speed control device, as it may result in electric shock or fire.
- Do not use an adapter or extension cord, as it may cause fire, shock, or personal injury.
- Do not use attachments or filters not recommended by the manufacturer.
- Exercise caution while removing the components from the product. Ensure that your body parts do not get stuck or scratched while servicing the product.
- Do not insert any objects or finger into the openings of the product. If any objects fall into the openings, immediately turn off the product and unplug the power plug. Contact a qualified technician or the manufacturer to remove the object.
- The 3-in-1 filter cannot be cleaned with water. Please remove large dust on the outer surface of the Pre-Filter using a vacuum cleaner or dry cloth.
- Do not block the air outlet of the product. Doing so may decrease the efficiency of the product and increase the risk of injury.
- This product is for household use as described in this manual. Using it in an industrial environment or any other place not recommended by the manufacturer and may result in electric shock, fire, and injury to person.
- Do not place anything on top of the product.
- Change the filters at the recommended intervals so that excess dust does not accumulate.
- Do not place the product where both surrounding sides of the product are blocked.
- Do not place the product in direct sunlight.
- Do not place the product next to or on windows.
- Place the product on a firm, flat, and dry surface that provides sufficient air circulation.
- Do not run cord under carpeting. Do not cover cord with throw rugs, runners, or similar coverings. Arrange cord away from traffic area and where it will not be tripped over.
- Operation is subject to the following two conditions: (1) this device may not cause harmful interference and (2) this device must accept any interference received, including interference that may cause undesired operation.
- For safety reasons, the Power cord may be detached when using the product. Be careful not to let infants or children touch the detached Power cord.
- If you hold the product with one hand, your hand may be injured, so make sure to hold it with both hands.

READ AND SAVE THESE INSTRUCTIONS

Control panel & indicators

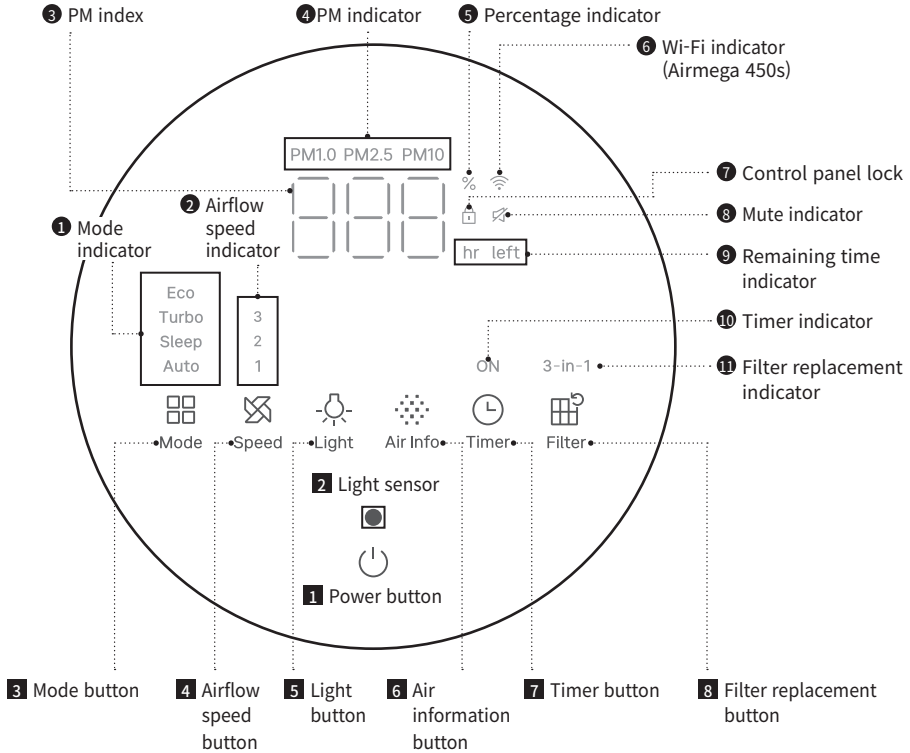

1 Power button
Use the button to turn the product on and off.

3 Mode button
It is used to switch between modes.

5 Light button
Choose your desired light setting.
- Option 1: all lights on
- Option 2: night light and display on
- Option 3: display lights on
- Option 4: all lights off

7 Timer button
It is used when setting the off reservation.
You can set it in hourly units and up to 12 hours.

2 Light sensor
This sensor detects the intensity of light. When the product is set to auto mode and it is dark for 3 minutes, the product enters sleep mode automatically.

4 Airflow speed button
It is used when changing airflow speed.

6 Air information button
Press the button to browse the particulate matter (PM) sensor.
PM2.5 → PM10 → PM1.0

8 Filter replacement button
It is used to reset the filter replacement indicator.

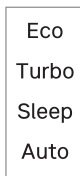

1 Mode indicator

There are 4 modes. When a mode is selected, it will light up.

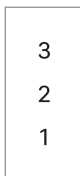

2 Airflow speed indicator

There are 3 levels of airflow speed. When a speed is selected, it will light up.



3 PM index

It displays real-time air quality information measured in $\mu\text{g}/\text{m}^3$.

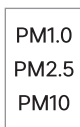

4 PM indicator

It indicates which particulate matter (PM) concentration is being displayed. If pollution levels are all the same, PM 2.5 Will be displayed.



5 Percentage indicator

It lights up when the value displayed on the filter remaining amount indicator is in percentage units.



6 Wi-Fi indicator (airmega 450s)

It displays the Wi-Fi connection status. It lights up when the product is successfully connected to Wi-Fi.



7 Control panel lock

It lights up when the lock function is activated. The lock function is activated by pressing and holding the light button for more than 3 seconds.



8 Mute indicator

It lights up when the mute function is activated. The mute function is activated by pressing and holding both the speed button and the light button for more than 3 seconds.



9 Remaining time indicator

It lights up to show the remaining time when a timer is set.



10 Timer indicator

It lights up when the timer is set.



11 Filter replacement indicator

It lights up when you press the filter button to check filter usage or when a filter replacement notification occurs.



12 Air quality indicator

It displays colors according to the pollution level.

* Level 1 (good): blue / level 2 (moderate): green / level 3 (unhealthy): yellow / level 4 (very unhealthy): red

How to use

Note

- Plug the power cord into an outlet before operating the product.
- If the product is forcibly turned off or if a power outage occurs, when the product turns on again, it will operate with previous settings.
- Do not touch the display when the product is powering up.

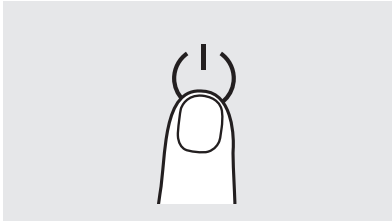

Power on/off

Press the power button to turn on/off the product.

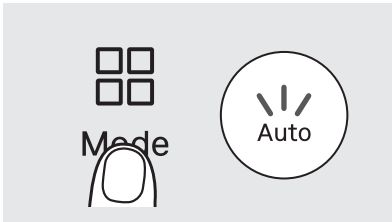

Auto mode

It adjusts the airflow speed according to the indoor pollution levels.

Air quality	Good (Blue)	Moderate (Green)	Unhealthy (Yellow)	Very Unhealthy (Red)
Airflow	Level 1	Level 2	Level 2	Level 3

Auto mode's smart features

In auto mode, if the surroundings of the product become dark for more than 3 minutes, sleep mode will turn on automatically. If the surroundings of the product become bright for more than 5 minutes or if any button is pressed, sleep mode will trigger off and return to your initial mode setting.

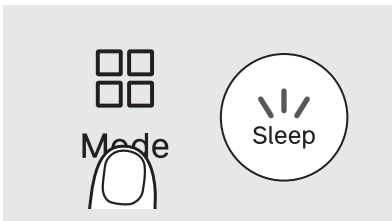

Sleep Mode

This mode turns off all the display lights and operates at the lowest airflow speed. You may turn on or off the night light by pressing the light button.

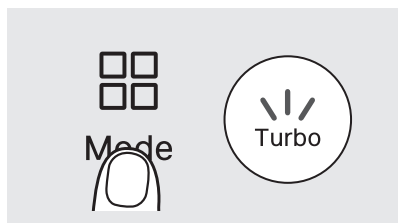

Turbo Mode

This mode accelerates the air purification process with a faster airflow speed than manual mode (level 1~3). At maximum airflow speed, it consumes more energy and may produce noise.

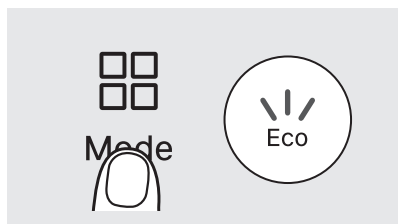

Eco Mode

When no pollution is detected for 10 minutes, airflow will automatically stop to save energy consumption. After 30 minutes, when pollution is detected or if any button is pressed, Auto Mode will resume.

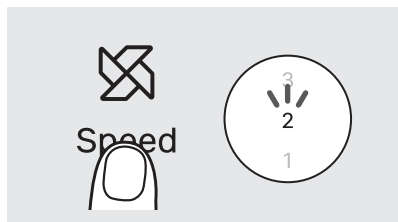

Airflow Speed

You can choose whichever airflow speed you need.

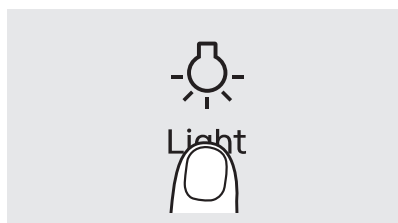

Light settings

You can choose your desired light settings from the options below.

- Option 1: All lights on
- Option 2: Night light and display on
- Option 3: Display lights on
- Option 4: All lights off

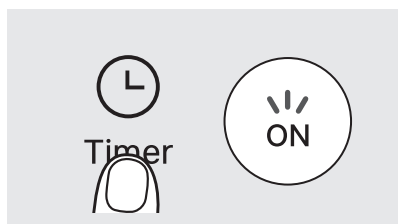

Timer Settings

Set to automatically turn off after 1 to 12 hours as needed. With the Airmega 450S, you can control the timer through the loCare+ App as well.

How to use

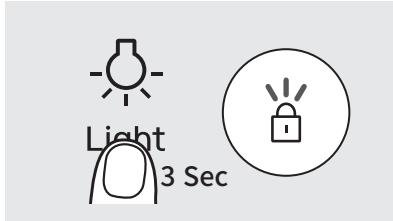

Control panel lock

You can lock the display settings with the control panel lock. Press and hold the light button for 3 seconds to lock or unlock the control panel.

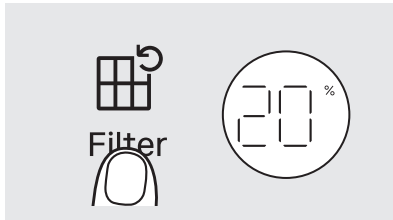

Filter lifespan indicator

Press the filter button to display the filter's remaining lifespan in percentage. The filter's lifespan begins at 100%. When it reaches 5%, the 3-in-1 filter replacement indicator will light up.

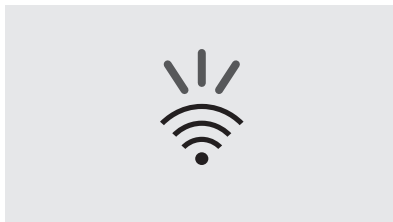

Check Wi-Fi connection status (Airmega 450s)

You can check the product's Wi-Fi connection status through the Wi-Fi indicator.

- If the product is connected to Wi-Fi, the Wi-Fi indicator will light up.
- If the product is attempting to connect to Wi-Fi or if pairing is not yet complete, the Wi-Fi indicator will blink.
- If the product's Wi-Fi function is turned off, the Wi-Fi indicator will not light up.

* For procedures related to Wi-Fi connection, refer to the 'using the loCare+ app' page.

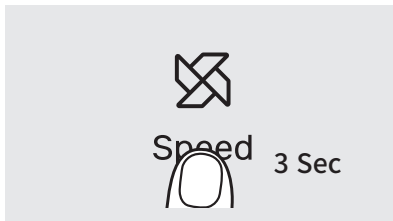

Wi-Fi function on/off (Airmega 450s)

Press and hold the speed button for more than 3 seconds to turn the Wi-Fi function on or off.

* For procedures related to Wi-Fi connection, refer to the 'using the loCare+ app' page.

How to adjust the sensitivity of the air quality sensor

When you operate the product for the first time, the air quality sensor is set at the normal sensitivity. If the air quality indicator remains at very unhealthy (red) or good (blue) for more than two hours, you can adjust the sensor's sensitivity as follows.

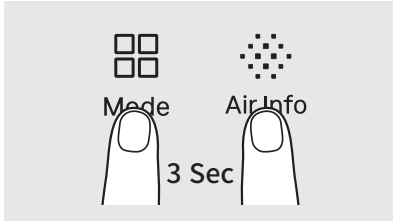

- 1 While the product is operating, press the mode button and the air information button simultaneously for more than 3 seconds.



- 2 The PM index displays the current sensitivity level of the air quality sensor. When the sensitivity is being adjusted, the PM index will blink.

level	1	2	3
Sensitivity	Sensitive	General	Insensitive

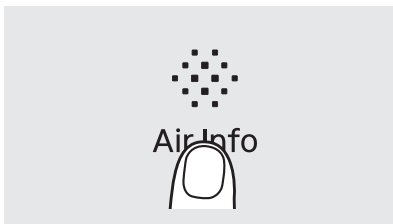

- 3 Press the air information button to choose your air quality sensor's sensitivity.

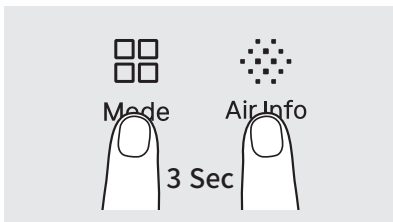

- 4 Press and hold both the mode button and the air information button for more than 3 seconds, or leave the buttons unpressed for more than 10 seconds, to apply the selected air quality sensor sensitivity.

PM index guide

	Good (Blue)	Moderate (Green)	Unhealthy (Yellow)	Very Unhealthy (Red)
PM1.0 ($\mu\text{g}/\text{m}^3$)	1~12	13~35	36~55	56~
PM2.5 ($\mu\text{g}/\text{m}^3$)	1~12	13~35	36~55	56~
PM10 ($\mu\text{g}/\text{m}^3$)	1~54	55~154	155~254	255~

- ▶ For the PM2.5/PM10 pollution level standards, the us epa guideline was referred to, and for the numeric expression of concentration, the company's algorithm was applied.
- ▶ The concentration of dust displayed on the product measures the indoor environment real time, so it may differ from the guide of the ministry of environment and may differ depending on the place of use, the measurement method of the environment, etc.
- ▶ The maximum concentration of dust displayed on the product is $500 \mu\text{g}/\text{m}^3$ (PM1.0/PM2.5) Or $999 \mu\text{g}/\text{m}^3$ (PM10).
- ▶ If the humidifier is operated near the purifier, the air quality measurement may rise.
- ▶ As the ultrasonic humidifier has large humidifying droplet particles, the dust sensor can recognize them as dust, thereby causing a malfunction in the dust sensor. So use it away from the purifier.
- ▶ If the dust air quality level continues to display the maximum number of PM1.0/PM2.5: $500 \mu\text{g}/\text{m}^3$ / PM10: $999 \mu\text{g}/\text{m}^3$, the sensor is contaminated. Therefore, clean the dust sensor, turn off the power of the product and then turn on again so that it can operate normally.

Using the IoCare+ app

With the IoCare+ service, you can access Airmega's additional features.

More services are available at your convenience such as appliance control, product management, and air quality reporting.

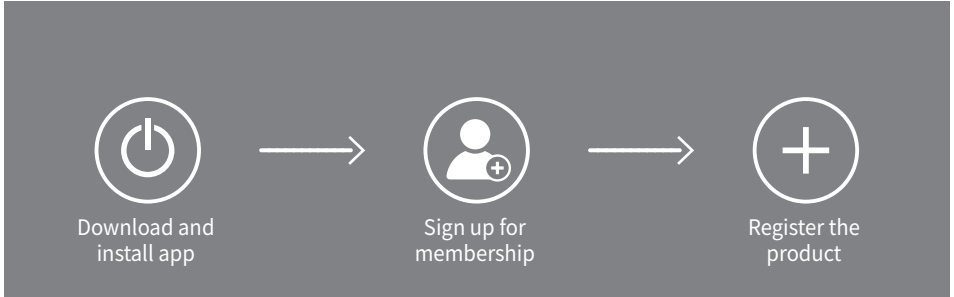

Installing IoCare+ app in 3 easy steps



For details on how to use the IoCare+ app and connect Wi-Fi, you can check the QR code and address.

<https://iocare.coway.com/intro?model=AP-2524C>

01. Installing IoCare+ app/registering for membership

1 Check before downloading app	2 Download and install app	3 Sign up for membership and log in
Make sure you have the home Wi-Fi router name (SSID) and password ready for appliance network connection. Check the router name (SSID) and password	Download and install the IoCare+ app from the Android PlayStore/iOS App Store.  	Registration is required to use the app. Sign up with your mobile phone number or e-mail. After registration is completed, you can log in and register (pairing) the product.

Using the loCare+ app

02. Checking before registering the product

• Checking the network

Check if the Wi-Fi router to connect is turned on.

Make sure you have the home Wi-Fi router name (SSID) and password ready for appliance network connection.

Connect the smartphone with the router, and check if Internet is connected.

This product supports 2.4 GHz and 5 GHz connections.

• Checking the product pairing mode status

Check if the product is turned on.

If the power is turned on, the product automatically enters pairing mode and can be registered in the app.

If the product is in pairing mode, the 'Wi-Fi' icon blinks on the appliance display; when not connected for 30 minutes, the Wi-Fi icon is automatically turned off.

If the product is not connected to the network, pairing mode is automatically activated.

If you do not want to connect the product, press and hold the 'Speed' button for 3 seconds to turn off the Wi-Fi function forcibly.

You can enter the pairing mode also by pressing and holding the 'Mode' button for more than 3 seconds while the product is turned on.

03. Registering the appliance (pairing)



When running the app, if there are product that can be connected within range press the 'Connect' button to register the product.

(The product must be in the pairing mode.)

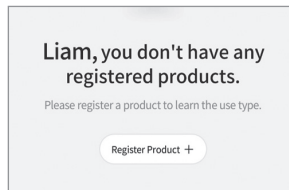

If the pop-up guide does not appear, press 'Register Product +'.

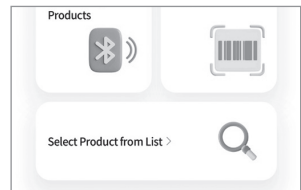

Select 'Find nearby appliances' on the product registration screen, and proceed with product registration according to the guide on the app screen.

* You can register the product through the 'Scan Barcode' or 'Select Product from List' menu as well.

04. Precautions

• Precautions when connecting Wi-Fi

The name of the router must be composed of alphabets, symbols, and numbers only.

If the Wi-Fi signal is weak, a connection may not be made.

If the firewall is set to the router, a connection may not be made.

Contact your Internet service provider for troubleshooting.

If the product is not connected to the router, check the router's encryption setting. (Recommended: WPA2 method)

• When moving the product

If there are any issues with the network connection or it's not the same router that was previously connected after moving the product, reconnect it.

You can set in 'Run App → Appliance → Select Appliance → Appliance Management → Appliance Settings → Wi-Fi Network'.

• Wi-Fi connection error

If an error occurs while registering the product on the app, you can check it not only through the details on the app but through the error code displayed on the appliance. For measures regarding the error code, refer to the following:

Error code	Measures to take
AP1 AP2 AP3 AP4	<ul style="list-style-type: none"> - Check the router's power. - Check the router's password. - Check if the router's Wi-Fi is properly connected to the internet. - The product should automatically reconnect to the previously connected Wi-Fi if the router functions normally. - If the product does not reconnect automatically after a certain period, try re-pairing (reconnecting) through the app. - If the product has never been connected to the app or if the router name (SSID) or password has changed, initiate the pairing (connection) process through the app.
AP5	<p>Due to temporary network or server errors, the product will automatically reconnect normally after a certain period.</p> <p>If the issue continues after a certain period, follow the instructions below:</p> <ol style="list-style-type: none"> 1. First, check if the internet is working properly with the respective Wi-Fi and network. <ul style="list-style-type: none"> - Check the status of the router or try connecting with other devices to check. - It might be difficult to estimate the resolution time for network issues. Contact your network provider for detailed assistance. 2. If the Wi-Fi LED keeps blinking and the error code continues to appear on the product, try re-pairing (reconnecting) through the app. 3. If the problem continues, contact the service center. <ul style="list-style-type: none"> - In case of abnormal appliance shutdowns (temporary power outages, immediate reconnection after power plug removal), a connection error may occur with the server. Try unplugging the power and reconnecting after about 5 minutes.

How to clean

Note

- Always unplug the power cord before cleaning the filter.
- The pre-filter can be cleaned by vacuum or dry cloth.
- Failure to clean the pre-filter for a long time may result in poor product performance.
- 3-In-1 filters are not separable and can be damaged by water.
- Cleaning/maintenance cycle may vary depending on usage and environment.

Pre-filter (clean every 2-4 weeks)

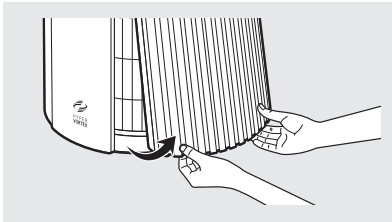

- 1 Remove the cover by pulling the bottom corners on the right side of the product.

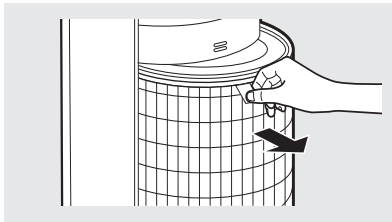

- 2 Hold the filter handle and remove it, then clean the pre-filter mesh.

* When removing the dirty filter, hold the filter tab and pull it out. Proceed slowly to prevent dust from falling out.

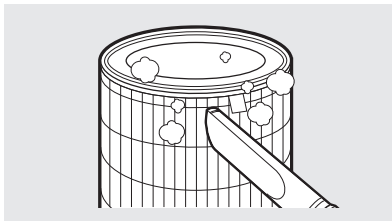

- 3 Remove dust using a vacuum cleaner or a dry cloth according to the level of contamination. (Filters are not separable and can be damaged by water.)

* Be careful to prevent dust from falling inside the product during cleaning.

4 After cleaning, hold the filter tab and reattach it to the product.

* When assembling the filter, insert it all the way so that the surface is aligned as shown in the picture.

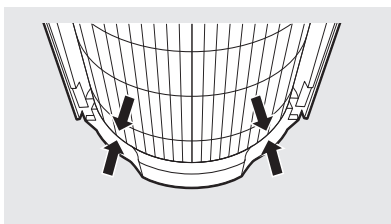
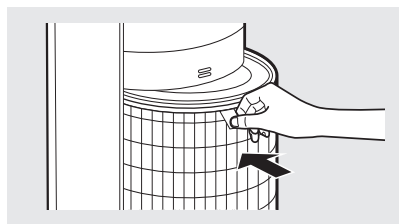

5 Align the filter cover from the bottom, and push in until you hear a click.

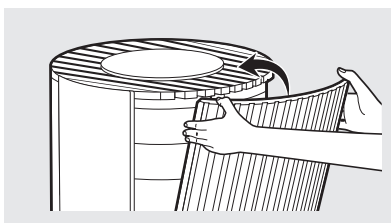
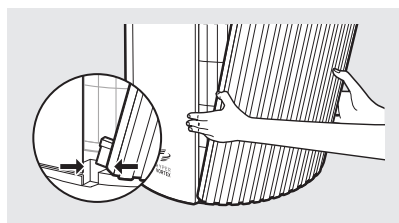

Cleaning of air quality sensor (every 2 months)

1 If dust or foreign objects accumulate near/on the air quality sensor, it may detect higher concentrations of dust. Please use a vacuum cleaner to clean the area around the air quality sensor.

* Set the vacuum cleaner to the lowest suction level before cleaning.

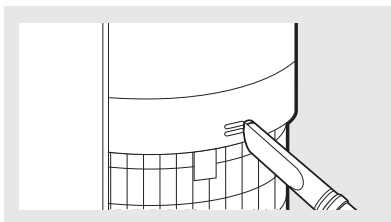
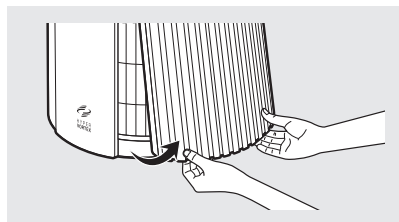

How to replace filter

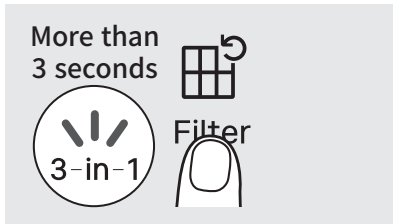

How to reset filter indicator

If the filter usage reaches 95% or more, the 3-in-1 filter replacement indicator will light up. When this happens, you may replace the filter. After replacing the filter, hold the filter button for 3 seconds to disable the icon and reset the notification.

How to replace filter

- Refer to the filter installation method on page 5~6 to replace the filter.
- Be sure to check the front side when installing the filter.
- Use genuine COWAY filters to maintain optimal performance of the product.
- Always unplug the power cord before replacing the filter.

Filter cleaning and replacement cycle

Clean the Pre-Filter once every 2 - 4 weeks (page 19).

Replace the entire 3-in-1 filter once annually.

- * Based on using for 8 hours per day in turbo mode, the filter replacement notification indicator turns on after using it for about 1 year.
- * After replacing the filter, be sure to press the filter button for more than 3 seconds to reset the filter replacement indicator.
- * Filter replacement cycle is just a recommendation, and it depends on the environment of use.
- * The 3-in-1 filter cannot be cleaned with water. Please remove large dust on the outer surface of the pre-filter using a vacuum cleaner or dry cloth.

How to reset your filter usage

You can manually reset your filter usage preemptively.

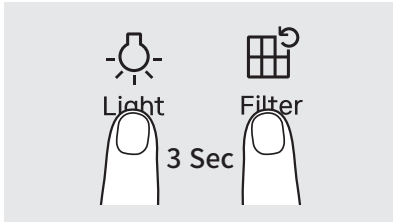

- 1 Press the light button and filter replacement button for more than 3 seconds.

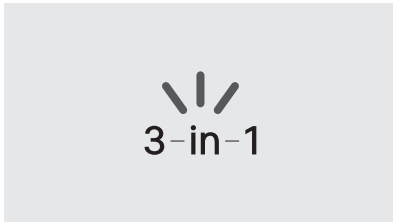

- 2 The 3-in-1 indicator will blink and the filter amount usage will appear on the PM index.

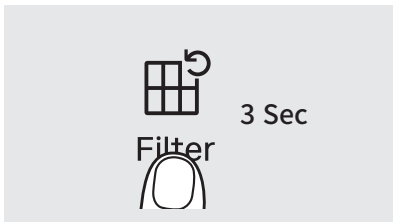

- 3 Press the filter button to reset the remaining filter usage.

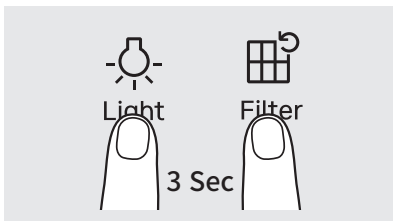

- 4 Press the light button and filter button for more than 3 seconds or leave it for 10 seconds to fully reset the filter usage.

Troubleshooting

Before contacting the customer service center, please attempt the following solutions.
All other servicing should be done by coway authorized service center.

symptom	Checkpoint	Measures to take
No air is coming out.	<ul style="list-style-type: none"> Is the Power cord plugged in? 	Before use, please securely attach the detachable power cord to the product. Plug the Power cord into a 120 V~ 60 Hz outlet.
	<ul style="list-style-type: none"> Are all the indicators off? 	Press the Power button and select the desired function.
	<ul style="list-style-type: none"> Is there a power outage? 	Use the product after electricity is restored.
The air speed has weakened considerably.	<ul style="list-style-type: none"> Has the pre-filter been cleaned? 	Check the filter replacement Indicator and clean the pre-Filter. For the Airmega 450S, you can check the filter lifespan in the loCare+ app.
The air quality does not change.	<ul style="list-style-type: none"> Is there dirt on the area where the air quality sensor is located? 	Clean the air quality sensor. (Refer to P. 20)
	<ul style="list-style-type: none"> Does the air quality remain at High? 	Adjust the air quality sensor's sensitivity to insensitive or general. (Refer to P. 14)
	<ul style="list-style-type: none"> Does the air quality remain at Low? 	Adjust the air quality sensor's sensitivity to sensitive or general. (Refer to P. 14)
There is a bad smell coming out of the air outlet.	<ul style="list-style-type: none"> Have you installed a new product? 	When using for the first time, there may be a new filter smell. Please run the purifier for several hours.
	<ul style="list-style-type: none"> Is it past the filter cleaning and replacement period? 	Check the filter replacement indicator and replace the filter when the 3-in-1 light is on.
	<ul style="list-style-type: none"> Are you operating the product in a humid and polluted location? 	When using the product in a contaminated area, we recommend keeping a distance.
The air quality indicator is flashing.	<ul style="list-style-type: none"> Contact the customer service center. 	
Other functional defects	<ul style="list-style-type: none"> Plug/unplug the product or turn the product on/off. If the problem persists, contact the customer service center. 	

Limited warranty

Limited warranty (USA/CANADA/MEXICO)

ARBITRATION NOTICE: THIS Limited warranty CONTAINS AN ARBITRATION PROVISION THAT REQUIRES YOU AND COWAY TO RESOLVE DISPUTES BY BINDING ARBITRATION INSTEAD OF IN COURT, UNLESS YOU CHOOSE TO OPT OUT. IN ARBITRATION, CLASS ACTIONS AND JURY TRIALS ARE NOT PERMITTED. PLEASE SEE THE SECTION TITLED “PROCEDURE FOR RESOLVING DISPUTES” BELOW.

Should the motor or other electronic parts of Coway’s product fail due to a defect in materials or workmanship under normal home use, during the warranty period set forth below, Coway will at its option repair or replace the part and/or the product. This Limited warranty is valid only to the original retail purchaser of the product and applies only when purchased and used within the United States, Canada and Mexico. Proof of original retail purchase and the video of the issue are required to obtain warranty service under this Limited warranty.

Warranty Period	Scope of Warranty	Remark
One (1) year from date of original retail purchase	Any internal/functional parts	Filter excluded
Three (3) years from date of original retail purchase	Motor and electronic parts	

- Replacement products and parts are warranted for the remaining portion of the original warranty period or ninety (90) days, whichever is greater.
- Replacement products and parts may be new or remanufactured.

THIS WARRANTY IS IN LIEU OF ANY OTHER WARRANTY, EXPRESS OR IMPLIED, INCLUDING WITHOUT LIMITATION, ANY WARRANTY OF MERCHANTABILITY OR FITNESS FOR A PARTICULAR PURPOSE. TO THE EXTENT ANY IMPLIED WARRANTY IS REQUIRED BY LAW, IT IS LIMITED IN DURATION TO THE EXPRESS WARRANTY PERIOD ABOVE. NEITHER THE MANUFACTURER NOR ITS DISTRIBUTOR SHALL BE LIABLE FOR ANY INCIDENTAL, CONSEQUENTIAL, INDIRECT, SPECIAL, OR PUNITIVE DAMAGES OF ANY NATURE, INCLUDING WITHOUT LIMITATION, LOST REVENUES OR PROFITS, OR ANY OTHER DAMAGE WHETHER BASED IN CONTRACT, TORT, OR OTHERWISE.

Some states, provinces, or countries do not allow the exclusion or limitation of incidental or consequential damages or limitations on how long an implied warranty lasts. Therefore, the above exclusion or limitation may not apply to you. This warranty gives you specific legal rights, and you may also have other rights which vary from state to state.

THIS Limited warranty DOES NOT COVER:

- Service trips to deliver, pick up, or install or repair the product; instruction to the customer on operation of the product; repair or replacement of fuses or correction of wiring or plumbing, or correction of unauthorized repairs/installation.
 - Failure of the product to perform during power failures and interrupted or inadequate electrical service.
 - Damage caused by leaky or broken water pipes, frozen water pipes, restricted drain lines, inadequate or interrupted water supply or inadequate supply of air.
 - Damage resulting from operating the product in a corrosive atmosphere or contrary to the instructions outlined in the owner’s manual of the product.
 - Damage to the product caused by accidents, pests and vermin, lightning, wind, fire, floods, or acts of God.
 - Damage or failure caused by unauthorized modification or alteration, or use for other than the intended purpose.
 - Damage or failure of fan caused during the shipment or by misuse of the customer.
 - Damage or failure caused by incorrect electrical current, voltage, or plumbing codes, commercial or industrial use, or use of accessories, components, or consumable cleaning products which are not approved by Coway.
 - Damage caused by transportation and handling, including scratches, dents, chips, and/or other damage to the finish of your product, unless such damage results from defects in materials or workmanship on the motor or other electronic parts and is reported within one (1) week of delivery.
 - Damage or missing items to any display, open box, discounted, or refurbished product.
 - Products with original serial numbers that have been removed, altered, or cannot be readily determined. Model and serial numbers, along with original retail sales receipts, are required for warranty validation.
 - Increases in utility costs and additional utility expenses.
 - Repairs when the product is used for other than normal and usual household use (e.g., commercial use, in offices and recreational facilities) or contrary to the instructions outlined in the product’s owner’s manual.
 - Costs associated with removal of the product from your home for repairs.
 - The removal and reinstallation of the product if it is installed in an inaccessible location or is not installed in accordance with published installation instructions, including the owner’s and installation manuals of Coway.
 - Damage resulting from misuse, abuse, improper installation, repair, or maintenance. Improper repair includes use of parts not approved or specified by Coway.
- The cost of repair or replacement under these excluded circumstances shall be borne by the consumer.

Limited warranty

TO OBTAIN WARRANTY SERVICE:

Please contact Coway at 1-800-285-0982 between 8:00am and 5:00pm PT, Monday through Friday, to speak with an authorized representative of Coway. Your warranty claim file will be opened, and you will be instructed to send the proof of purchase, video footage showing the alleged defect and the product to the address designated by the representative. Within 45 days from its receipt of said proof, video footage and the product, Coway will either (i) send you the repaired or replaced product at no charge to you or (ii) send you your original product at your costs if your warranty claim is denied, which will be promptly notified by Coway. THE PROOF OF PURCHASE, VIDEO FOOTAGE AND THE PRODUCT SHALL BE RECEIVED BY COWAY WITHIN 30 DAYS AFTER YOUR WARRANTY CLAIM FILE IS OPENED.

For additional product information, please visit Coway's website at <http://www.cowaymega.com>
For further assistance, please write:
Coway USA, Inc. 4221 Wilshire Blvd., STE 400
Los Angeles, CA 90010

PROCEDURE FOR RESOLVING DISPUTES:

ALL DISPUTES BETWEEN YOU AND COWAY ARISING OUT OF OR RELATING IN ANY WAY TO THIS Limited warranty OR THE PRODUCT SHALL BE RESOLVED EXCLUSIVELY THROUGH BINDING ARBITRATION, AND NOT IN A COURT OF GENERAL JURISDICTION. BINDING ARBITRATION MEANS THAT YOU AND COWAY ARE EACH WAIVING THE RIGHT TO A JURY TRIAL AND TO BRING OR PARTICIPATE IN A CLASS ACTION.

Definitions. For the purposes of this section, references to "Coway" mean Coway USA, Inc., its parents, subsidiaries and affiliates, and each of their officers, directors, employees, agents, beneficiaries, predecessors in interest, successors, assigns and suppliers; references to "dispute" or "claim" shall include any dispute, claim or controversy of any kind whatsoever (whether based in contract, tort, statute, regulation, ordinance, fraud, misrepresentation or any other legal or equitable theory) arising out of or relating in any way to the sale, condition or performance of the product or this Limited warranty.

Notice of Dispute. In the event you intend to commence an arbitration proceeding, you must first notify Coway in writing at least 30 days in advance of initiating the arbitration by sending a letter to Coway at Coway USA, Inc., Attn: Legal Department- Arbitration, 4221 Wilshire Blvd., STE 400, Los Angeles, CA 90010.

You and Coway agree to engage in good faith discussions in an attempt to amicably resolve your claim. The notice must provide your name, address, and telephone number; identify the product that is the subject of the claim; and describe the nature of the claim and the relief being sought. If you and Coway are unable to resolve the dispute within 30 days, either party may proceed to file a claim for arbitration.

Agreement to Binding Arbitration and Class Action Waiver.

Upon failure to resolve the dispute during the 30 day period after sending written notice to Coway, you and Coway agree to resolve any claims between us only by binding arbitration on an individual basis, unless you opt out as provided below. Any dispute between you and Coway shall not be combined or consolidated with a dispute involving any other person's or entity's product or claim. More specifically, without limitation of the foregoing, any dispute between you and Coway shall not under any circumstances proceed as part of a class or representative action. Instead of arbitration, either party may bring an individual action in small claims court, but that small claims court action may not be brought on a class or representative basis.

Arbitration Rules and Procedures. To begin arbitration of a claim, either you or Coway must make a written demand for arbitration. The arbitration will be administered by the American Arbitration Association ("AAA") and will be conducted before a single arbitrator under the AAA's Consumer Arbitration Rules that are in effect at the time the arbitration is initiated (referred to as the "AAA Rules") and under the procedures set forth in this section. The AAA Rules are available online at www.adr.org/consumer. Send a copy of your written demand for arbitration, as well as a copy of this provision, to the AAA in the manner described in the AAA Rules. You must also send a copy of your written demand to Coway at Coway USA, Inc., Attn: Legal Department- Arbitration, 4221 Wilshire Blvd., STE 400, Los Angeles, CA 90010. If there is a conflict between the AAA Rules and the rules set forth in this section, the rules set forth in this section will govern. This arbitration provision is governed by the Federal Arbitration Act. Judgment may be entered on the arbitrator's award in any court of competent jurisdiction. All issues are for the arbitrator to decide, except that issues relating to the scope and enforceability of the arbitration provision and to the arbitrability of the dispute are for the court to decide. The arbitrator is bound by the terms of this provision.

Governing Law. The law of the state of your residence shall govern this Limited warranty and any disputes between us except to the extent that such law is preempted by or inconsistent with applicable federal law.

Fees/Costs. If you prevail in the arbitration, Coway will pay your attorneys' fees and expenses as long as they are reasonable, by considering factors including, but not limited to, the purchase amount and claim amount. Notwithstanding the foregoing, if applicable law allows for an award of reasonable attorneys' fees and expenses, an arbitrator can award them to the same extent that a court would. If the arbitrator finds either the substance of your claim or the relief sought in the demand is frivolous or brought for an improper purpose (as measured by the standards set forth in Federal Rule of Civil Procedure 11(b)), then the payment of all arbitration fees will be governed by the AAA Rules. In such a situation, you agree to reimburse Coway for all monies previously disbursed by it which are otherwise your obligation to pay under the AAA Rules.

Hearings and Location. If your claim is for \$25,000 or less, you may choose to have the arbitration conducted solely on the basis of (1) documents submitted to the arbitrator, (2) through a telephonic hearing, or (3) by an in-person hearing as established by the AAA Rules. If your claim exceeds \$25,000, the right to a hearing will be determined by the AAA Rules. Any in-person arbitration hearings will be held at a location within the federal judicial district in which you reside unless we both agree to another location or we agree to a telephonic arbitration.

Opt Out. You may opt out of this dispute resolution procedure. If you opt out, neither you nor Coway can require the other to participate in an arbitration proceeding. To opt out, you must send notice to Coway no later than 30 calendar days from the date of the first consumer purchaser's purchase of the product by either: (i) sending an e-mail to info@cowaymega.com with the subject line: "Arbitration Opt Out" or (ii) calling 1-800-285-0982. You must include in the opt out e-mail or provide by telephone: (a) your name and address; (b) the date on which the product was purchased; (c) the product model name or model number; and (d) the serial number (the serial number can be found on the product).

You may only opt out of the dispute resolution procedure in the manner described above (that is, by e-mail or telephone); no other form of notice will be effective to opt out of this dispute resolution procedure. Opting out of this dispute resolution procedure will not affect the coverage of the Limited warranty in any way, and you will continue to enjoy the full benefits of the Limited warranty. If you keep this product and do not opt out, then you accept all terms and conditions of the arbitration provision described above.

FCC Statement

FCC Part 15C 15.247, 15E 15.407 is applied to the modular transmitter.

Federal Communication Commission Interference Statement

This equipment has been tested and found to comply with the limits for a Class B digital device, pursuant to Part 15 of the FCC Rules. These limits are designed to provide reasonable protection against harmful interference in a residential installation. This equipment generates, uses and can radiate radio frequency energy and, if not installed and used in accordance with the instructions, may cause harmful interference to radio communications.

However, there is no guarantee that interference will not occur in a particular installation. If this equipment does cause harmful interference to radio or television reception, which can be determined by turning the equipment off and on, the user is encouraged to try to correct the interference by one of the following measures:

- Reorient or relocate the receiving antenna.
- Increase the separation between the equipment and receiver.
- Connect the equipment into an outlet on a circuit different from that to which the receiver is connected.
- Consult the dealer or an experienced radio/TV technician for help.

This device complies with Part 15 of the FCC Rules. Operation is subject to the following two conditions: (1) This device may not cause harmful interference, and (2) this device must accept any interference received, including interference that may cause undesired operation.

FCC Caution: Any changes or modifications not expressly approved by the party responsible for compliance could void the user's authority to operate this equipment.

This device and its antenna(s) must not be co-located or operation in conjunction with any other antenna or transmitter.

For product available in the USA/Canada market, only channel 1~11 can be operated.

Selection of other channels is not possible.

This device is going to be operated in 5.15~5.25 GHz frequency range, it is restricted in indoor environment only.

IMPORTANT NOTE:

FCC Radiation Exposure Statement:

This equipment complies with FCC radiation exposure limits set forth for an uncontrolled environment.

This equipment should be installed and operated with minimum distance 20cm between the radiator & your body.

IC Statement

This Class B digital apparatus complies with Canadian ICES-003.

This device complies with Industry Canada license-exempt RSS standard(s).

Operation is subject to the following two conditions: (1) this device may not cause interference, and (2) this device must accept any interference, including interference that may cause undesired operation of the device.

Any changes or modifications not expressly approved by the manufacturer could void the user's authority to operate this equipment.

This device and its antenna(s) must not be co-located or operation in conjunction with any other antenna or transmitter.

For product available in the USA/Canada market, only channel 1~11 can be operated. Selection of other channels is not possible.

The device could automatically discontinue transmission in case of absence of information to transmit, or operational failure. Note that this is not intended to prohibit transmission of control or signaling information or the use of repetitive codes where required by the technology.

The device for the band 5150-5250 MHz is only for indoor usage to reduce potential for harmful interference to co-channel mobile satellite systems.

The maximum antenna gain permitted (for devices in the bands 5250-5350 MHz and 5470-5725 MHz) to comply with the e.i.r.p. limit.

The maximum antenna gain permitted (for devices in the band 5725-5825 MHz) to comply with the e.i.r.p. limits specified for point-to-point and non point-to-point operation as appropriate, High-power radars are allocated as primary users (meaning they have priority) of the bands 5250-5350 MHz and 5650-5850 MHz and these radars could cause interference and/or damage to LE-LAN devices.

Devices is not capable of transmitting in the band 5600-5650 MHz. This restriction is for the protection of Environment Canada's weather radars operating in this band.

IMPORTANT NOTE:

IC Radiation Exposure Statement

This equipment complies with IC RSS-102 radiation exposure limits set forth for an uncontrolled

environment. This equipment should be installed and operated with minimum distance 20cm between the radiator & your body.

Transmit Antenna Notice

This radio transmitter [IC : 28442-MCRWMDBECWP] has been approved by Innovation, Science and Economic

Development Canada to operate with the antenna types listed below, with the maximum permissible gain indicated. Antenna types not included in this list that have a gain greater than the maximum gain indicated for any type listed are strictly prohibited for use with this device.

Antenna list (type, maximum gain(dBi))

Spécification

Les spécifications sont sujettes à des modifications mineures pour améliorer les performances de l'appareil.

Élément	Spécification
Product type	Purificateur d'air
Désignation du modèle	Airmega 450 (W) / Airmega 450 (BG) / Airmega 450S (W) / Airmega 450S (BG)
Tension nominale	120 V~ 60 Hz
Phase	Monophasé
Consommation d'énergie	72 W
Composition du filtre	Filtre personnalisé 3-en-1 (Pré-filtre aspirable+Green True HEPA+ Charbon actif)
Zone de couverture	821 ft ² (61 m ²) in 15 mins 1 643 ft ² (123 m ²) in 30 mins 3 285 ft ² (245 m ²) in 60 mins
Emplacement de l'installation	Intérieur
Dimensions (L x H x P)	13.4 × 13.4 × 29.6 in 34 × 34 × 75.3 cm
Couleur	Blanc / Beige
Poids de l'appareil	24.9 lb (11.3 Kg)

L'aire de couverture du purificateur d'air est basée sur une zone où il peut effectuer deux changements d'air par heure (ACPH). Un changement d'air par heure se traduit par le nombre de fois qu'un purificateur d'air peut nettoyer une zone en une heure, en supposant que la hauteur du plafond est de 8 pi. Par conséquent, ** signifie deux changements d'air par heure, ce qui signifie que le nettoyeur peut nettoyer la zone une fois toutes les 30 minutes et * signifie des changements d'air par heure, ce qui signifie que le purificateur d'air peut nettoyer la zone une fois toutes les 60 minutes.

L'efficacité énergétique de ce modèle certifié ENERGY STAR est mesurée sur la base d'un rapport entre le CADR du modèle pour la fumée et l'énergie électrique qu'il consomme, ou CADR / Watt.

Table of Contents

01. AVANT D'UTILISER LE PRODUIT	7
Consignes de sécurité	7
02. PRÉPARATION	9
Panneau de commande et témoins	9
03. OPÉRATION	11
Comment l'utiliser	11
Comment régler la sensibilité du capteur de qualité de l'air	14
Guide de l'indice PM	15
Utiliser l'application IoCare+	16
04. ENTRETIEN	19
Procédure de nettoyage	19
Comment remplacer le filtre	21
Comment réinitialiser l'utilisation du filtre	22
05. APPENDIX	23
Dépannage	23
Garantie limitée	24

Quick Start Guide

Do not operate the product until completing these steps first.

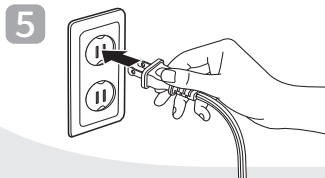
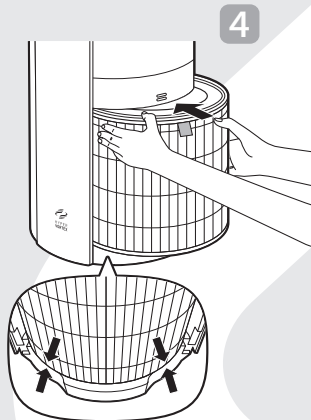
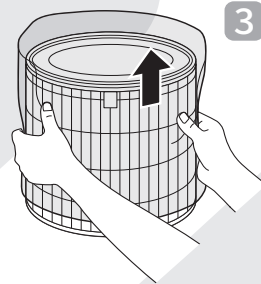
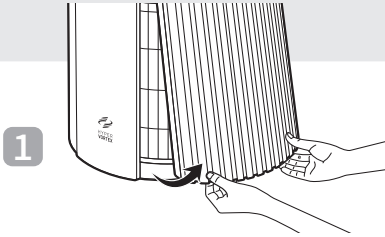

Vérification de l'appareil

Avant d'installer le purificateur d'air, s'assurer que tous les composants sont présents. Si des composants sont manquants ou endommagés, contacter le service clientèle.

Avant / arrière

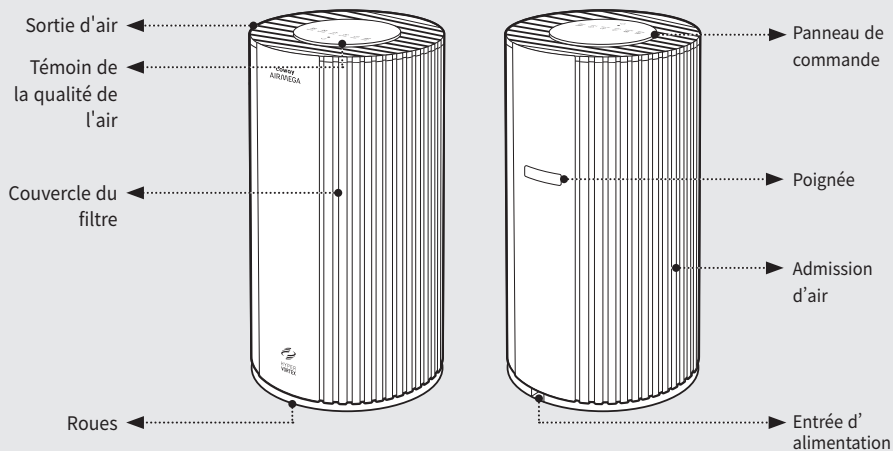

Haut

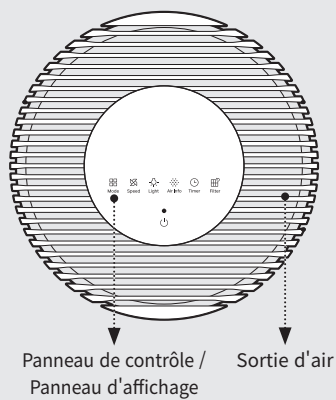

Accessoires



Manuel de l'utilisateur

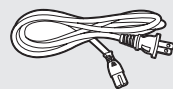

Cordon d'alimentation

Avant l'utilisation

NOTE

- Le produit fonctionne uniquement avec une tension de 120 V~ 60 Hz.
- Veillez à brancher la fiche d'alimentation sur une prise électrique (120 V~ 60 Hz) dédiée au produit.

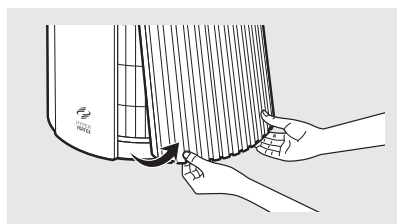
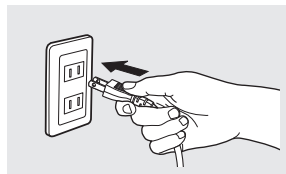

1 Ouvrez le couvercle du filtre en tirant sur les coins inférieurs gauche/droit sur le côté droit de l'appareil.

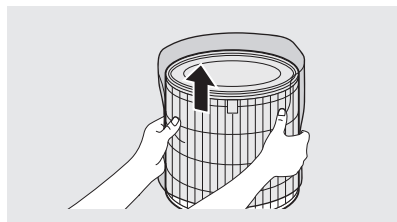

2 Retirez le filtre 3-en-1 et enlevez l'emballage.

3 Lors de l'assemblage du filtre, vérifiez le haut et le bas du filtre et fixez-le avec la poignée tournée vers l'avant.

* La partie ouverte du filtre est la partie supérieure, et la partie bloquée est la partie inférieure.

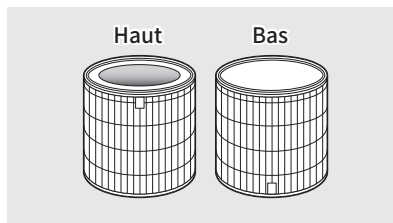
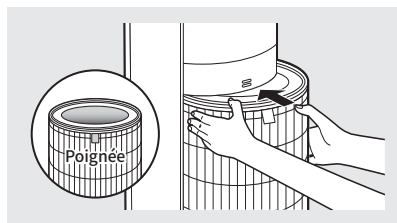

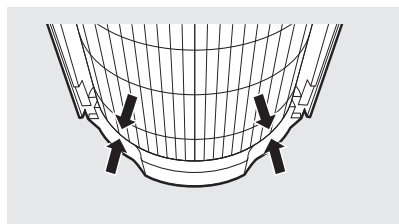

- 4 Lors de l'installation du filtre, insérez-le à fond de manière à ce que les côtés soient alignés comme indiqué sur l'image.

- 5 Monter le couvercle du filtre.
Alignez le bas du couvercle du filtre avec la rainure et poussez le couvercle pour le fixer.

- * Le produit ne fonctionnera pas si le couvercle du filtre n'est pas correctement fixé.
- * L'installation du filtre est confirmée par un déclic sonore.

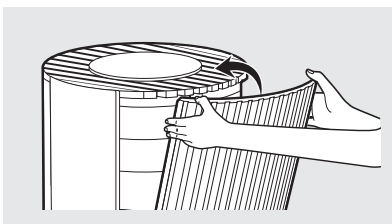
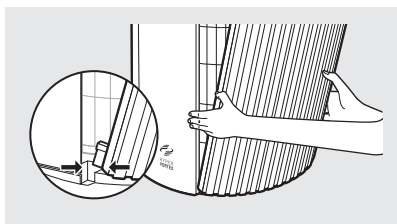

 **NOTE**

- L'espace entre les roues et le fond du produit est étroit.
- Il peut ne pas se déplacer facilement sur les tapis ou les sols irréguliers.
- Il est recommandé de soulever et de porter le produit au-dessus des seuils ou des obstacles.

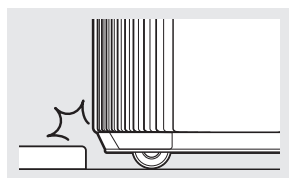

Consignes de sécurité

Lisez et suivez tous les conseils de sécurité et les avertissements avant d'utiliser le produit.

AVERTISSEMENT

L'avertissement indique une situation potentiellement dangereuse qui peut entraîner la mort ou des blessures graves pour l'utilisateur ou d'autres personnes.

ATTENTION

Attention indique une situation potentiellement dangereuse pouvant entraîner des blessures pour l'utilisateur ou des tiers, ou la perte de biens.

AVERTISSEMENT

- Ne pas dépasser la tension et la puissance assignées de la prise de courant ou du dispositif de branchement.
- Ceci peut générer une chaleur excessive et provoquer un choc électrique ou un incendie.
- Utiliser uniquement le type de prise électrique approprié pour l'appareil. Brancher l'appareil sur une prise incorrecte peut entraîner des dommages.
- Ne pas immerger l'appareil ou l'une de ses pièces dans l'eau. Assurez-vous qu'un technicien qualifié examine et remplace les pièces qui ont été immergées dans l'eau avant toute utilisation du produit.
- Ne pas toucher la fiche d'alimentation avec des mains mouillées.
- Si la prise de courant est humide, débrancher l'appareil avec précaution et attendez que la prise de courant sèche complètement avant de l'utiliser.
- Ne pas utiliser l'appareil si le ventilateur du moteur ne fonctionne pas ou est endommagé.
- Débrancher la fiche d'alimentation de la prise électrique si des sons, des odeurs ou de la fumée étranges proviennent de l'appareil. Contacter immédiatement le centre de service client pour obtenir des instructions.
- Débrancher la fiche d'alimentation de la prise électrique lorsque l'appareil n'est pas utilisé et avant de nettoyer, inspecter ou remplacer des pièces.
- Utiliser une prise électrique dédiée à l'appareil. Ne pas brancher l'appareil sur une barrette d'alimentation connectée à plusieurs autres appareils.
- Ne pas utiliser l'appareil si la fiche ou les cordons d'alimentation sont endommagés.
- Ne pas plier, tordre, pincer ou endommager de force le cordon d'alimentation.
- Ne pas forcer la fiche d'alimentation dans une prise électrique incorrecte ou mal fixée. Contacter un technicien qualifié pour installer une prise électrique appropriée.
- Si le cordon d'alimentation est endommagé, ne le remplacez pas vous-même. Le faire remplacer en contactant un centre de service.
- Débrancher la fiche d'alimentation de la prise électrique en la saisissant et en la tirant doucement. Ne jamais tirer sur le cordon pour débrancher la fiche d'alimentation.
- Tenir le cordon électrique à l'écart des sources de chaleur.
- Ne tentez pas de réparer le produit vous-même. Ceci annulera votre garantie. Tous les travaux de réparation doivent être effectués par un technicien qualifié.
- Le présent appareil comporte une fiche polarisée (une lame est plus large que l'autre). Pour réduire le risque de choc électrique, cette fiche est conçue pour s'adapter dans un seul sens dans une prise polarisée. Inverser la fiche si elle ne rentre pas complètement dans la prise. Contacter un électricien qualifié si elle ne rentre toujours pas. Ne pas essayer de contourner cette consigne de sécurité.
- Ne pas utiliser l'appareil dans des zones industrielles ou des usines dans lesquelles des particules d'huile, de graisse ou de poussière peuvent être présentes.
- Ne pas changer le filtre pendant que l'appareil est en marche. Éteindre l'appareil et débrancher la fiche d'alimentation avant d'accéder aux composants à l'intérieur de l'appareil.
- Ne pas placer l'appareil à proximité d'un humidificateur ou dans des zones humides, telles que salles de bains ou buanderies, où il peut entrer en contact avec de l'eau.
- Ne pas placer l'appareil à proximité de gaz inflammables, de cigarettes, d'encens et d'autres matériaux combustibles.
- Ne pas placer l'appareil sur un lit ou contre des objets mous, tels que des rideaux.
- Ne pas nettoyer l'appareil à l'aide de détergents, de diluants de peinture ou d'autres solvants ménagers.
- Ne pas vaporiser d'insecticides ou d'autres matières inflammables à proximité de l'appareil.
- Pour réduire le risque d'incendie, de choc électrique ou de blessures corporelles, n'utilisez pas de pièces de rechange qui n'ont pas été recommandées par le fabricant (par exemple, des pièces fabriquées à la maison à l'aide d'une imprimante 3D).

⚠ ATTENTION

- L'appareil n'est pas destiné à être utilisé par des enfants de moins de 8 ans ou des personnes dont les capacités physiques, sensorielles ou mentales sont réduites, ou manquant d'expérience et de connaissances, sauf si elles ont reçu une supervision ou des instructions.
- Ne pas laisser les enfants jouer avec l'appareil et l'emballage en plastique.
- Ne pas utiliser l'appareil avec un dispositif de contrôle de vitesse à semi-conducteurs, car cela pourrait provoquer un choc électrique ou un incendie.
- Ne pas utiliser d'adaptateur ou de rallonge car cela peut provoquer un incendie, un choc électrique ou des blessures corporelles.
- Ne pas utiliser d'accessoires ou de filtres non recommandés par le fabricant.
- Être prudent lors de la dépose de composants de l'appareil. S'assurer qu'aucune partie de votre corps ne reste coincée ou ne soit éraflée lors de l'entretien de l'appareil.
- Ne pas insérer aucun objet ou doigt dans les orifices de l'appareil. Si des objets tombent dans les ouvertures, éteindre immédiatement l'appareil et débrancher la fiche d'alimentation. Contacter un technicien qualifié ou le fabricant pour retirer l'objet.
- Le filtre 3-en-1 ne peut pas être nettoyé à l'eau. Veuillez enlever les grosses poussières sur la surface extérieure du pré-filtre à l'aide d'un aspirateur ou d'un chiffon sec.
- Ne pas obstruer la sortie d'air de l'appareil. Ceci pourrait diminuer l'efficacité de l'appareil et augmenter le risque de blessures.
- L'appareil est destiné à un usage domestique tel que décrit dans le présent manuel. Son utilisation dans un environnement industriel, ou dans tout autre endroit non recommandé par le fabricant, peut provoquer un choc électrique, un incendie et des blessures corporelles.
- Ne pas placer aucun objet sur l'appareil.
- Changer les filtres aux intervalles recommandés afin qu'un excès de poussière ne puisse s'accumuler.
- Ne pas placer l'appareil là où les deux côtés de ce dernier sont bloqués.
- Ne pas placer l'appareil à la lumière directe du soleil.
- Ne pas placer l'appareil à côté ou sur les fenêtres.
- Placer l'appareil sur une surface ferme, plane et sèche qui permet une circulation d'air suffisante.
- Ne conduisez pas le cordon sous les tapis. Ne pas recouvrir le cordon d'une carpe, d'un passage ou de revêtements similaires. Disposez le cordon loin de la circulation et des endroits où il ne risque pas de trébucher.
- Son fonctionnement est sujet aux deux conditions suivantes : (1) L'appareil ne doit pas provoquer d'interférences nuisibles et (2) l'appareil doit accepter toute interférence reçue y compris les interférences susceptibles de provoquer un fonctionnement indésirable.
- Pour des raisons de sécurité, le cordon d'alimentation peut être détaché lors de l'utilisation du produit. Veillez à ce que les nourrissons ou les enfants ne touchent pas le cordon d'alimentation détaché.
- Pour éviter tout risque de blessure, tenez toujours le produit des deux mains.

LIRE ET CONSERVER CES INSTRUCTIONS

Panneau de commande et témoins

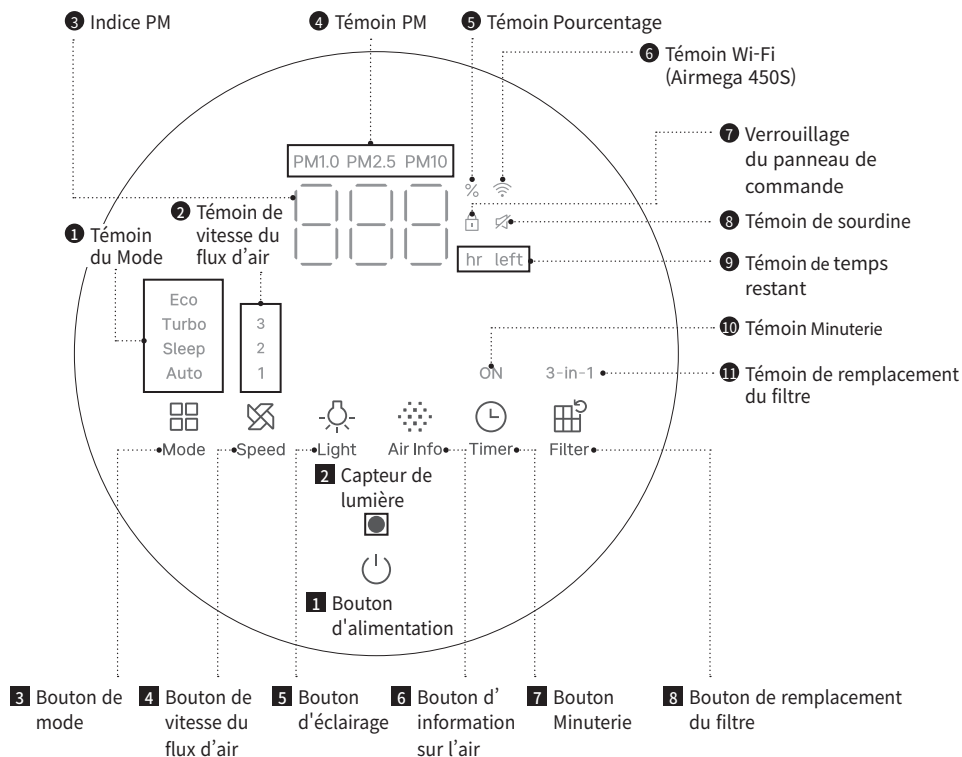

1 **Bouton d'alimentation**
Utiliser le bouton pour allumer ou éteindre l'appareil.

3 **Bouton de mode**
Il est utilisé pour passer d'un mode à l'autre.

5 **Bouton d'éclairage**
Sélectionnez le niveau d'éclairage souhaité.
- Option 1 : Tous les témoins sont allumés
- Option 2 : Veilleuse et écran allumé
- Option 3 : L'écran s'allume
- Option 4 : Toutes les lumières sont éteintes

7 **Bouton Minuterie**
Il est utilisé lors de l'établissement de la réservation d'arrêt. Vous pouvez le régler en unités horaires et jusqu'à 12 heures.

2 **Capteur de lumière**
Ce capteur détecte l'intensité de la lumière. Lorsque le produit est réglé sur le mode automatique et qu'il fait noir pendant 3 minutes, il passe automatiquement en mode Veille.

4 **Bouton Vitesse**
Il est utilisé pour modifier la vitesse du flux d'air.

6 **Bouton d'information sur l'air**
Appuyez sur le bouton pour parcourir le capteur de matières particulaires (PM). PM2.5 → PM10 → PM1.1

8 **Bouton de remplacement du filtre**
Ce bouton permet de réinitialiser le témoin de remplacement du filtre.

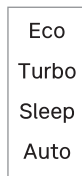

1 Témoin du Mode

Il existe 4 modes. Lorsqu'un mode est sélectionné, il s'allume.

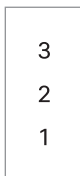

2 Témoin de vitesse du flux d'air

3 niveaux de vitesse de flux d'air sont disponibles. Lorsqu'une vitesse est sélectionnée, il s'allume.



3 Indice PM

Il affiche en temps réel des informations sur la qualité de l'air mesurée en $\mu\text{g}/\text{m}^3$.

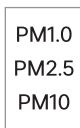

4 Témoin PM

Il indique quelle concentration de matières particules (PM) s'affiche. Si les niveaux de pollution sont tous identiques, PM 2.5 s'affiche.



5 Témoin Pourcentage

Il s'allume lorsque la valeur affichée sur l'indicateur de quantité restante du filtre est en unités de pourcentage.



6 Témoin Wi-Fi (Airmega 450S)

Il affiche l'état de la connexion Wi-Fi. Il s'allume lorsque le produit est connecté avec succès au réseau Wi-Fi.



7 Verrouillage du panneau de commande

Il s'allume lorsque la fonction de verrouillage est activée. La fonction de verrouillage est activée en appuyant sur le bouton d'éclairage pendant plus de 3 s.



8 Témoin de sourdine

Il s'allume lorsque la fonction mute est activée. La fonction de sourdine est activée en appuyant sur le bouton Vitesse et le bouton d'éclairage pendant plus de 3 s.



9 Témoin de temps restant

Il s'allume pour indiquer le temps restant lorsqu'une minuterie est réglée.



10 Témoin Minuterie

Il s'allume lorsque la minuterie est réglée.



11 Témoin de remplacement du filtre

Il s'allume lorsque vous appuyez sur le bouton filtre pour vérifier l'utilisation du filtre ou lorsqu'une notification de remplacement du filtre se produit.



12 Témoin de la qualité de l'air

Il affiche des couleurs en fonction du niveau de pollution.

* Niveau 1 (bon) : Bleu / Niveau 2 (modéré) : Vert / Niveau 3 (mauvais) : Jaune / Niveau 4 (Très mauvais) : Rouge

Comment l'utiliser

NOTE

- Branchez le cordon d'alimentation dans une prise de courant avant d'utiliser le produit.
- Si le produit est mis hors tension de force ou si une panne de courant se produit, il fonctionnera avec les réglages précédents lorsqu'il sera remis sous tension.
- Ne touchez pas l'écran lorsque le produit est sous tension.



Activation/Désactivation

Appuyez sur le bouton d'alimentation pour allumer/éteindre le produit.

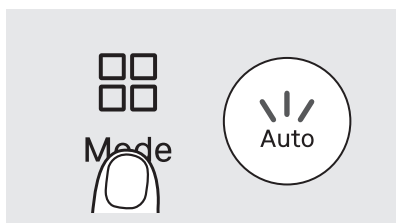

Mode automatique

Il ajuste la vitesse du flux d'air en fonction des niveaux de pollution intérieure.

Qualité de l'air	Bon (bleu)	Modéré (vert)	Mauvais (jaune)	Très mauvais (rouge)
Débit d'air	Niveau 1	Niveau 2	Niveau 2	Niveau 3

Les fonctions intelligentes du mode Auto

Lorsque l'appareil est en mode automatique, il passe en veille au bout de 3 minutes dans un environnement sombre. Si l'environnement du produit devient lumineux pendant plus de 5 minutes ou si l'on appuie sur un bouton, le mode veille se déclenche et revient au réglage initial du mode.

En mode automatique, si aucune pollution n'est détectée pendant 10 minutes, le mode Eco s'active automatiquement.

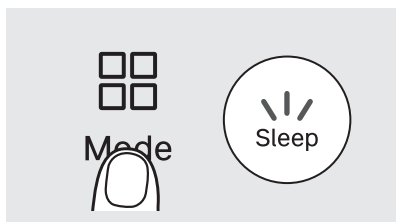

Mode Veille

Dans ce mode, tous les témoins lumineux sont éteints et le débit d'air est réglé à la vitesse minimale. La veilleuse peut être activée ou désactivée via le bouton d'éclairage.

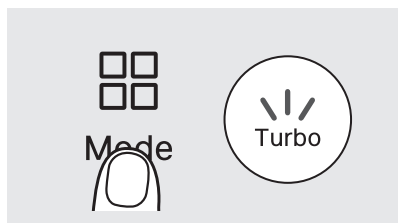

Mode Turbo

Ce mode optimise la purification avec un flux d'air plus rapide qu'en mode manuel (niveau 1~3). À la vitesse maximale du flux d'air, il consomme plus d'énergie et peut produire du bruit.

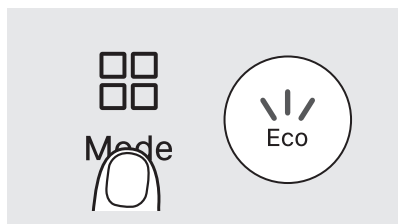

Mode Éco

Si aucune pollution n'est détectée pendant 10 minutes, le mode Eco s'active automatiquement. Le flux d'air s'arrête automatiquement pour économiser de l'énergie. Le mode automatique reprend après 30 minutes dès la détection de pollution ou l'appui sur une touche.

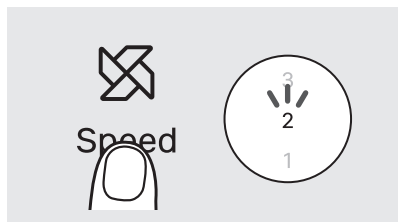

Vitesse du flux d'air

Vous pouvez choisir la vitesse du flux d'air dont vous avez besoin.

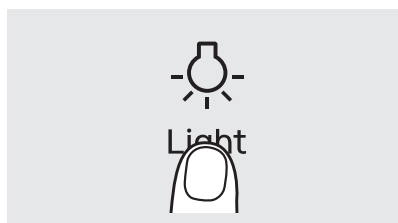

Réglages de l'éclairage

Vous pouvez choisir les paramètres d'éclairage souhaités parmi les options ci-dessous.

Option 1 : Tous les témoins sont allumés

Option 2 : Veilleuse et écran allumé

Option 3 : L'écran s'allume

Option 4 : Toutes les lumières sont éteintes

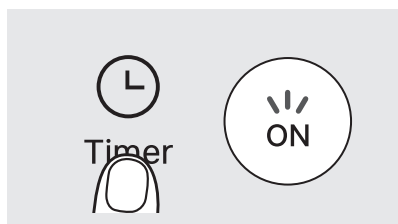

Réglages de la minuterie

Réglez-le pour qu'il s'éteigne automatiquement après 1 à 12 heures selon les besoins. Avec l'Airmega 450S, vous pouvez contrôler la minuterie via l'application IoCare+.

Comment l'utiliser

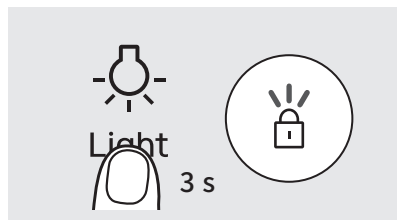

Verrouillage du panneau de commande

Vous pouvez verrouiller les paramètres d'affichage à l'aide du verrouillage du panneau de commande. Maintenez le bouton d'éclairage enfoncé pendant 3 s pour activer ou désactiver le verrouillage du panneau de commande.

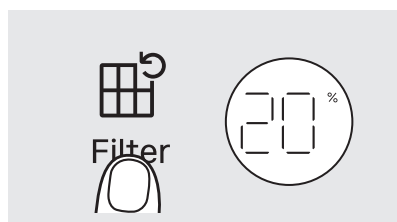

Témoin de durée de vie du filtre

Appuyez sur le bouton du filtre pour afficher la durée de vie restante du filtre en pourcentage. La durée de vie du filtre commence à 100 %. Lorsqu'il atteint 5 %, l'indicateur de remplacement du filtre 3 en 1 s'allumera.

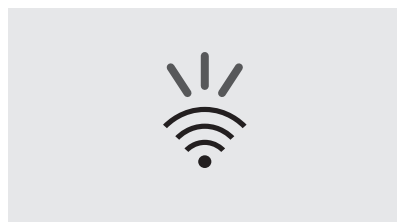

Vérifier l'état de la connexion Wi-Fi (Airmega 450S)

Vous pouvez vérifier l'état de la connexion Wi-Fi du produit grâce au témoin Wi-Fi.

- Si le produit est connecté au Wi-Fi, le témoin Wi-Fi s'allume.
- Si le produit tente de se connecter au Wi-Fi ou si l'appairage n'est pas encore terminé, le témoin Wi-Fi clignote.
- Si la fonction Wi-Fi du produit est désactivée, le témoin Wi-Fi ne s'allume pas.

* Pour les procédures relatives à la connexion Wi-Fi, reportez-vous à la page « Utilisation de l'application loCare+ ».

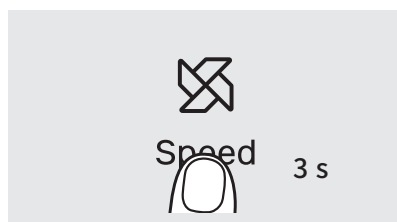

Fonction Wi-Fi ON/OFF (Airmega 450S)

Appuyez et maintenez le bouton de vitesse pendant plus de 3 secondes pour activer ou désactiver la fonction Wi-Fi.

* Pour les procédures relatives à la connexion Wi-Fi, reportez-vous à la page « Utilisation de l'application loCare+ ».

Comment régler la sensibilité du capteur de qualité de l'air

Lorsque vous utilisez le produit pour la première fois, le capteur de qualité de l'air est réglé sur la sensibilité normale. Si le témoin de qualité de l'air reste sur très malsain (rouge) ou bon (bleu) pendant plus de deux heures, vous pouvez régler la sensibilité du capteur comme suit.

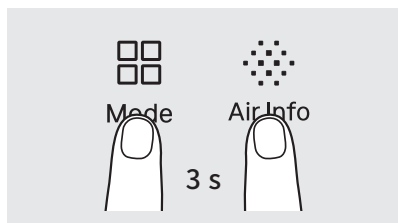

- 1 Lorsque le produit fonctionne, appuyez simultanément sur le bouton de mode bouton d'information sur l'air pendant plus de 3 s.

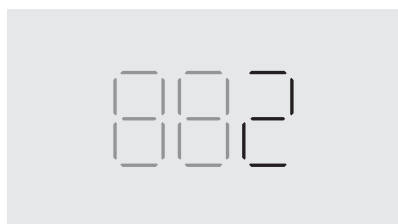

- 2 L'indice PM affiche le niveau de sensibilité actuel du capteur de qualité de l'air. Lorsque la sensibilité est en cours de réglage, l'indice PM clignote.

Niveau	1	2	3
Sensibilité	Sensible	Général	Insensible

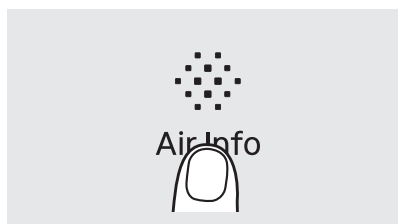

- 3 Appuyez sur le bouton d'information sur l'air pour régler la sensibilité du capteur de qualité de l'air.

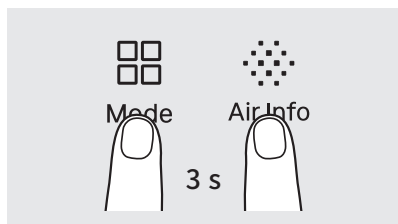

- 4 Appuyez et maintenez enfoncés le bouton mode et le bouton d'information sur l'air pendant plus de 3 s, ou laissez les boutons non enfoncés pendant plus de 10 s, pour appliquer la sensibilité sélectionnée du capteur de qualité de l'air.

Guide de l'indice PM

	Bon (bleu)	Modéré (vert)	Mauvais (jaune)	Très mauvais (rouge)
PM1.0 ($\mu\text{g}/\text{m}^3$)	1~12	13~35	36~55	56~
PM2.5 ($\mu\text{g}/\text{m}^3$)	1~12	13~35	36~55	56~
PM10 ($\mu\text{g}/\text{m}^3$)	1~54	55~154	155~254	255~

- ▶ Pour les normes de niveau de pollution PM2.5/PM10, la ligne directrice de l'EPA américaine a été utilisée, et pour l'expression numérique de la concentration, l'algorithme de l'entreprise a été appliqué.
- ▶ La concentration de poussière affichée sur le produit mesure l'environnement intérieur en temps réel. Elle peut donc différer du guide du ministère de l'Environnement et peut varier en fonction du lieu d'utilisation, de la méthode de mesure de l'environnement, etc.
- ▶ La concentration maximale de poussière affichée sur le produit est de $500 \mu\text{g}/\text{m}^3$ (PM1.0/PM2.5) ou de $999 \mu\text{g}/\text{m}^3$ (PM10).
- ▶ Si l'humidificateur fonctionne à proximité du purificateur, la mesure de la qualité de l'air peut augmenter.
- ▶ Comme l'humidificateur à ultrasons contient de grosses gouttelettes d'humidification, le capteur de poussière peut les reconnaître comme de la poussière, ce qui entraîne un dysfonctionnement du capteur de poussière. Il faut donc l'utiliser loin du purificateur.
- ▶ Si le niveau de qualité de l'air poussiéreux continue d'afficher le nombre maximum de PM1.0/PM2.5 : $500 \mu\text{g}/\text{m}^3$ / PM10 : $999 \mu\text{g}/\text{m}^3$ le capteur est contaminé. Par conséquent, nettoyez le capteur de poussière, mettez le produit hors tension, puis remettez-le sous tension pour qu'il puisse fonctionner normalement.

Utiliser l'application loCare+

Avec le service loCare+, vous pouvez accéder aux fonctionnalités supplémentaires d'Airmega. D'autres services sont disponibles à votre convenance, comme le contrôle des appareils, la gestion des produits et les rapports sur la qualité de l'air.

Installer l'application loCare+ en 3 étapes faciles



Pour plus de détails sur l'utilisation de l'application loCare+ et la connexion Wi-Fi, veuillez scanner le code QR et consulter l'adresse fournie.

<https://iocare.coway.com/intro?model=AP-2524C>

01. Installation de l'application loCare+/devenir membre

1

Vérifier avant de télécharger l'application

Assurez-vous d'avoir le nom (SSID) et le mot de passe de votre routeur Wi-Fi domestique à portée de main pour permettre la connexion au réseau de l'appareil.

Vérifier le nom du routeur (SSID) et le mot de passe.

2

Télécharger et installer l'application

Téléchargez et installez l'application loCare+ à partir du PlayStore si vous êtes sous Android/App Store si vous êtes sous iOS.

Android ▶

iOS 🍏

3

Créer un compte pour devenir membre et se connecter

Il faut s'enregistrer pour utiliser l'application.

Créez un compte en utilisant votre numéro de téléphone ou votre courriel. Une fois votre compte créé, vous pouvez vous connecter et enregistrer (appairer) l'appareil.

Utiliser l'application IoCare+

02. Vérification avant l'enregistrement de l'appareil

• Vérification du réseau

Vérifiez que le routeur Wi-Fi à connecter est allumé.

Assurez-vous d'avoir le nom (SSID) et le mot de passe de votre routeur Wi-Fi domestique à portée de main pour permettre la connexion au réseau de l'appareil.

Connectez votre téléphone intelligent au routeur et vérifiez la connexion Internet.

Ce l'appareil prend en charge les connexions 2,4 GHz et 5 GHz.

• Vérification de l'état du mode d'appairage de l'appareil

Vérifiez si l'appareil est allumé.

Si l'alimentation est allumée, le produit passe automatiquement en mode d'appairage et peut être enregistré dans l'application.

Si l'appareil est en mode d'appairage, l'icône « Wi-Fi » clignote sur l'écran de l'appareil. Lorsqu'il n'est pas connecté dans un délai de 30 minutes, l'icône Wi-Fi s'éteint automatiquement.

Si l'appareil n'est pas connecté au réseau, le mode d'appairage est automatiquement activé.

Si vous ne souhaitez pas vous connecter à l'appareil, appuyez sur le bouton « Vitesse » pendant 3 s pour désactiver la fonction Wi-Fi.

Vous pouvez également accéder au mode d'appairage en appuyant sur le bouton « Mode » et en le maintenant enfoncé pendant plus de 3 s lorsque l'appareil est sous tension.

03. Enregistrement de l'appareil (appairage)



Lorsque vous utilisez l'application, s'il y a un appareil qui peut être connecté dans les environs, appuyez sur le bouton « Connecter » pour l'enregistrer. (L'appareil doit être en mode d'appairage).

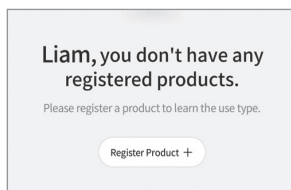

Si le guide contextuel ne s'affiche pas, appuyez sur « Enregistrer le produit + ».

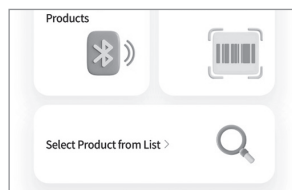

Sélectionnez « Trouver des appareils à proximité » sur l'écran d'enregistrement de l'appareil et procédez à l'enregistrement de l'appareil en suivant le guide sur l'écran de l'application.

* Vous pouvez également enregistrer l'appareil à l'aide du menu « Scanner le code-barres » ou « Sélectionner l'appareil dans la liste ».

04. Précautions

• Précautions à prendre lors de la connexion Wi-Fi

Le nom du routeur doit être composé uniquement d'alphabets, de symboles et de chiffres.

Si le signal Wi-Fi du routeur est faible, il se peut que la connexion ne soit pas établie.

Si le pare-feu est réglé sur le routeur, il se peut que la connexion ne soit pas établie.

Contactez le fournisseur d'accès à l'Internet utilisé pour la résolution du problème.

Si l'appareil n'est pas connecté au routeur, vérifiez les paramètres de chiffrement du routeur. (Recommandé : Méthode WPA2)

• Lors du déplacement de l'appareil

S'il y a des problèmes avec la connexion réseau ou s'il ne s'agit pas du même routeur que celui qui était connecté après avoir déplacé l'appareil, reconnectez-le.

Vous pouvez le définir dans « Lancer l'application → Appareil → Sélectionner l'appareil → Gestion de l'appareil → Paramètres de l'appareil → Réseau Wi-Fi ».

• Erreur de connexion Wi-Fi

Si une erreur survient lors de l'enregistrement de l'appareil sur l'application, vous pouvez la vérifier non seulement grâce aux détails guidés sur l'application, mais aussi grâce au code d'erreur affiché sur l'appareil. Pour les mesures concernant le code d'erreur, voir ce qui suit :

Code d'erreur	Solution
AP1 AP2 AP3 AP4	<ul style="list-style-type: none"> - Vérifiez l'alimentation du routeur. - Vérifiez le mot de passe du routeur. - Vérifiez que le Wi-Fi du routeur est correctement connecté à Internet. - L'appareil devrait se reconnecter automatiquement au réseau Wi-Fi précédemment utilisé, à condition que le routeur fonctionne normalement. - Si la reconnexion automatique ne se fait pas dans un délai raisonnable, tentez un nouvel appairage (reconnexion) via l'application. - En cas de première connexion ou de modifications du nom (SSID) ou du mot de passe du routeur, lancez le processus de connexion via l'application.
AP5	<p>Si des erreurs réseau ou serveur surviennent temporairement, l'appareil se reconnectera automatiquement après un moment.</p> <p>Si le problème persiste, procédez comme suit :</p> <ol style="list-style-type: none"> 1. Tout d'abord, vérifiez que le Wi-Fi et la connexion internet fonctionnent correctement. <ul style="list-style-type: none"> - Vérifiez l'état du routeur ou essayez de vous connecter avec d'autres appareils. - Il peut être difficile d'estimer le temps de résolution des problèmes de réseau. Contactez votre fournisseur de réseau pour une assistance complémentaire. 2. Si le témoin Wi-Fi clignote toujours et qu'un code d'erreur s'affiche, essayez un nouvel appairage (reconnexion) via l'application. 3. Si le problème persiste, contactez le centre de service. <ul style="list-style-type: none"> - En cas d'arrêt anormal de l'appareil (coupures de courant temporaires, reconnexion immédiate après le retrait de la fiche d'alimentation), une erreur de connexion peut se produire avec le serveur. Vous pouvez aussi débrancher l'appareil et le rebrancher après 5 minutes.

Procédure de nettoyage

NOTE

- Débranchez toujours le cordon d'alimentation avant de nettoyer le filtre.
- Le pré-filtre peut être nettoyé à l'aide d'un aspirateur ou d'un chiffon sec.
- Si vous ne nettoyez pas le pré-filtre pendant une longue période, les performances du produit risquent d'être médiocres.
- Les filtres 3-en-1 ne sont pas amovibles et pourraient être abîmés par l'eau.
- Le cycle de nettoyage/entretien peut varier en fonction de l'utilisation et l'environnement.

Pré-filtre (à nettoyer toutes les de 2 à 4 semaines)

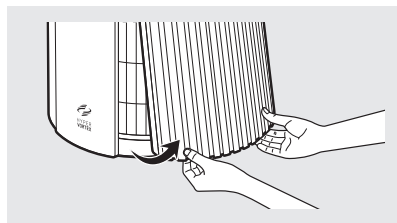

- 1 Retirez le couvercle en tirant sur les coins inférieurs du côté droit du produit.

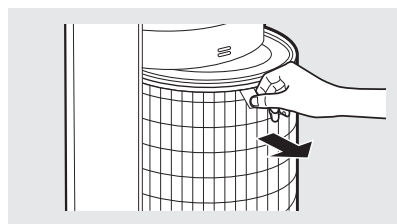

- 2 Tenez la poignée du filtre et retirez-la, puis nettoyez les mailles du préfiltre.

* Lorsque vous retirez le filtre sale, tenez la languette du filtre et tirez-la. Manipulez doucement pour empêcher la poussière de se disperser.

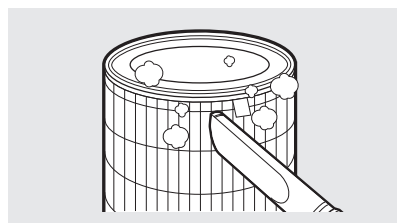

- 3 Enlever la poussière à l'aide d'un aspirateur ou d'un chiffon sec en fonction du degré de contamination. (Les filtres ne sont pas amovibles et pourraient être abîmés par l'eau).

* Veillez à ce que la poussière ne tombe pas à l'intérieur du produit pendant le nettoyage.

4 Après avoir nettoyé, saisissez la languette du filtre pour le replacer sur l'appareil.

* Lorsque vous assemblez le filtre, insérez-le complètement de manière à ce que la surface soit alignée comme indiqué sur l'image.

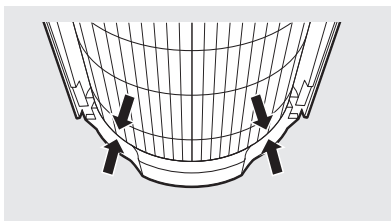
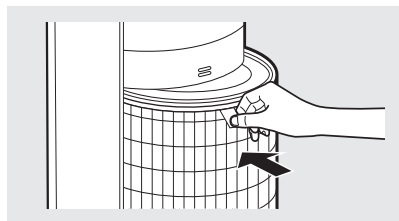

5 Placez le couvercle du filtre en bas, puis appuyez jusqu'à entendre un clic.

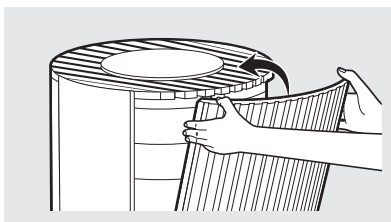
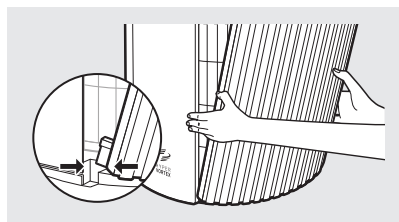

Nettoyage du capteur de qualité de l'air (tous les 2 mois)

1 Si de la poussière ou des corps étrangers s'accumulent à proximité du capteur de qualité de l'air, celui-ci peut détecter des concentrations plus élevées de poussière. Utilisez un aspirateur pour nettoyer la zone autour du capteur de qualité de l'air.

* Réglez l'aspirateur au niveau d'aspiration le plus bas avant de procéder au nettoyage.

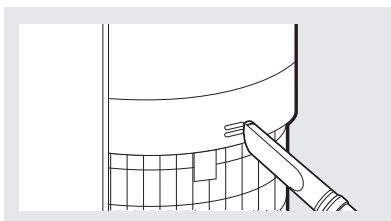
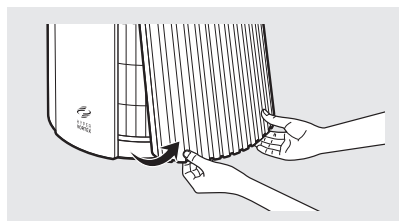

Comment remplacer le filtre

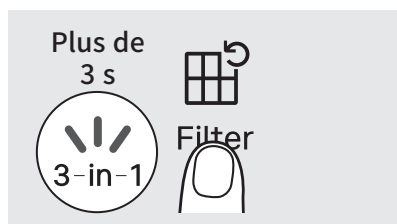

Comment réinitialiser le témoin de filtre

Le témoin de remplacement du filtre 3-en-1 s'allume dès que le taux d'utilisation du filtre atteint 95 % ou plus. Dans ce cas, vous pouvez remplacer le filtre. Après avoir remplacé le filtre, maintenez le bouton du filtre enfoncé pendant 3 secondes pour désactiver l'icône et réinitialiser la notification.

| Comment remplacer le filtre

- Se reporter à la méthode d'installation du filtre à la page 5~6 pour le remplacer.
- Veiller à vérifier le côté frontal avant d'installer le filtre.
- Utilisez des filtres COWAY d'origine pour maintenir les performances optimales du produit.
- Débranchez toujours le cordon d'alimentation avant de remplacer le filtre.

| Cycle de nettoyage et de remplacement du filtre

Nettoyez le préfiltre une fois toutes les 2 à 4 semaines (page 19).

Remplacez tout le filtre 3-en-1 une fois par an.

- * Sur la base d'une utilisation de 8 heures par jour en mode Turbo, le témoin de notification de remplacement du filtre s'allume après environ 1 an d'utilisation.
- * Après avoir remplacé le filtre, veillez à appuyer sur le bouton Filtre pendant plus de 3 s pour réinitialiser le témoin de remplacement du filtre.
- * Le cycle de remplacement du filtre n'est qu'une recommandation et dépend de l'environnement d'utilisation.
- * Le filtre 3-en-1 ne peut pas être nettoyé à l'eau. Veuillez enlever les grosses poussières sur la surface extérieure du pré-filtre à l'aide d'un aspirateur ou d'un chiffon sec.

Comment réinitialiser l'utilisation du filtre

Vous pouvez réinitialiser manuellement l'utilisation de votre filtre à titre préventif.

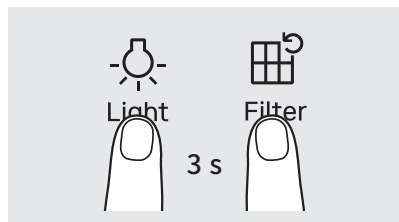

- 1 Appuyez sur le bouton d'éclairage et sur le bouton de remplacement du filtre pendant plus de 3 s.



- 2 Le témoin 3-en-1 clignote et la quantité de filtre utilisée s'affiche sur indice PM.

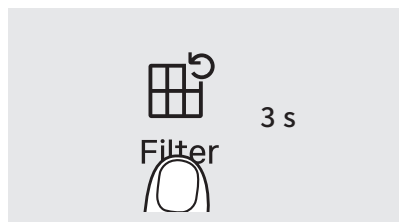

- 3 Appuyez sur le bouton Filtre pour réinitialiser l'utilisation restante du filtre.

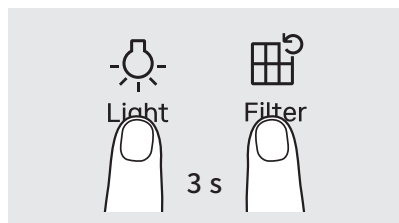

- 4 Appuyez sur le bouton d'éclairage et sur le bouton Filtre pendant plus de 3 s ou laissez-le enfoncé pendant 10 s pour réinitialiser complètement l'utilisation du filtre.

Dépannage

Avant de contacter le centre de service client, essayer les solutions suivantes.
Tout autre entretien doit être effectué par un centre de service agréé par Coway.

Problème	Point de contrôle	Solution
L'air ne sort pas.	<ul style="list-style-type: none"> Le cordon d'alimentation est-il branché? 	Avant l'utilisation, veuillez fixer solidement le cordon d'alimentation détachable au produit. Branchez le cordon d'alimentation sur une prise de 120 V~ 60 Hz.
	<ul style="list-style-type: none"> Tous les témoins sont-ils éteints ? 	Appuyez sur le bouton d'alimentation et sélectionnez la fonction souhaitée.
	<ul style="list-style-type: none"> Y a-t-il une panne d'électricité ? 	Utilisez le produit après le rétablissement de l'électricité.
La vitesse de l'air s'est considérablement affaiblie.	<ul style="list-style-type: none"> Le pré-filtre a-t-il été nettoyé ? 	Vérifiez le témoin de remplacement du filtre et nettoyez le pré-filtre. Pour l' Airmega 450 S, vous pouvez consulter la durée de vie du filtre dans l'application IoCare+.
La qualité de l'air ne change pas.	<ul style="list-style-type: none"> La zone où se trouve le capteur de qualité de l'air est-elle sale ? 	Nettoyez le capteur de qualité de l'air. (Voir P. 20)
	<ul style="list-style-type: none"> La qualité de l'air reste-t-elle élevée ? 	Réglez la sensibilité du capteur de qualité de l'air sur Insensible ou Général. (Voir P. 14)
	<ul style="list-style-type: none"> La qualité de l'air reste-t-elle faible ? 	Réglez la sensibilité du capteur de qualité de l'air sur Sensible ou Général. (Voir P. 14)
Une mauvaise odeur se dégage de la sortie d'air.	<ul style="list-style-type: none"> Vous avez installé un nouveau produit ? 	Lors de la première utilisation, il peut y avoir une odeur de filtre neuf. Veuillez faire fonctionner le purificateur pendant plusieurs heures.
	<ul style="list-style-type: none"> La période de nettoyage et de remplacement du filtre est-elle terminée ? 	Vérifiez le témoin de remplacement du filtre et remplacez le filtre lorsque le témoin 3-en-1 est allumé.
	<ul style="list-style-type: none"> Le produit est-il utilisé dans un endroit humide et pollué ? 	Lors de l'utilisation du produit dans une zone contaminée, il est recommandé de se tenir à distance.
Le témoin de qualité de l'air clignote.	<ul style="list-style-type: none"> Contactez le service à la clientèle. 	
Autres défauts fonctionnels	<ul style="list-style-type: none"> Brancher/débrancher le produit ou l'allumer/éteindre. 	Si le problème persiste, contactez le centre de service à la clientèle.

Garantie limitée

GARANTIE LIMITÉE (USA/CANADA/MEXICO)

AVIS D'ARBITRAGE : LA PRÉSENTE GARANTIE LIMITÉE CONTIENT UNE DISPOSITION D'ARBITRAGE QUI VOUS OBLIGE DE RÉSOUDRE LES LITIGES AVEC COWAY PAR ARBITRAGE EXÉCUTOIRE AU LIEU D'UN TRIBUNAL, À MOINS QUE VOUS CHOISISSIEZ DE NE PAS PARTICIPER. EN ARBITRAGE, LES RECOURS COLLECTIFS ET LES PROCÈS DEVANT JURY NE SONT PAS AUTORISÉS. SE REPORTER À LA SECTION « PROCÉDURE DE RÈGLEMENT DES LITIGES » CI-DESSOUS.

Si le moteur ou d'autres pièces électroniques du produit de Coway tombent en panne en raison d'un défaut de matériaux ou de fabrication dans le cadre d'une utilisation domestique normale, pendant la période de garantie indiquée ci-dessous, Coway réparera ou remplacera, à sa discrétion, la pièce et/ou le produit. La présente garantie limitée n'est valable que pour l'acheteur au détail original de l'appareil et s'applique uniquement lorsqu'il est acheté et utilisé aux États-Unis, au Canada et au Mexique. Une preuve d'achat au détail d'origine et la vidéo du problème sont nécessaires pour obtenir le service de garantie en vertu de la présente Garantie limitée.

Période de garantie	Étendue de la garantie	Remarque
Un (1) an à compter de la date d'achat au détail d'origine	Toute pièce interne/fonctionnelle	Filtre exclu
Trois (3) ans à compter de la date d'achat au détail d'origine	Moteur et pièces électroniques	

- Les appareils et pièces de rechange sont garantis pour la partie restante de la période de garantie d'origine ou quatre-vingt-dix (90) jours, selon la période la plus longue.
- Les appareils et pièces de rechange peuvent être neufs ou remis à neuf.

LA PRÉSENTE GARANTIE REMPLACE TOUTE AUTRE GARANTIE, EXPRESSE OU IMPLICITE, Y COMPRIS SANS POUR AUTANT S'Y LIMITER, TOUTE GARANTIE DE VALEUR MARCHANDE OU D'ADÉQUATION À UN USAGE PARTICULIER. DANS LA MESURE OÙ TOUTE GARANTIE IMPLICITE EST REQUISE PAR LA LOI, ELLE EST LIMITÉE EN DURÉE À LA PÉRIODE DE GARANTIE EXPRESSE CI-DESSUS. NI LE FABRICANT NI SON DISTRIBUTEUR NE SERONT RESPONSABLES DE TOUT DOMMAGE ACCESSOIRE, CONSÉCUTIF, INDIRECT, SPÉCIAL OU PUNITIF DE QUELQUE NATURE QUE CE SOIT, Y COMPRIS SANS POUR AUTANT S'Y LIMITER, LES PERTES DE REVENUS OU DE PROFITS, OU TOUT AUTRE DOMMAGE, QU'IL SOIT BASÉ SUR UN CONTRAT, UN TORT OU AUTRE.

Certains États, Provinces ou Pays n'autorisent pas l'exclusion ou la limitation des dommages accessoires ou consécutifs ou des limitations de la durée d'une garantie implicite. Par conséquent, l'exclusion ou la limitation ci-dessus peut ne pas vous concerner. La présente garantie vous confère des droits légaux spécifiques, et vous pouvez également avoir d'autres droits qui varient d'une Province à l'autre.

LA PRÉSENTE GARANTIE LIMITÉE NE COUVRE PAS :

- Les déplacements de service pour délivrer, ramasser, installer ou réparer l'appareil; les instructions au client sur le fonctionnement de l'appareil; la réparation ou le remplacement de fusibles ou la correction de câblage ou de plomberie, ou la correction de réparations/installations non autorisées.
- L'incapacité de l'appareil à fonctionner pendant les pannes de courant et le service électrique interrompu ou inadéquat.
- Les dommages causés par des conduites d'eau qui fuient, qui sont rompues ou gelées, des conduites de drainage obstruées, une alimentation en eau inadéquate ou interrompue ou une alimentation en air inadéquate.
- Les dommages résultant de l'utilisation de l'appareil dans une atmosphère corrosive ou contrairement aux instructions décrites dans le manuel du propriétaire de l'appareil.
- Les dommages à l'appareil causés par des accidents, des parasites, la vermine, la foudre, le vent, le feu, les inondations ou les catastrophes naturelles.
- Dommages ou défaillances causés par une modification ou une altération non autorisée, ou une utilisation à des fins autres que celles prévues.
- Dommage ou défaillance du ventilateur causés lors du transport ou par une mauvaise utilisation du client.
- Dommages ou défaillances causés par des codes de courant électrique, de tension ou de plomberie incorrects, une utilisation commerciale ou industrielle, ou l'utilisation d'accessoires, de composants ou de produits de nettoyage consommables qui ne sont pas approuvés par Coway.
- Les dommages causés par le transport et la manutention, y compris rayures, bosses, copeaux et/ou tout autre dommage à la finition de votre appareil, à moins que de tels dommages résultent de défauts de matériaux ou de fabrication sur le moteur ou d'autres pièces électroniques et qu'ils soient signalés dans un délai d'une (1) semaine après la livraison.
- Dommages ou éléments manquants concernant tout appareil en présentation, en boîte ouverte, à prix réduit ou remis à neuf.
- Appareils dont les numéros de série d'origine ont été supprimés, modifiés ou ne peuvent pas être facilement déterminés. Les numéros de modèle et de série, ainsi que les reçus de vente au détail d'origine, sont requis pour la validation de la garantie.
- Augmentation des tarifs et frais supplémentaires des services publics.
- Réparations lorsque l'appareil est utilisé à des fins anormales et inhabituelles (par exemple, usage commercial, dans des bureaux ou des installations de loisirs) ou contrairement aux instructions décrites dans le manuel du propriétaire de l'appareil.
- Coûts associés au retrait de l'appareil de votre domicile pour les réparations.
- La dépose et la réinstallation de l'appareil s'il est installé dans un endroit inaccessible ou n'est pas installé conformément aux instructions d'installation publiées dans les manuels d'utilisation et d'installation de Coway.
- Les dommages résultant d'une mauvaise utilisation, d'un abus ou d'une installation, réparation ou maintenance incorrectes. Une réparation incorrecte comprend l'utilisation de pièces non approuvées ou spécifiées par Coway.

Les frais de réparation ou de remplacement dans de telles circonstances exclues sont à la charge du consommateur.

Limited Warranty

POUR OBTENIR UN SERVICE SOUS GARANTIE :

Veillez contacter Coway au 1- 800- 285- 0982 entre 7h00 et 20h00 CST, du lundi au vendredi, pour parler à un représentant autorisé de Coway. Votre dossier de demande de garantie sera ouvert et il vous sera demandé d'envoyer la preuve d'achat, la vidéo montrant le défaut présumé et le produit à l'adresse indiquée par le représentant. Dans un délai de 45 jours suivant la réception de ladite preuve, séquence vidéo et appareil, Coway soit (i) vous enverra l'appareil réparé ou remplacé sans frais, soit (ii) vous renverra votre appareil d'origine à vos frais si votre réclamation de garantie est refusée, ce qui vous sera rapidement notifié par Coway. LA PREUVE D'ACHAT, LA VIDÉO ET LE PRODUIT DOIVENT ÊTRE REÇUS PAR COWAY DANS LES 30 JOURS SUIVANT L'OUVERTURE DE VOTRE DOSSIER DE RÉCLAMATION DE GARANTIE.

Pour en savoir plus sur l'appareil, veuillez visiter le site Internet de Coway à <https://cowaymega.com/>
Pour plus d'assistance, veuillez écrire à :
Coway USA, Inc. 4221 Wilshire Blvd., STE 400 Los Angeles, CA 90010

PROCÉDURE DE RÈGLEMENT DES LITIGES :

TOUS LES LITIGES ENTRE VOUS ET COWAY DÉCOULANT OU SE RAPPORTANT DE QUELQUE MANIÈRE QUE CE SOIT À LA PRÉSENTE GARANTIE LIMITÉE OU À L'APPAREIL, SERONT RÉSOLUS EXCLUSIVEMENT PAR ARBITRAGE EXÉCUTOIRE ET NON PAR UN TRIBUNAL DE DROIT COMMUN. L'ARBITRAGE EXÉCUTOIRE SIGNIFIE QUE VOUS ET COWAY RENONCEZ CHACUN AU DROIT À UN PROCÈS DEVANT JURY ET D'APPORTER OU DE PARTICIPER À UN RECOURS COLLECTIF.

Définitions. Aux fins de la présente section, les références à « Coway » désignent Coway USA, Inc., ses parents, filiales et sociétés affiliées, et chacun de ses dirigeants, administrateurs, employés, agents, bénéficiaires, prédécesseurs en intérêt, successeurs, ayant droit et fournisseurs; les références au « litige » ou à la « réclamation » doivent inclure tout litige, réclamation ou controverse de quelque nature que ce soit (qu'ils soient fondés sur contrat, délit, loi, règlement, ordonnance, fraude, fausse déclaration ou toute autre théorie juridique ou équitable) découlant ou relatif de quelque manière que ce soit à la vente, état ou performance de l'appareil ou à la présente Garantie limitée.

Notice de litige. Si vous avez l'intention d'engager une procédure d'arbitrage, vous devez d'abord en informer Coway par écrit au moins 30 jours avant le début de l'arbitrage en envoyant une lettre à Coway USA, Inc., Attn : Legal Department-Arbitration, 4221 Wilshire Blvd., STE 400, Los Angeles, CA 90010.

Vous et Coway acceptez d'entamer des discussions de bonne foi visant à résoudre à l'amiable votre réclamation. L'avis doit indiquer votre nom, votre adresse et votre numéro de téléphone, identifier le produit faisant l'objet de la réclamation et décrire la nature de la réclamation et la réparation demandée. Si vous et Coway ne parvenez pas à résoudre le litige dans les 30 jours, l'une ou l'autre des parties peut soumettre sa réclamation à l'arbitrage.

Accord sur l'arbitrage exécutoire et renoncement aux recours

collectif. En cas de non-résolution du litige au cours de la période de 30 jours suivant l'envoi d'une notice écrite à Coway, vous et Coway acceptez de résoudre toutes les réclamations entre vous uniquement par voie d'arbitrage exécutoire sur une base individuelle, sauf si vous choisissez de ne pas participer comme indiqué ci-dessous. Tout litige entre vous et Coway ne doit pas être combiné ou consolidé avec un litige impliquant le produit ou la réclamation d'une autre personne ou entité. Plus précisément, sans limitation de ce qui précède, un litige entre vous et Coway ne doit en aucun cas se dérouler dans le cadre d'un recours collectif ou d'une action représentative. Au lieu d'un arbitrage, l'une ou l'autre des parties peut intenter une action individuelle devant le tribunal des petites créances, mais cette action ne peut être intentée par voie de recours collectif ou d'action représentative.

Règles et procédures d'arbitrage. Pour commencer l'arbitrage d'une réclamation, vous ou Coway devez faire une demande écrite d'arbitrage. L'arbitrage sera administré par l'American Arbitration Association (« AAA ») et sera mené devant un arbitre unique en vertu des règles d'arbitrage des consommateurs de l'AAA qui sont en vigueur au moment où l'arbitrage est ouvert (dénommé « Règles de l'AAA ») et selon les procédures stipulées dans la présente section. Les Règles de l'AAA sont disponibles en ligne à www.adr.org/consumer. Envoyer une copie de votre demande écrite d'arbitrage, ainsi qu'une copie de cette présente disposition, à l'AAA de la manière décrite dans les Règles de l'AAA. Vous devez également envoyer une copie de votre demande écrite à Coway USA, Inc. Attn : Legal Department-Arbitration, 4221 Wilshire Blvd., STE 400, Los Angeles, CA 90010. En cas de conflit entre les Règles de l'AAA et les règles énoncées dans la présente section, les règles énoncées dans la présente section prévaudront. Cette disposition d'arbitrage est régie par la loi Federal Arbitration Act. Un jugement peut être rendu sur la sentence arbitrale devant tout tribunal compétent. Toutes les questions doivent être tranchées par l'arbitre, sauf que les questions relatives à la portée et au caractère exécutoire de la disposition d'arbitrage et à l'arbitrabilité du litige sont du ressort du tribunal. L'arbitre est lié par les termes de la présente disposition.

Loi applicable. La loi de l'État de votre résidence régit cette Garantie limitée et tout litige entre nous, sauf dans la mesure où cette loi est préemptée ou incompatible avec la loi fédérale applicable.

Honoraires/Frais. Si vous l'emportez dans l'arbitrage, Coway paiera les honoraires et frais de vos avocats tant qu'ils sont raisonnables, en tenant compte de facteurs incluant, sans toutefois s'y limiter, le montant de l'achat et le montant de la réclamation. Nonobstant ce qui précède, si la loi applicable autorise l'attribution de frais et honoraires raisonnables d'avocat, un arbitre peut les accorder dans la même mesure qu'un tribunal le ferait. Si l'arbitre constate que le fond de votre réclamation ou que le remède demandé est frivole ou présenté dans un but inapproprié (tel que mesuré par les normes énoncées dans la Federal Rule of Civil Procedure 11(b)), le paiement de tous les frais d'arbitrage seront alors régis par les Règles de l'AAA. Dans une tel cas, vous convenez de rembourser Coway pour toutes les sommes précédemment déboursées par elle, qui sont autrement votre obligation de payer en vertu des Règles de l'AAA.

Audiences et lieu. Si votre demande est inférieure ou égale à 25 000 \$, vous pouvez choisir que l'arbitrage soit mené uniquement sur la base (1) des documents soumis à l'arbitre, (2) d'une audience téléphonique ou (3) d'une audience en personne, conformément aux règles de l'AAA. Si votre demande dépasse 25 000 \$, le droit à une audience sera déterminé par les règles de l'AAA. Toutes les audiences d'arbitrage en personne auront lieu au district judiciaire fédéral dans lequel vous résidez, sauf si nous convenons tous les deux d'un autre lieu ou si nous acceptons un arbitrage téléphonique.

Non participation. Vous pouvez décider de ne pas participer à cette procédure de règlement des litiges. Si vous décidez de ne pas participer, ni vous ni Coway ne pouvez exiger que l'autre participe à une procédure d'arbitrage. Pour vous désengager, vous devez envoyer un avis à Coway au plus tard 30 jours civils à compter de la date d'achat du produit par le premier acheteur consommateur, soit par : (i) en envoyant un courriel à support@coway-usa.com avec pour objet : « Arbitration Opt Out » ou (ii) en appelant le 1-800-285-0982. Vous devez inclure dans le courriel de retrait ou fournir par téléphone : (a) votre nom et adresse; (b) la date à laquelle le produit a été acheté; (c) le nom ou le numéro de modèle du produit; et (d) le numéro de série (le numéro de série se trouve sur le produit).

Vous ne pouvez vous retirer de la procédure de règlement des litiges que de la manière décrite ci-dessus (c'est-à-dire par courriel ou par téléphone); aucune autre forme d'avis ne sera effective pour se retirer de cette procédure de règlement des litiges. Le retrait de cette procédure de résolution des litiges n'affectera en rien la couverture de la Garantie limitée, et vous continuerez à bénéficier de tous les avantages de la Garantie limitée. Si vous conservez l'appareil et si vous ne vous retirez pas, vous acceptez toutes les conditions générales de la clause d'arbitrage décrite ci-dessus.

Déclaration de la FCC

La partie 15C 15.247, 15E 15.407 de la FCC est appliquée à l'émetteur modulaire.

Déclaration d'interférence de la Commission Fédérale des Communications

Cet équipement a été testé et s'est avéré conforme aux limites d'un appareil numérique de classe B, conformément à la section 15 des règlements de la FCC. Ces limites sont conçues pour fournir une protection raisonnable contre des interférences nuisibles dans une installation résidentielle. Cet équipement génère, utilise ou peut diffuser une énergie de radiofréquence, et peut provoquer des interférences avec des communications radio s'il n'est pas installé et utilisé conformément aux instructions données dans ce manuel.

Cependant, il n'y a aucune garantie contre les interférences lors d'une installation particulière. Si cet équipement provoque des interférences nuisibles à des réceptions radio ou télévision, ce qui peut arriver en allumant et éteignant l'équipement, l'utilisateur est encouragé à essayer de les corriger en prenant l'une des mesures suivantes :

- Réorienter ou déplacer l'antenne de réception.
- Augmenter la distance entre l'équipement et le récepteur.
- Connecter l'équipement à une prise de courant appartenant à un circuit différent de celui sur lequel le récepteur est connecté.
- Consulter le concessionnaire ou un technicien expérimenté en radio/télévision pour obtenir de l'aide.

Cet appareil est conforme à la section 15 des règlements de la FCC. Son fonctionnement est sujet aux deux conditions suivantes : (1) Cet appareil ne doit pas provoquer d'interférences nuisibles et (2) il doit accepter toute interférence reçue, y compris celles susceptibles de provoquer un fonctionnement indésirable.

Mise en garde de la FCC : Tout changement ou modification non expressément approuvé par la partie responsable de la conformité pourrait annuler le droit de l'utilisateur d'utiliser cet équipement. L'appareil et ses antennes ne doivent pas être placés à proximité ou fonctionner conjointement avec une autre antenne ou un autre émetteur.

Pour les appareils disponibles sur le marché américain/canadien, seuls les canaux 1 à 11 peuvent être utilisés.

La sélection d'autres canaux n'est pas possible.

Cet appareil va fonctionner dans la plage de fréquences 5,15 ~ 5,25 GHz ; il est limité à un environnement intérieur uniquement.

REMARQUE IMPORTANTE :

Déclaration de la FCC sur l'exposition aux radiations :

Cet équipement est conforme aux limites d'exposition aux radiations fixées par la FCC pour un environnement non contrôlé.

Le présent équipement doit être installé et utilisé à une distance minimale de 20 cm entre l'émetteur de radiations et votre corps.

Déclaration de l'IC

Le présent appareil numérique de Classe B est conforme à la norme canadienne ICES-003.

L'appareil est conforme aux normes RSS exemptes de licence d'Industrie Canada.

Son fonctionnement est sujet aux deux conditions suivantes : (1) L'appareil ne doit pas provoquer d'interférences et (2) l'appareil doit accepter toute interférence reçue y compris les interférences susceptibles de provoquer un fonctionnement indésirable.

Tous changements ou modifications non expressément approuvés par le fabricant pourrait annuler le droit de l'utilisateur d'utiliser l'équipement.

L'appareil et ses antennes ne doivent pas être placés à proximité ou fonctionner conjointement avec une autre antenne ou un autre émetteur.

Pour les appareils disponibles sur le marché américain/canadien, seuls les canaux 1 à 11 peuvent être utilisés. La sélection d'autres canaux n'est pas possible.

L'appareil pourrait interrompre automatiquement la transmission en cas d'absence d'informations à transmettre ou de défaillance opérationnelle. A noter que l'intention n'est pas d'interdire la transmission d'informations de commande ou de signalisation, ou l'utilisation de codes répétitifs lorsque la technologie l'exige.

L'appareil pour la bande 5150- 5250 MHz est uniquement destiné à un usage intérieur afin de réduire le potentiel d'interférence nuisible aux systèmes mobiles par satellite co-canaux.

Le gain d'antenne maximum autorisé (pour les dispositifs dans les bandes 5250- 5350 MHz et 5470-5725 MHz) pour respecter la limite e.i.r.p.

Le gain d'antenne maximum autorisé (pour les dispositifs dans la bande 5725- 5825 MHz) pour se conformer aux limites de e.i.r.p. spécifiées pour le fonctionnement point à point et non point à point, selon le cas, Les radars à haute puissance sont attribués comme utilisateurs primaires (ce qui signifie qu'ils ont la priorité) des bandes 5250- 5350 MHz et 5650- 5850 MHz et ces radars pourraient causer des interférences et/ou des dommages aux dispositifs LE-LAN.

Les appareils ne sont pas capables de transmettre dans la bande 5600- 5650 MHz. Cette restriction vise à protéger les radars météorologiques d'Environnement Canada qui fonctionnent dans cette bande.

REMARQUE IMPORTANTE :

Déclaration d'exposition aux rayonnements d'IC

Le présent équipement est conforme aux limites d'exposition aux radiations de l'IC RSS-102 qui sont établies pour un environnement non

contrôlé Le présent équipement doit être installé et utilisé à une distance minimale de 20 cm entre l'émetteur de radiations et votre corps.

Avis concernant l'antenne de transmission

Ce transmetteur radio [IC : 28442-MCRWMD BECWP] a été approuvé par Innovation, Sciences et Développement économique Canada pour fonctionner avec les types d'antennes listés ci-dessous, avec le gain maximal autorisé indiqué. Les types d'antennes non inclus dans cette liste qui ont un gain supérieur au gain maximal indiqué pour tout type répertorié sont strictement interdits pour utilisation avec le présent appareil.

Liste des antennes (type, gain maximal (dBi))

Especificaciones

Las especificaciones están sujetas a leves cambios para mejorar el desempeño del producto.

Elemento	Especificaciones
Tipo de producto	Purificador de aire
Nombre de modelo	Airmega 450(W)/Airmega 450 (BG)/Airmega 450S (W)/Airmega 450S (BG)
Tensión nominal	120 V~ 60 Hz
Fase	Monofásico
Consumo de energía	72 W
Composición del filtro	Filtro personalizado 3-en-1 (Pre-filtro aspirable+Green True HEPA+ Carbón activado)
Área de cobertura	821 ft ² (61 m ²) in 15 mins 1 643 ft ² (123 m ²) in 30 mins 3 285 ft ² (245 m ²) in 60 mins
Lugar de instalación	Interior
Dimensiones (ancho x fondo x alto)	13,4 × 13,4 × 29,6 in 34 × 34 × 75,3 cm
Color	Blanco/beis
Peso del producto	24,9 lb (11,3 kg)

El área de cobertura del purificador de aire está basada en un área en la que el limpiador de aire puede realizar dos cambios de aire por hora (ACPH). Un cambio de aire por hora se traduce en cuántas veces un purificador de aire puede limpiar un área, asumiendo que la altura de un techo es de 8 ft, en una hora. Por tanto, ** significa dos cambios de aire por hora, lo que significa que el limpiador puede limpiar el área una vez cada 30 minutos, y * significa un cambio de aire por hora, lo que significa que el purificador de aire puede limpiar el área una vez cada 60 minutos.

La eficiencia energética de este modelo con certificación ENERGY STAR es medida según una relación entre la tasa de suministro de aire limpio (CADR) para humo del modelo y la energía eléctrica que consume, o CADR/vatio.

Tabla de contenidos

01. ANTES DE USAR EL PRODUCTO	7
Instrucciones de seguridad	7
02. PREPARACIÓN	9
Panel de control e indicadores	9
03. OPERACIÓN	11
Instrucciones de uso	11
Cómo ajustar la sensibilidad del sensor de calidad del aire	14
Guía del índice de PM	15
Cómo usar la aplicación loCare+	16
04. MANTENIMIENTO	19
Cómo realizar la limpieza	19
Cómo reemplazar el filtro	21
Cómo restablecer el uso del filtro	22
05. APÉNDICE	23
Resolución de problemas	23
Garantía limitada	24

Guía de inicio rápido

No opere el producto hasta completar estos pasos primero.

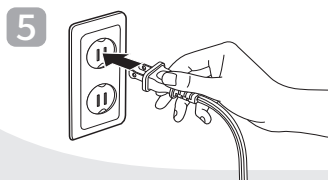
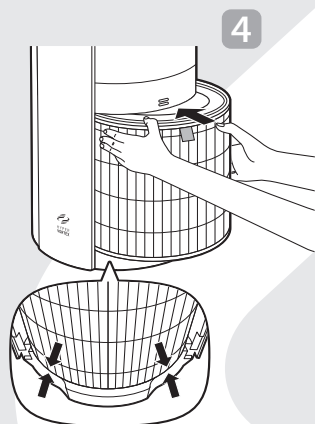
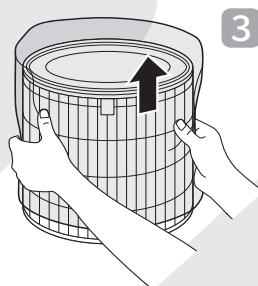
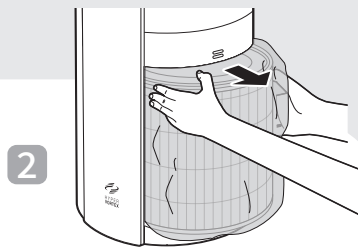
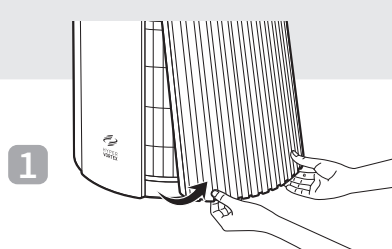

Verificación del producto

Antes de instalar el purificador de aire, asegúrese de que todos los componentes están presentes. Si alguno de los elementos siguientes falta o está dañado, contáctese con el centro de servicio al cliente.

Frontal/posterior

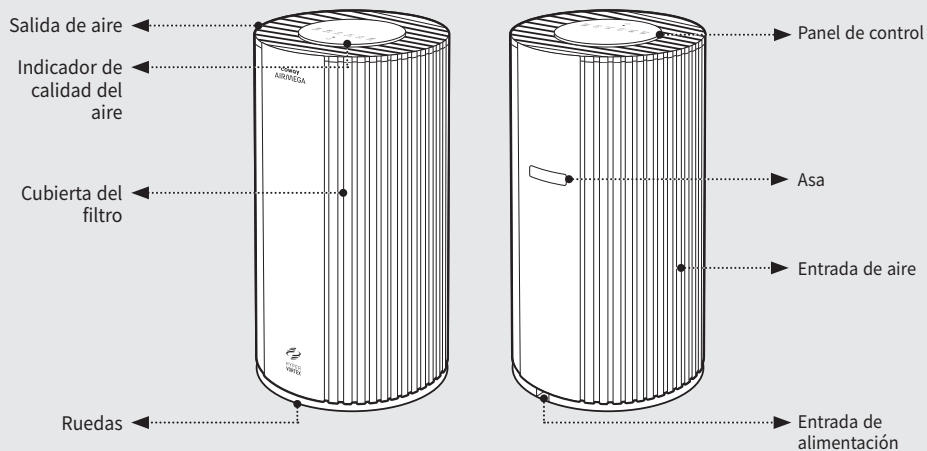

Parte superior

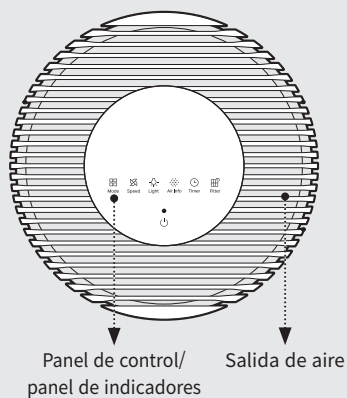

Accesorios



Manual de instrucciones

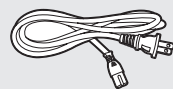

Cable de alimentación

Antes de usar

NOTA

- El producto usa 120 V~ 60 Hz solamente.
- Asegúrese de conectar el enchufe del cable de alimentación a un tomacorriente con toma de tierra (120 V~ 60 Hz) independiente para el producto.

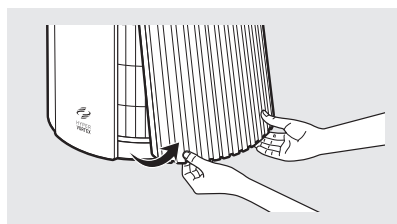
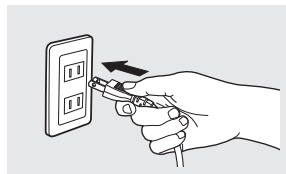

- 1 Abra la cubierta del filtro jalando de las esquinas inferiores izquierda/derecha del lado derecho del producto.

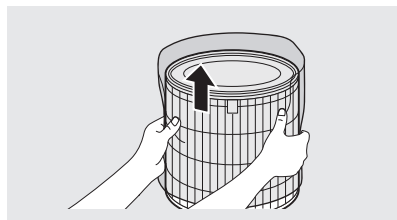

- 2 Saque el filtro 3 en -1 y retire el empaque.

- 3 Al montar el filtro, compruebe las partes superior e inferior y fíjelo con el asa hacia delante.

* La parte abierta del filtro es la superior; la parte bloqueada es la inferior.

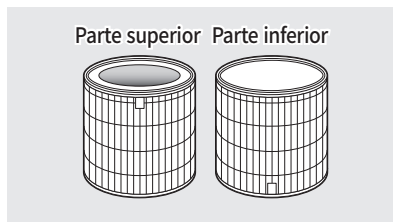
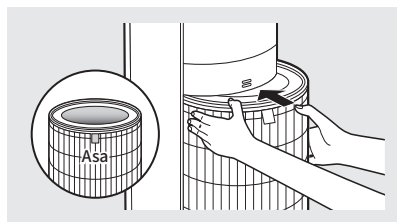

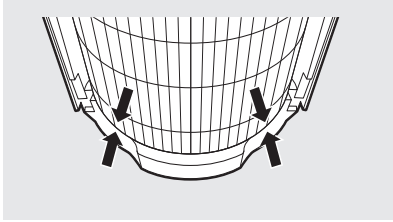

4 Al instalar el filtro, insértelo de tal modo que los lados estén alineados como se muestra en la imagen.

5 Monte la cubierta del filtro.
Alinee la parte inferior de la tapa del filtro con las muescas y empuje la tapa para fijarla.

* El producto no operará si la tapa del filtro no está fijada correctamente.

* Un sonido de clic indica que el filtro ha sido instalado completamente.

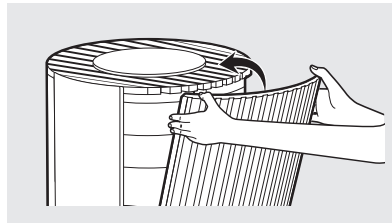
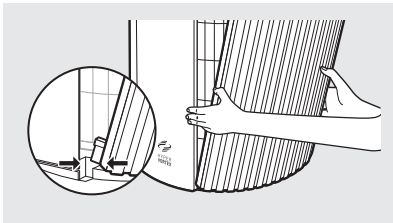

ES

NOTA

- El hueco entre las ruedas y la parte inferior del producto es estrecho.
- Puede que no se mueva bien sobre alfombras o suelos mal nivelados.
- Le recomendamos levantar y transportar el producto al pasar por umbrales u obstáculos.

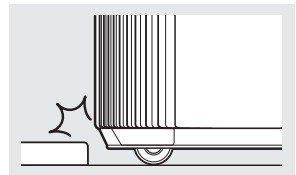

Instrucciones de seguridad

Lea y siga todos los consejos y advertencias de seguridad antes de usar el producto.

▲ ADVERTENCIA

La advertencia indica una situación potencialmente peligrosa que puede provocar la muerte o lesiones graves al usuario o a otras personas.

▲ PRECAUCIÓN

La precaución indica una situación potencialmente peligrosa que puede provocar lesiones al usuario o a otras personas o daños materiales.

▲ ADVERTENCIA

- No exceda la calificación de voltaje y potencia del tomacorriente o dispositivo de conexión. Esto puede generar un calor excesivo y causar choques eléctricos o incendios.
- Solo use el tipo apropiado de tomacorriente para el producto. Conectar el producto a un tomacorriente incorrecto puede provocar daños.
- No sumerja el producto ni ninguna de sus partes en agua. Opere el producto únicamente luego de que un técnico cualificado examine y reemplace las partes que han estado bajo el agua.
- No manipule el enchufe con las manos mojadas.
- Si el tomacorriente está mojado, desenchufe el producto con cuidado y deje que el tomacorriente se seque por completo antes de seguir utilizándolo.
- No opere el producto si el ventilador del motor no opera o está dañado.
- Desconecte el conector de corriente del tomacorriente si el producto emite sonidos extraños, olores o humo. Contacte inmediatamente con el centro de servicio al cliente para obtener instrucciones.
- Desconecte el conector de corriente del tomacorriente cuando el producto no se esté usando y antes de limpiar, inspeccionar o reemplazar partes.
- Use un tomacorriente dedicado para el producto. No conecte el producto a una base múltiple que tenga conexiones a otros productos.
- No opere el producto si el conector de corriente o los cables están dañados.
- No doble, gire, pellizque ni dañe por la fuerza el cable de alimentación.
- No fuerce el conector de corriente para introducirlo en un tomacorriente eléctrico ni en un tomacorriente suelto. Contacte con un técnico cualificado para instalar un tomacorriente eléctrico adecuado.
- Si el cable de alimentación está dañado, no lo sustituya usted solo. Contacte con el centro de mantenimiento para reemplazarlo.
- Extraiga el conector de corriente del tomacorriente agarrando el conector de corriente y jalándolo con suavidad. Nunca jale del propio cable para extraer el conector de corriente.
- Mantenga el cable eléctrico alejado de fuentes de calor.
- No repare el producto a menos que este manual lo recomiende; de lo contrario, anulará su garantía. Todos los trabajos de reparación deben ser realizados por un técnico calificado.
- Este producto tiene un enchufe polarizado (una clavija es más ancha que la otra). Para reducir el riesgo de choque eléctrico, este enchufe está diseñado para encajar en un tomacorriente polarizado solo de una forma. Si el enchufe no encaja por completo en el tomacorriente, invierta el enchufe. Si sigue sin encajar, contacte con un electricista cualificado. No intente eliminar esta característica de seguridad.
- No use este producto en áreas industriales o factorías en las que pueda haber presente partículas de aceite, grasa o polvo.
- No cambie el filtro mientras el producto está operando. Siempre apague el producto y desconecte el conector de corriente antes de acceder a los componentes del interior del producto.
- No coloque el producto cerca de un humidificador o en áreas húmedas, como baños o lavanderías, en las que el producto pueda entrar en contacto con el agua.
- No coloque el producto cerca de gases inflamables, cigarrillos, incienso y otros materiales combustibles.
- No coloque el producto sobre la cama ni contra objetos blandos, como cortinas.
- No limpie el producto utilizando detergentes, disolvente de pintura u otros disolventes domésticos.
- No pulverice insecticidas u otros materiales cerca del producto.
- Para reducir el riesgo de incendios, choque eléctrico o lesiones físicas a las personas, no use partes de reemplazo que no hayan sido recomendadas por el fabricante (p. ej., partes fabricadas en el hogar con una impresora 3D).

⚠ PRECAUCIÓN

- El aparato no debe ser usado por niños de menos de 8 años o personas con discapacidades físicas, sensoriales o mentales o falta de experiencia y conocimientos, a no ser que tengan supervisión o instrucciones.
- No permita que los niños jueguen con el empaque de plástico y el aparato.
- No use este producto con ningún dispositivo de control de velocidad de estado sólido, ya que puede resultar en choque eléctrico o incendio.
- No use un adaptador o cable de extensión, dado que puede causar incendios, choques o lesiones personales.
- No utilice accesorios o filtros no recomendados por el fabricante.
- Tenga cuidado al retirar los componentes del aparato. Asegúrese de que las partes de su cuerpo no se quedan bloqueadas o arañadas al realizar tareas de servicio en el producto.
- No ingrese objetos ni los dedos en las aberturas del producto. Si algún objeto cae en las aberturas, inmediatamente apague el producto y desconecte el conector de corriente. Contáctese con un técnico cualificado o el fabricante para extraer el objeto.
- El filtro 3-en-1 no se puede limpiar con agua. Quite las grandes cantidades de polvo en la superficie exterior del prefiltro con un aspirador o un paño seco.
- No bloquee la salida de aire del producto. Hacerlo puede reducir la eficiencia del producto y aumentar el riesgo de lesión.
- Este producto es para uso doméstico según se describe en este manual. Usarlo en un entorno industrial o en otro lugar no recomendado por el fabricante puede resultar en choque eléctrico, incendio y lesiones a las personas.
- No coloque nada encima del producto.
- Cambie los filtros a los intervalos recomendados para que no se acumule exceso de polvo.
- No coloque el producto en lugares en los que los alrededores del producto estén bloqueados.
- No coloque el producto bajo la luz solar directa.
- No coloque el producto junto a ventanas ni sobre ellas.
- Coloque el producto en una superficie firme, plana y seca que provea circulación de aire suficiente.
- No coloque el cordón debajo de alfombras. No cubra el cordón con alfombrillas, largueros o revestimientos similares. Coloque el cordón lejos de la zona de tráfico y donde no pueda provocar caídas.
- La operación está sujeta a las dos condiciones siguientes: (1) este dispositivo no debe causar interferencias dañinas, y (2) este dispositivo debe aceptar toda interferencia recibida, incluidas interferencias que pudieran causar una operación no deseada.
- Por motivos de seguridad, el cable de alimentación debe desconectarse al usar el producto. No deje que los niños ni los bebés toquen el cable de alimentación.
- Si agarra el producto con una mano, su mano podría sufrir daños, por tanto asegúrese de agarrarlo con las dos manos.

Panel de control e indicadores

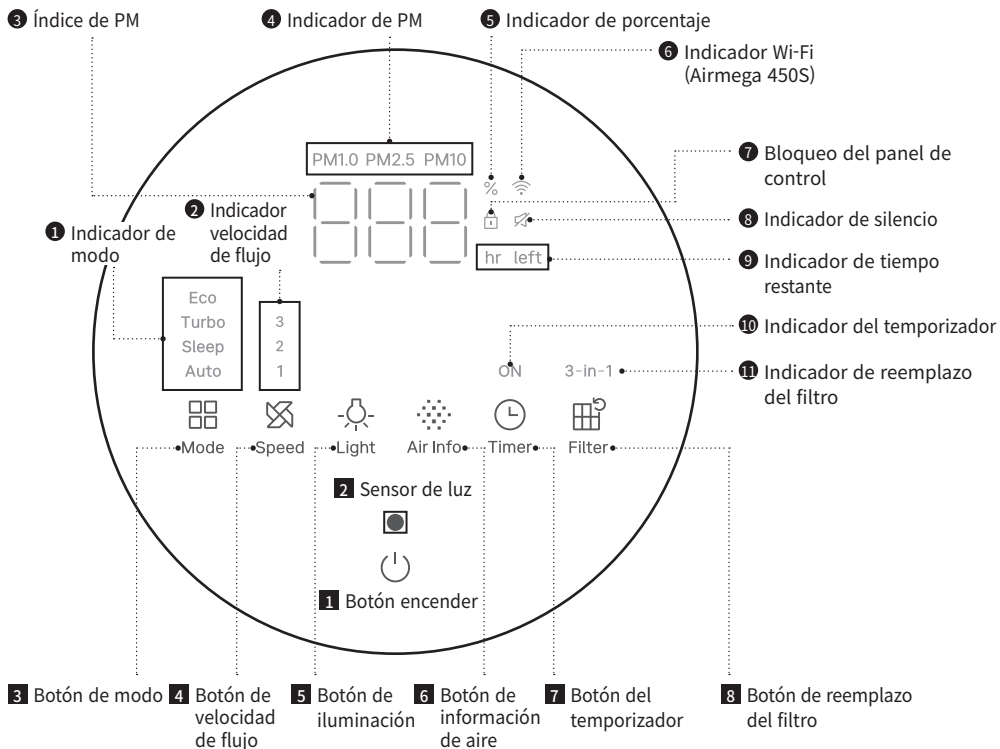

1 Botón encender
Use el botón para encender y apagar producto.

3 Botón de modo
Se utiliza para cambiar de un modo a otro.

5 Botón de iluminación
Elija su ajuste de luz deseado.
- Opción 1: Todas las luces encendidas
- Opción 2: Luz nocturna y pantalla encendidas
- Opción 3: Luces de la pantalla encendidas
- Opción 4: Todas las luces apagadas

7 Botón del temporizador
Se usa al configurar la reserva como apagada.
Puede aplicar unidades de hora hasta 12 horas.

2 Sensor de luz
Este sensor detecta la intensidad de la luz. Cuando el producto está ajustado en el modo automático y está en oscuridad por 3 minutos, el producto ingresa en el modo Suspensión automáticamente.

4 Botón de velocidad de flujo
Se usa al cambiar la velocidad del flujo de aire.

6 Botón de información de aire
Presione el botón para desplazarse por el sensor de partículas en suspensión (PM). PM2.5 → PM10 → PM1.1

8 Botón de reemplazo del filtro
Es usado para restablecer el indicador de reemplazo del filtro.

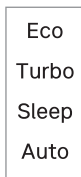

1 Indicador de modo

Hay 4 modos. Cuando un modo está seleccionado, se ilumina.



2 Indicador velocidad de flujo

Hay 3 niveles de velocidad del flujo de aire. Cuando una velocidad es seleccionada, se ilumina.



3 Índice de PM

Visualiza información de calidad del aire en tiempo real medida en $\mu\text{g}/\text{m}^3$.

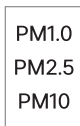

4 Indicador de PM

Indica qué concentración de partículas en suspensión (PM) se está mostrando. Si los niveles de contaminación son todos iguales, PM 2.5 será visualizado.

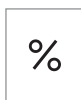

5 Indicador de porcentaje

Se ilumina cuando el valor mostrado en el indicador de cantidad restante del filtro está en unidades de porcentaje.



6 Indicador Wi-Fi (Airmega 450S)

Muestra el estado de la conexión Wi-Fi. Se ilumina cuando el producto se ha conectado al Wi-Fi.



7 Bloqueo del panel de control

Se ilumina cuando se activa la función de bloqueo. Para activar la función de bloqueo, mantenga presionado el botón de iluminación durante más de 3 segundos.



8 Indicador de silencio

Se ilumina cuando se activa la función de silencio. Para activar la función de silencio, mantenga presionados los botones de velocidad e iluminación durante más de 3 segundos.



9 Indicador de tiempo restante

Se ilumina para mostrar el tiempo restante cuando hay un temporizador ajustado.



10 Indicador del temporizador

Se ilumina cuando el temporizador está ajustado.



11 Indicador de reemplazo del filtro

Se ilumina al presionar el botón de filtro para verificar el uso del filtro o al enviarse una notificación de reemplazo del filtro.



12 Indicador de calidad del aire

Muestra colores según el nivel de contaminación.

* Nivel 1 (bueno): azul/nivel 2 (moderado): verde/nivel 3 (insalubre): amarillo/nivel 4 (muy insalubre): rojo

Instrucciones de uso

NOTA

- Enchufe el cable de alimentación a un tomacorriente antes de operar el producto.
- Si el producto es apagado por la fuerza o se produce una falla de alimentación eléctrica, cuando el producto se enciende nuevamente, operará con los ajustes anteriores.
- No toque la pantalla mientras el producto se esté encendiendo.

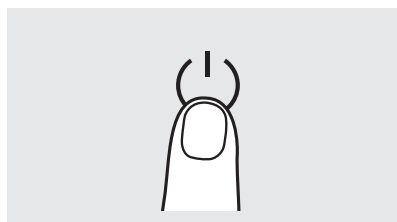

Encendido/apagado

Presione el botón de encendido para encender o apagar el producto.

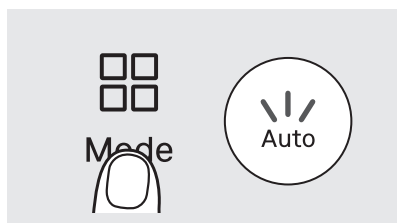

Modo automático

Ajusta la velocidad del flujo de aire de acuerdo con los niveles de contaminación interiores.

Calidad del aire	Buena (Azul)	Moderada (Verde)	Insalubre (Amarilla)	Muy insalubre (Roja)
Flujo de aire	Nivel 1	Nivel 2	Nivel 2	Nivel 3

Características inteligentes del modo Automático

En el modo Automático, si los alrededores del producto se oscurecen por más de 3 minutos, el modo Suspensión se activará automáticamente. Si los alrededores del producto se iluminan por más de 5 minutos o se presiona algún botón, el modo Suspensión se desactiva y se vuelve al ajuste de modo inicial.

En el modo Automático, cuando no se detecta contaminación por 10 minutos, el modo Eco se activa automáticamente.

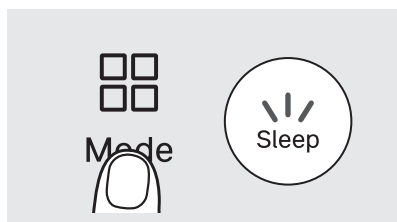

Modo de sueño

Este modo apaga todas las luces de la pantalla y opera a la velocidad del flujo de aire más baja. Puede encender o apagar la luz nocturna presionando el botón de iluminación.



Mode



Turbo

Modo turbo

Este modo acelera el proceso de purificación del aire con una velocidad de flujo de aire más rápida que en el modo manual (nivel 1 a 3). A la velocidad máxima del flujo de aire, consume más energía y puede producir ruido.



Mode



Eco

Modo Eco

Si no se detecta contaminación por 10 minutos, el flujo de aire se detendrá automáticamente para ahorrar energía. Luego de 30 minutos, cuando se detecta contaminación o se pulsa un botón, el modo Automático es reanudado.



Speed



1

Velocidad de flujo

Puede elegir la velocidad del flujo de aire que desee.



Light

Ajustes de iluminación

Puede elegir los ajustes de luz deseados de las opciones siguientes.

- Opción 1: Todas las luces encendidas
- Opción 2: Luz nocturna y pantalla encendidas
- Opción 3: Luces de la pantalla encendidas
- Opción 4: Todas las luces apagadas



Timer



ON

Ajustes del temporizador

Ajústelo para apagar el equipo automáticamente luego de 1-12 horas, según sea necesario. Con el Airmega 450S también puede controlar el temporizador a través de la aplicación loCare+.

Instrucciones de uso

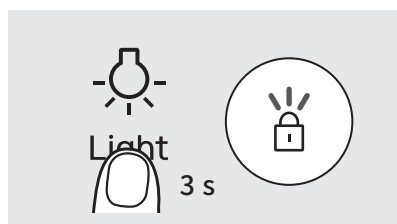

Bloqueo del panel de control

Puede bloquear los ajustes de la pantalla con el bloqueo del panel de control. Mantenga presionado el botón de iluminación por 3 segundos para bloquear o desbloquear el panel de control.

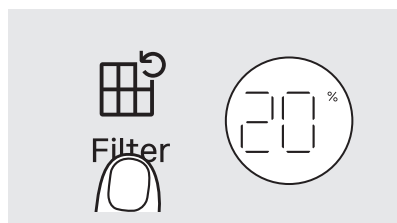

Indicador de vida útil del filtro

Presione el botón de filtro para visualizar la vida útil restante del filtro en porcentaje. La vida útil del filtro comienza en el 100 %. Cuando llegue al 5 %, se iluminará el indicador de reemplazo del filtro 3-en-1.



Verificación del estado de la conexión Wi-Fi (Airmega 450S)

Puede verificar el estado de la conexión Wi-Fi del producto mediante el indicador Wi-Fi.

- Si el producto está conectado al Wi-Fi, el indicador Wi-Fi se ilumina.
- Si el producto está intentando conectarse al Wi-Fi o el emparejamiento aún no se ha completado, el indicador Wi-Fi parpadea.
- Si la función Wi-Fi del producto se apaga, el indicador Wi-Fi no se ilumina.

* Para ver los procedimientos relacionados con la conexión Wi-Fi, consulte la página "Cómo usar la aplicación loCare+".

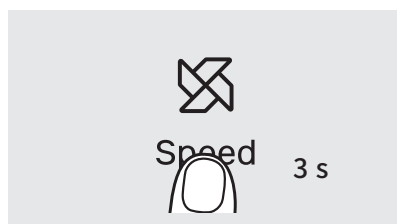

Encendido/apagado de la función Wi-Fi (Airmega 450S)

Mantenga presionado el botón de velocidad por más de 3 segundos para encender o apagar la función Wi-Fi.

* Para ver los procedimientos relacionados con la conexión Wi-Fi, consulte la página "Cómo usar la aplicación loCare+".

Cómo ajustar la sensibilidad del sensor de calidad del aire

Cuando se utiliza el producto por primera vez, el sensor de calidad del aire está ajustado a la sensibilidad normal. Si el indicador de calidad del aire permanece en muy insalubre (rojo) o buena (azul) por más de dos horas, puede ajustar la sensibilidad del sensor de la siguiente manera.

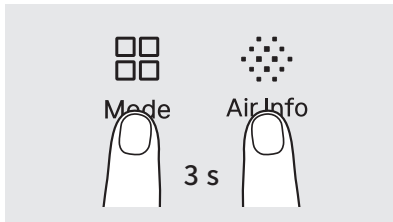

- 1 Cuando el producto esté encendido, mantenga presionado el botón de modo y el botón de información de aire durante más de 3 segundos.



- 2 El índice de PM visualiza el nivel de sensibilidad actual del sensor de calidad del aire. Cuando la sensibilidad esté siendo ajustada, el índice de PM destellará.

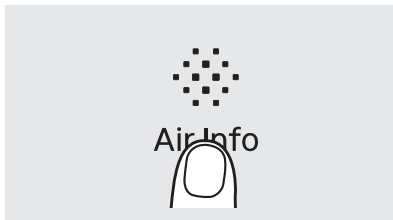

- 3 Presione el botón de información de aire para ajustar la sensibilidad del sensor de calidad del aire.

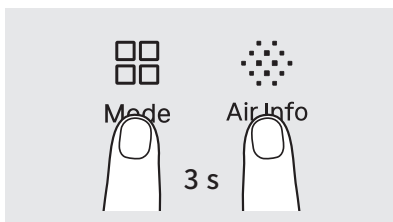

- 4 Mantenga presionados los botones de modo y de información de aire por más de 3 segundos (o deje de presionarlos por más de 10 segundos) para aplicar la sensibilidad del sensor de calidad del aire seleccionada.

Nivel	1	2	3
Sensibilidad	Sensible	General	Insensible

Guía del índice de PM

	Buena (Azul)	Moderada (Verde)	Insalubre (Amarilla)	Muy insalubre (Roja)
PM1.0 ($\mu\text{g}/\text{m}^3$)	1~12	13~35	36~55	56~
PM2.5 ($\mu\text{g}/\text{m}^3$)	1~12	13~35	36~55	56~
PM10 ($\mu\text{g}/\text{m}^3$)	1~54	55~154	155~254	255~

- ▶ Para los estándares del nivel de contaminación PM2.5/PM10, se alude a las directrices de la Agencia de Protección Ambiental de los Estados Unidos; para la expresión numérica de la concentración, se aplicó el algoritmo de la compañía.
- ▶ La concentración de polvo mostrada en el producto mide el ambiente interior en tiempo real, por lo que puede diferir de la guía del Ministerio de Medio Ambiente y también puede diferir en función del lugar en el que se utilice, el método de medición del ambiente, etc.
- ▶ La concentración máxima de polvo mostrada en el producto es $500 \mu\text{g}/\text{m}^3$ (PM1.0/PM2.5) o $999 \mu\text{g}/\text{m}^3$ (PM10).
- ▶ Si el humidificador opera cerca del purificador, la medición de la calidad del aire puede aumentar.
- ▶ Dado que el humidificador ultrasónico tiene grandes partículas de gotas de humidificación, el sensor de polvo puede reconocerlas como polvo, lo que provoca una falla de funcionamiento del sensor de polvo. Por tanto, utilícelo lejos del purificador.
- ▶ Si el nivel de calidad del aire del polvo sigue visualizando el número máximo (PM1.0/PM2.5): $500 \mu\text{g}/\text{m}^3$ /PM10: $999 \mu\text{g}/\text{m}^3$, el sensor está contaminado. Por lo tanto, limpie el sensor de polvo, apague el producto y vuelva a encenderlo para que pueda operar con normalidad.

Cómo usar la aplicación loCare+

Con el servicio loCare+ puede acceder a las funciones adicionales de Airmega.

Hay más servicios disponibles para su conveniencia, como control de electrodomésticos, gestión de productos e informes de calidad del aire.

Instalación de la aplicación loCare+ en 3 sencillos pasos



Para los detalles sobre cómo usar la aplicación loCare+ y conectar el Wi-Fi, puede verificar el código QR y la dirección.

<https://iocare.coway.com/intro?model=AP-2524C>

ES

01. Instalación de la aplicación loCare+/Registrar la membresía

1 Verificar antes de descargar la aplicación

Asegúrese de que tiene el nombre del router Wi-Fi doméstico (SSID) y la contraseña listos para la conexión a la red del aparato.

Verifique el nombre del router (SSID) y la contraseña

2 Descargar e instalar la aplicación

Descargue e instale la aplicación loCare+ de Android PlayStore/ iOS App Store.

Android ▶

iOS 🍏

3 Registre la membresía e inicie sesión.

Para usar la aplicación se requiere registro.

Regístrese con su número de teléfono móvil o correo electrónico. Luego de completarse el registro, puede iniciar sesión y registrar (emparejar) el producto.

Cómo usar la aplicación loCare+

02. Verificar antes de registrar el producto

• Verificar la red

Verifique si el router Wi-Fi al que desea conectarse está encendido.

Asegúrese de que tiene el nombre del router Wi-Fi doméstico (SSID) y la contraseña listos para la conexión a la red del aparato.

Conecte el celular al router y verifique si Internet está conectado.

Este producto admite conexiones de 2,4 GHz y 5 GHz.

• Comprobación del estado del modo de emparejamiento del producto

Verifique si el producto está encendido.

Si la alimentación está conectada, el producto ingresa automáticamente en el modo de emparejamiento y puede ser registrado en la aplicación.

Si el producto está en el modo de emparejamiento, el ícono "Wi-Fi" destellea en la pantalla del aparato; cuando no se conecta por 30 minutos, el ícono de Wi-Fi se apaga automáticamente.

Si el producto no está conectado a la red, el modo de emparejamiento es activado automáticamente.

Si no desea conectar el producto, mantenga presionado el botón "Velocidad" por 3 segundos para desactivar la función Wi-Fi por la fuerza.

También puede ingresar en el modo de emparejamiento al mantener presionado el botón "Modo" por más de 3 segundos mientras el producto está conectado.

03. Registrar el producto (emparejamiento)



Al ejecutar la aplicación, si hay un producto que puede ser conectados en el rango de alcance, presione el botón "Conectar" para registrar el producto (el producto debe estar en el modo de emparejamiento).

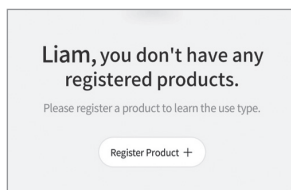

Si la guía emergente no aparece, presione "Registrar producto +".

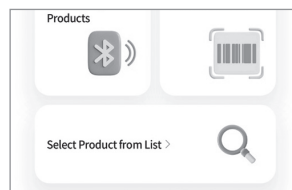

Seleccione "Buscar aparatos cercanos" en la pantalla de registro del producto y proceda con el registro del producto de acuerdo con la guía de la pantalla de la aplicación.

* Puede registrar el producto también a través del menú "Escanear código de barras" o "Seleccionar producto de la lista".

04. Precauciones

• Precauciones al conectarse al Wi-Fi

El nombre del enrutador debe estar compuesto únicamente de letras, símbolos y números.

Si la señal Wi-Fi es débil, la conexión podría no establecerse.

Si el firewall está activado en el router, la conexión podría no establecerse.

Contactécese con el proveedor de servicios de Internet para resolver el problema.

Si el producto no se conecta al router, verifique el ajuste de encriptación del router (recomendado: método WPA2)

• Al mover el producto

Si hay problemas con la conexión de red o si no es el mismo router al que se conectó anteriormente luego de mover el producto, conéctelo nuevamente.

Puede configurarlo en 'Ejecutar aplicación → Dispositivo → Seleccionar dispositivo → Administración de dispositivos → Configuración del dispositivo → Red Wi-Fi'.

• Error de conexión Wi-Fi

Si ocurre un error al registrar el producto en la aplicación, puede verificarlo no solo a través de los detalles mostrados en la aplicación, sino también a través del código de error visualizado en el aparato. Para medidas con respecto al código de error, refiérase a lo siguiente:

Código de error	Medidas que adoptar
AP1 AP2 AP3 AP4	<ul style="list-style-type: none"> - Verifique la alimentación del router. - Verifique la contraseña del router. - Verifique si la Wi-Fi del router está correctamente conectada a Internet. - El producto debería reconectar automáticamente a la Wi-Fi conectada anteriormente si el router funciona normalmente. - Si el producto no se reconecta automáticamente luego de un período determinado, intente volver a emparejar (reconectar) a través de la aplicación. - Si el producto nunca ha sido conectado a la aplicación o si el nombre del router (SSID) o la contraseña han cambiado, inicie el proceso de emparejamiento (conexión) a través de la aplicación.
AP5	<p>Debido a errores temporales de la red o el servidor, el producto se reconectará con normalidad luego de un período determinado.</p> <p>Si el problema continúa luego de un período determinado, siga las instrucciones mostradas a continuación:</p> <ol style="list-style-type: none"> 1. En primer lugar, verifique que Internet opera con normalidad mediante la Wi-Fi y la red correspondientes. <ul style="list-style-type: none"> - Verifique el estado del router o pruebe a conectarse con otros dispositivos para comprobarlo. - Podría resultar difícil estimar el tiempo de resolución de los problemas de red. Contactécese con su proveedor de red para una asistencia detallada. 2. Si el LED de Wi-Fi sigue destelleando y el código de error sigue apareciendo en el producto, pruebe a volver a emparejar (reconectar) a través de la aplicación. 3. Si el problema continúa, contacte con el centro de servicio. <ul style="list-style-type: none"> - En caso de apagados anormales del aparato (fallas de alimentación temporales, reconexión inmediata luego de quitar la clavija de alimentación), podría ocurrir un error de conexión con el servidor. Pruebe a desconectar la alimentación y reconectarla luego de unos 5 minutos.

Cómo realizar la limpieza

NOTA

- Desenchufe siempre el cable de alimentación antes de limpiar el filtro.
- El pre-filtro puede ser limpiado con una aspiradora o un paño seco.
- No limpiar el pre-filtro por un período de tiempo prolongado puede resultar en un desempeño deficiente del producto.
- Los filtros 3-en-1 no pueden ser separados y el agua puede dañarlos.
- El ciclo de limpieza/mantenimiento puede variar dependiendo del uso y el entorno.

Prefiltro (limpiar cada 2 a 4 semanas)

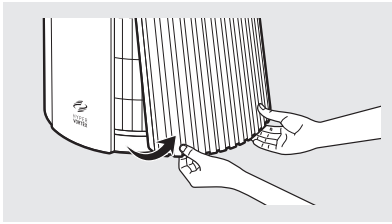

- 1** Quite la cubierta jalando de las esquinas inferiores del lado derecho del producto.

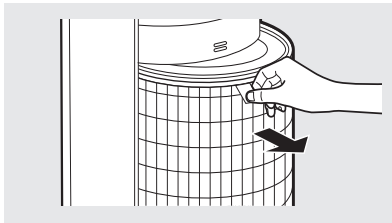

- 2** Sujete el asa del filtro y retírela; limpie la rejilla del pre-filtro.

* Al retirar el filtro sucio, agarre la pestaña del filtro y sáquela. Proceda lentamente para evitar que el polvo se caiga.

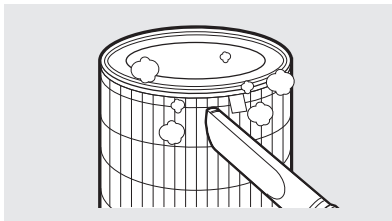

- 3** Quite el polvo con un aspirador o un paño seco según el nivel de contaminación (Los filtros no pueden ser separados y el agua puede dañarlos).

* Evite que el polvo caiga en el interior del producto durante la limpieza.

4 Luego de limpiarlo, agarre la pestaña del filtro y vuelva a montarlo en el producto.

* Al montar el filtro, insértelo de tal modo que la superficie esté alineada como se muestra en la imagen.

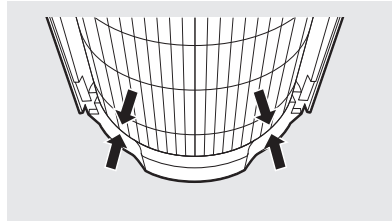
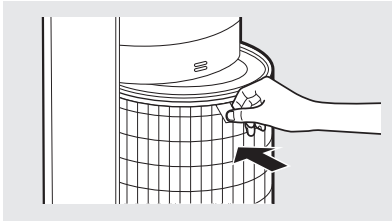

5 Alinee la cubierta del filtro desde la parte inferior y empuje hasta que escuche un clic.

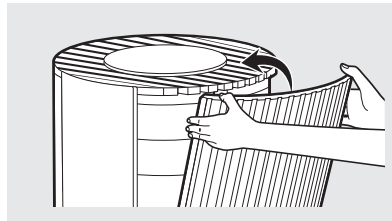
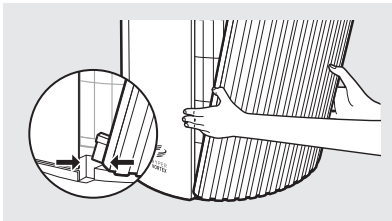

Limpieza del sensor de calidad de aire (cada 2 meses)

1 Si se acumulan polvo u objetos extraños en el sensor de calidad del aire, puede que detecte concentraciones de polvo más altas. Utilice un aspirador para limpiar el área alrededor del sensor de calidad del aire.

* Configure el aspirador al nivel de succión más bajo antes de limpiar.

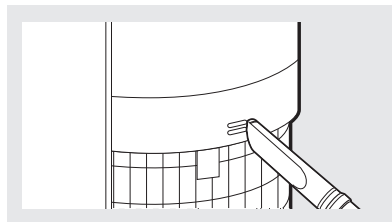
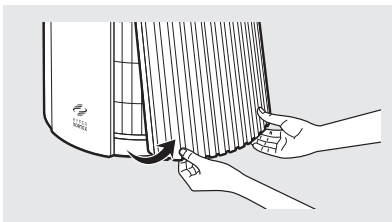

Cómo reemplazar el filtro

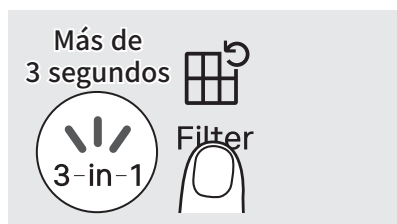

Cómo restablecer el indicador del filtro

Si el uso del filtro alcanza el 95 % o más, el indicador de reemplazo del filtro 3 en 1 se ilumina. Cuando esto sucede, puede reemplazar el filtro. Luego de reemplazar el filtro, mantenga presionado el botón del filtro por 3 segundos para inhabilitar el ícono y restablecer la notificación.

Cómo reemplazar el filtro

- Refiérase al método de instalación de la página 5~6 para reemplazar el filtro.
- Asegúrese de verificar el lado frontal al instalar el filtro.
- Use un filtro COWAY original para mantener un desempeño óptimo del producto.
- Desenchufe siempre el cable de alimentación antes de reemplazar el filtro.

Ciclo de limpieza y reemplazo del filtro

Limpie el prefiltro una vez cada 2 a 4 semanas (página 19).

Reemplace todo el filtro 3 en 1 una vez al año.

- * Con un uso de 8 horas al día en modo turbo, el indicador de la notificación de reemplazo del filtro se enciende después de usarlo durante aproximadamente 1 año.
- * Tras reemplazar el filtro, mantenga presionado el botón del filtro durante más de 3 segundos para restablecer el indicador de reemplazo del filtro.
- * El ciclo de reemplazo del filtro es una recomendación y depende del entorno de uso.
- * El filtro 3-en-1 no se puede limpiar con agua. Quite las grandes cantidades de polvo en la superficie exterior del pre-filtro con un aspirador o un paño seco.

Cómo restablecer el uso del filtro

Puede restablecer manualmente el uso del filtro de forma preventiva.

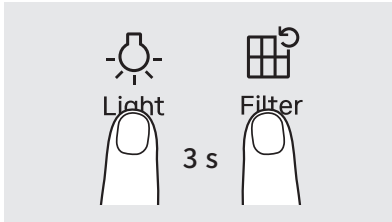

- 1 Presione el botón de iluminación y el botón del filtro por más de 3 segundos.



- 2 El indicador 3 en 1 destellará y la cantidad de uso del filtro se visualizará en el índice de PM.

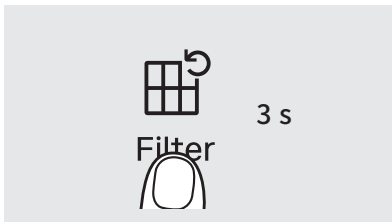

- 3 Presione el botón Filtro para restablecer el uso de filtro restante.

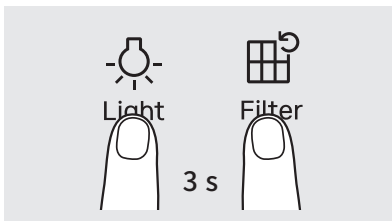

- 4 Presione el botón de iluminación y el botón del filtro por más de 3 segundos, o déjelo sin pulsar 10 segundos, para restablecer por completo el uso del filtro.

Resolución de problemas

Antes de contactarse con el centro de servicio al cliente, intente las soluciones siguientes.
Los demás servicios debe realizarlos un centro de servicio Coway autorizado.

Síntoma	Punto de verificación	Medidas
No sale aire.	<ul style="list-style-type: none"> • ¿Está enchufado el cable de alimentación? 	<p>Antes de usar, fije correctamente el cable de alimentación extraíble al producto.</p> <p>Enchufe el cable de alimentación a un tomacorriente de 120 V~ 60 Hz.</p>
	<ul style="list-style-type: none"> • ¿Hay suministro de electricidad? 	<p>Utilice el producto luego de que se restablezca la electricidad.</p>
	<ul style="list-style-type: none"> • ¿Ha sido limpiado el pre-filtro? 	<p>Verifique el indicador de reemplazo del filtro y limpie el pre-filtro. En el Airmega 450S, puede verificar la vida útil del filtro en la aplicación loCare+.</p>
La velocidad del aire se ha debilitado considerablemente.	<ul style="list-style-type: none"> • Verifique el estado de limpieza del filtro. 	<p>Verifique el estado de limpieza del filtro y limpie el filtro.</p>
La calidad del aire no cambia.	<ul style="list-style-type: none"> • ¿Hay suciedad en la zona donde se encuentra el sensor de calidad del aire? 	<p>Limpie el sensor de calidad del aire. (Consulte la pág. 20.)</p>
	<ul style="list-style-type: none"> • ¿La calidad del aire sigue siendo alta? 	<p>Ajuste la sensibilidad del sensor de calidad del aire a Insensible o General. (Consulte la pág. 14.)</p>
	<ul style="list-style-type: none"> • ¿La calidad del aire sigue siendo baja? 	<p>Ajuste la sensibilidad del sensor de calidad del aire a Sensible o General. (Consulte la pág. 14.)</p>
Sale mal olor de la salida de aire.	<ul style="list-style-type: none"> • ¿Ha instalado un producto nuevo? 	<p>Al usarlo por primera vez, puede salir olor del filtro nuevo.</p> <p>Opere el purificador durante varias horas.</p>
	<ul style="list-style-type: none"> • ¿Ha pasado el periodo de limpieza y sustitución del filtro? 	<p>Verifique el indicador de reemplazo del filtro y reemplace el filtro cuando la luz 3-en-1 esté encendida.</p>
	<ul style="list-style-type: none"> • ¿Está operando el producto en una ubicación contaminada y húmeda? 	<p>Si usa el producto en una zona contaminada, le recomendamos mantener cierta distancia.</p>
El indicador de calidad del aire está parpadeando.	<ul style="list-style-type: none"> • Contáctese con el centro de servicio al cliente. 	
Otros defectos funcionales	<ul style="list-style-type: none"> • Enchufe/desenchufe el producto o encienda/apague el producto. Si el problema persiste, contacte con el centro de servicio al cliente. 	

Garantía limitada

GARANTÍA LIMITADA (EE. UU./CANADÁ/MÉXICO)

AVISO DE ARBITRAJE: ESTA GARANTÍA LIMITADA CONTIENE UNA DISPOSICIÓN DE ARBITRAJE QUE REQUIERE QUE USTED Y COWAY RESUELVAN LAS DISPUTAS SOMETIÉNDOSE A ARBITRAJE EN LUGAR DE A TRIBUNAL, A MENOS QUE RENUNCIE A ELLO. EN EL ARBITRAJE, LAS ACCIONES COLECTIVAS Y LOS JUICIOS CON JURADO NO ESTÁN PERMITIDOS. CONSULTE A CONTINUACIÓN LA SECCIÓN TITULADA “PROCEDIMIENTO PARA LA RESOLUCIÓN DE DISPUTAS”.

Si el motor u otras partes electrónicas del producto Coway fallan debido a un defecto en los materiales o la mano de obra durante un uso doméstico normal, durante el periodo de garantía establecido a continuación, Coway reparará o reemplazará la parte o el producto, según su propia discreción. Esta garantía limitada es válida solo para el comprador original del producto y solo se aplica cuando se compra y usa en los Estados Unidos, Canadá y México. Se requerirán un comprobante de la compra original y un vídeo del problema para obtener servicio de garantía en virtud de esta Garantía limitada.

Periodo de garantía	Alcance de la garantía	Comentario
Un (1) año a partir de la fecha de compra original	Todas las partes internas/funcionales	Filtro excluido
Tres (3) años a partir de la fecha de compra original	Motor y partes electrónicas	

- Los productos y las partes de reemplazo están garantizados durante la porción restante del periodo de garantía original o noventa (90) días, el periodo que sea mayor.
- Los productos y las partes de reemplazo pueden ser nuevos o remanufacturados.

ESTA GARANTÍA TIENE VIGENCIA POR ENCIMA DE CUALQUIER OTRA GARANTÍA, EXPRESA O IMPLÍCITA, INCLUYENDO SIN LIMITACIÓN, TODA GARANTÍA DE COMERCIABILIDAD O IDONEIDAD PARA UN FIN DE TERMINADO. HASTA EL PUNTO QUE CUALQUIER GARANTÍA IMPLÍCITA SEA REQUERIDA POR LEY, ESTARÁ LIMITADA EN DURACIÓN AL PERÍODO DE GARANTÍA EXPRESA INDICADO ANTERIORMENTE. NI EL FABRICANTE NI SU DISTRIBUIDOR PODRÁN SER RESPONSABILIZADOS DE DAÑOS ACCIDENTALES, CONSECUENCIALES, INDIRECTO, ESPECIALES O PUNITIVOS DE NINGUNA NATURALEZA, INCLUYENDO SIN LIMITACIÓN, PÉRDIDA DE INGRESOS O BENEFICIOS, O CUALQUIER OTRO DAÑO YA ESTÉ BASADO EN CONTRATO, RESPONSABILIDAD EXTRACONTRACTUAL O DE CUALQUIER OTRO MODO.

En algunos estados, provincias o países no se permiten la exclusión o limitación de los daños accidentales o consecuenciales, ni las limitaciones de duración de una garantía implícita. Por tanto, la exclusión o limitación anterior podría no ser de aplicación a su caso. Esta garantía le otorga derechos legales concretos, y también podría disponer de otros derechos que podrían variar según el estado.

LO QUE NO CUBRE ESTA GARANTÍA:

- Viajes de servicio para entregar, recoger, instalar o reparar el producto; instrucciones al usuario sobre la operación del producto; reparación o reemplazo de fusibles o corrección de cableado o fontanería, o corrección de reparaciones/instalación no autorizadas.
 - Imposibilidad del producto para operar durante fallas eléctricas y servicio eléctrico interrumpido o inadecuado.
 - Daños causados por tubos de agua con fugas o roturas, líneas de drenaje restringidas, suministro de agua inadecuado o interrumpido, o suministro de aire inadecuado.
 - Daños resultantes de la operación del producto en una atmósfera corrosiva o contraria a las instrucciones descritas en el manual del propietario del producto.
 - Daños en el producto causados por accidentes, plagas y bichos, rayos, viento, incendio, inundaciones o causas de fuerza mayor.
 - Daños o fallas causados por una modificación o alteración no autorizadas, o uso para fines distintos de los previstos.
 - Daños o fallas del ventilador causados durante el envío o por un uso inadecuado por parte del cliente.
 - Daños o fallas causados por una corriente o voltaje eléctrico incorrectos, o códigos de fontanería, uso comercial o industrial, o uso de accesorios, componentes o productos de limpieza consumibles que no estén aprobados por Coway.
 - Daños causados por el transporte y la manipulación, incluidos arañazos, abolladuras o roturas u otros daños en el acabado del producto, a menos que dichos daños resulten de defectos en los materiales o la mano de obra en el motor u otras partes electrónicas y se reporte una (1) semana después de la entrega.
 - Daños o elementos faltantes en cualquier producto de exposición, con caja abierta, rebajado o reacondicionado.
 - Productos con número de serie original que se ha eliminado, alterado o no se puede determinar correctamente. El modelo y los números de serie, junto con los comprobantes de compra originales, son necesarios para la validación de la garantía.
 - Aumentos en los costes de suministro y gastos de suministro adicionales.
 - Reparaciones cuando el producto se utiliza para usos distintos del normal y doméstico habitual (p. ej., uso comercial, en oficinas e instalaciones recreativas) o contrarios a las instrucciones descritas en el manual del propietario del producto.
 - Costes asociados a la retirada del producto de su casa para reparaciones.
 - La retirada e instalación del producto, si está instalado en una ubicación inaccesible o no está instalado de acuerdo con las instrucciones de instalación publicadas, incluidos los manuales del propietario y de instalación de Coway.
 - Daños resultantes de un uso inadecuado, abuso, instalación, reparación o mantenimiento inapropiados. Una reparación inapropiada incluye el uso de partes no aprobadas o especificadas por Coway.
- El coste de la reparación o reemplazo dentro de estas circunstancias excluidas deberá ser asumido por el cliente.

Garantía limitada

PARA OBTENER SERVICIO DE GARANTÍA:

Contacte con Coway en el 1-800-285-0982 entre las 8:00 am y las 5:00 pm PT, de lunes a viernes, para hablar con un representante autorizado de Coway. Su expediente de reclamación de garantía será abierto, y se le pedirá que envíe su comprobante de compra, un vídeo en el que se muestre el supuesto defecto y el producto enviado a la dirección designada por el representante. Durante los 45 posteriores a la recepción de la prueba anteriormente mencionada, el vídeo y el producto, Coway (i) le enviará el producto reparado o reemplazado sin cargo para usted o (ii) le enviará un producto original corriendo usted con los gastos si su reclamación de garantía es denegada, lo que Coway le notificará con prontitud. EL COMPROBANTE DE COMPRA, EL VÍDEO Y EL PRODUCTO DEBERÁN SER RECIBIDOS POR COWAY DURANTE LOS 30 DÍAS POSTERIORES A LA APERTURA DEL EXPEDIENTE DE RECLAMACIÓN DE GARANTÍA.

Para obtener información adicional del producto, visite el sitio web de Coway en <http://www.cowaymega.com>
Para mayor asistencia, escriba a:
Coway USA, Inc. 4221 Wilshire Blvd., STE 400
Los Angeles, CA 90010

PROCEDIMIENTO DE RESOLUCIÓN DE DISPUTAS:

TODAS LAS DISPUTAS ENTRE USTED Y COWAY RESULTANTES O RELACIONADAS DE CUALQUIER MODO CON ESTA GARANTÍA O CON EL PRODUCTO SERÁN RESULTAS EXCLUSIVAMENTE MEDIANTE ARBITRAJE VINCULANTE Y NO EN UN TRIBUNAL DE LA JURISDICCIÓN GENERAL. ARBITRAJE VINCULANTE SIGNIFICA QUE USTED Y COWAY RENUNCIA AL DERECHO DE UN JUICIO CON JURADO Y A PARTICIPAR EN UNA ACCIÓN COLECTIVA.

Definiciones. A efectos de esta sección, las referencias a "Coway" quieren decir Coway USA, Inc., sus empresas principales, subsidiarias y afiliadas, y cada uno de sus oficiales, directores, empleados, agentes, beneficiarios, predecesores en interés, sucesores, asignados y proveedores; las referencias a "disputa" o "reclamación" incluyen cualquier disputa, reclamación o controversia de cualquier tipo (ya sean basadas en contrato, extracontractual, ley, reglamento, ordenanza, fraude, representación inadecuada o cualquier otra teoría legal o equitativa) derivada o relacionada en modo alguno con la venta, condición o desempeño del producto o esta Garantía limitada.

Aviso de disputa. En caso de que desee comenzar un arbitraje, deberá notificar primero a Coway con una antelación mínima de 30 días a iniciar el arbitraje enviando una carta a Coway a Coway USA, Inc., Attn: Legal Department- Arbitration, 4221 Wilshire Blvd., STE 400, Los Angeles, CA 90010.

Usted y Coway se comprometen a participar en discusiones de buena fe en un intento de resolver la reclamación de forma amigable. El aviso debe contener su nombre, dirección y número de teléfono, identificar el producto objeto de la reclamación, describir la naturaleza de la reclamación y el alivio que solicita. Si usted y Coway no pueden resolver la disputa en un plazo de 30 días, cualquiera de las partes puede proceder a presentar una reclamación de arbitraje.

Acuerdo de arbitraje vinculante y renuncia a demandas colectivas.

Si no fuera posible resolver la disputa durante el período de 30 días luego de enviar aviso por escrito a Coway, usted y Coway acuerdan resolver cualquier reclamación entre nosotros mediante arbitraje vinculante sobre una base individual, a menos que renuncie como se indica a continuación. Cualquier disputa entre usted y Coway no podrán ser combinadas o consolidadas con una disputa que implique el producto o la reclamación de ninguna otra persona o entidad. Más específicamente, y sin limitación del presente, cualquier disputa entre usted y Coway no podrán proceder como parte de una acción colectiva, de clase o representación. En lugar de arbitraje, cualquiera de las partes puede presentar una acción individual como proceso monitorio, pero los procesos monitorios no pueden incluirse en una acción colectiva, de clase o representación.

Reglas y procedimientos de arbitraje. Para iniciar el arbitraje de una reclamación, usted o Coway deben presentar una demanda por escrito de arbitraje. El arbitraje será administrado por la Asociación de Arbitraje de América ("AAA") y será realizado ante un único árbitro bajo las Reglas de Arbitraje de Consumidores de la AAA que estén en vigencia en el momento de ser iniciado el arbitraje (referidas como las "Reglas de la AAA") y bajo los procedimientos expuestos en esta sección. Las Reglas de la AAA están disponibles en línea en www.adr.org/consumer. Envíe una copia de su demanda de arbitraje por escrito, así como una copia de esta disposición, a la AAA según se describe en las Reglas de la AAA. También debe enviar una copia de su demanda por escrito a Coway a Coway USA, Inc., Attn: Legal Department- Arbitration, 4221 Wilshire Blvd., STE 400, Los Angeles, CA 90010. Si existe algún conflicto entre las Reglas de la AAA y las reglas expuestas en esta sección, las reglas expuestas en esta sección tendrán prevalencia. Esta disposición sobre arbitraje está gobernada por la Ley Federal de Arbitraje. Si el árbitro lo decide, se puede celebrar juicio en cualquier tribunal de la jurisdicción competente. Todos los asuntos deben ser decididos por el árbitro, excepto los relacionados con el alcance y la aplicabilidad de la disposición de arbitraje y la arbitrabilidad de la disputa, que serán decisión del tribunal. El árbitro está sometido a los términos de esta disposición.

Legislación aplicable. La legislación del estado en el que usted resida gobernará esta Garantía limitada y cualquier disputa que surja entre nosotros, salvo si dicha legislación reemplaza o es inconsistente con la legislación federal aplicable.

Gastos/costas. Si se impone en el arbitraje, Coway pagará los gastos y las costas de sus abogados siempre que sean razonables, considerando factores, incluyendo sin limitación, el importe de compra y el importe reclamado. Sin perjuicio de lo anterior, si la legislación aplicable permite conceder el pago de los gastos y costas de abogados razonables, un árbitro puede hacerlo de la misma forma que lo haría un tribunal. Si el árbitro comprueba que la sustancia de su reclamación o el alivio buscado en la demanda son frívolos o exigidos por un propósito inadecuado (según se mide por los estándares expuestos en la Regla Federal de Procedimiento Civil 11(b)), y luego el pago de todas las costas del arbitraje estarán gobernadas por las Reglas de la AAA. En tal situación, usted se compromete a reembolsar a Coway todos los importes previamente desembolsados que usted esté obligado a pagar en virtud de las Reglas de la AAA.

Audiencias y ubicación. Si su reclamación es por 25 000 \$ o menos, puede elegir que el arbitraje se realice exclusivamente sobre la base de (1) documentos enviados al árbitro, (2) mediante audiencia telefónica, o (3) mediante una audiencia en persona según se establece en las Reglas de la AAA. Si su reclamación excede los 25 000 \$, el derecho a audiencia será determinado por las Reglas de la AAA. Todas las audiencias de arbitraje presenciales serán celebradas en una ubicación dentro del distrito judicial federal en el que usted reside, a menos que ambos acordemos otra jurisdicción o acordemos un arbitraje telefónico.

Renuncia. Puede renunciar a este procedimiento de resolución de disputas. Si renuncia, ni usted ni Coway pueden requerir al otro que participe en un proceso de arbitraje. Para renunciar, debe enviar una notificación a Coway con una antelación mínima de 30 días naturales a partir de la fecha de compra del comprador consumidor original del producto mediante una de las dos formas: (i) enviando un correo electrónico a info@cowaymega.com con la línea de asunto: "Arbitration Opt Out" o (ii) llamando al 1-800-285-0982. Debe incluir en el correo electrónico renuncia o brindar por teléfono: (a) su nombre y dirección; (b) la fecha en la que el producto fue comprado; (c) el nombre de modelo o el número de modelo del producto; y (d) el número de serie (el número de serie puede ser encontrado en el producto).

Solo puede renunciar al procedimiento de resolución de disputas de la forma descrita anteriormente (es decir, por teléfono o correo electrónico), ninguna otra forma de notificación será efectiva para renunciar a este procedimiento de resolución de disputas. Renunciar a este procedimiento de resolución de disputas no afectará a la cobertura de la Garantía limitada en modo alguno, y seguirá disfrutando de todos los beneficios de la Garantía limitada. Si conserva este producto y no renuncia, entonces usted acepta todos los términos y condiciones de la disposición de arbitraje descrita anteriormente.

Declaración de la Comisión Federal de Comunicaciones

Al transmisor modular se aplican las secciones de la FCC 15C 15.247, 15E 15.407.

Declaración sobre interferencias de la Comisión Federal de Comunicaciones

Este dispositivo se ha probado y verificado compatible con los límites de un dispositivo digital de Clase b, de acuerdo con la Sección 15 de las Reglas de la FCC. Dichos límites se han establecido para proporcionar una protección razonable frente a las interferencias perjudiciales causadas por la instalación de la unidad en un domicilio privado. Este equipo genera, utiliza y puede irradiar energía de frecuencia y, si no se instala y utiliza de acuerdo con las instrucciones, podría causar interferencias dañinas a las comunicaciones a través de radio.

Sin embargo, no hay garantía alguna de que no haya interferencias en una instalación en particular. Si este equipo produce interferencias en la recepción de señales de radio o televisión, lo que se puede determinar encendiendo y apagando el equipo, el usuario puede intentar corregirlas adoptando una o varias de las siguientes medidas:

- Cambiar la orientación o ubicación de la antena de recepción.
- Aumentar la separación entre el equipo y el receptor.
- Conectar el equipo a una toma de corriente o circuito diferente de la toma a la que está conectado el receptor.
- Consultar o pedir ayuda al representante o a un técnico especializado en radio/TV.

Este dispositivo cumple con la sección 15 de las normas de la FCC. La operación está sujeta a las dos condiciones siguientes: (1) Este dispositivo no debe causar interferencias dañinas, y (2) este dispositivo debe aceptar toda interferencia recibida, incluidas interferencias que pudieran causar una operación no deseada.

Aviso de la FCC: Los cambios o modificaciones que no hayan sido aprobados expresamente por la parte responsable del cumplimiento podrían anular la autoridad del usuario de usar el equipo.

Este dispositivo y su antena no deben situarse junto a ni utilizarse de forma conjunta con ninguna otra antena ni transmisor.

Los productos disponibles en el mercado de EE. UU./Canadá solo pueden ser operados en el canal de 1 a 11.

No es posible seleccionar otros canales.

El dispositivo va a ser operado en la gama de frecuencia de 5,15 a 5,25 GHz, está restringido para entornos de interior únicamente.

NOTA IMPORTANTE:

Declaración de exposición a radiación de la FCC

Este equipo cumple con los límites de exposición a radiación de la FCC establecidos para entornos no controlados.

Este equipo debe instalarse y utilizarse con una distancia mínima de 20 centímetros entre el radiador y su cuerpo.

Declaración del Ministerio de Industria de Canadá

Este aparato digital de clase B cumple la norma canadiense ICES-003.

Este dispositivo cumple las normas RSS exentas de licencia del Ministerio de Industria de Canadá.

La operación está sujeta a las dos condiciones siguientes: (1) este dispositivo no puede causar interferencias y (2) este dispositivo debe aceptar cualquier interferencia, incluidas las interferencias que puedan afectar a su operación normal.

Los cambios o modificaciones que no hayan sido aprobados expresamente por el fabricante podrían anular la autoridad del usuario de operar el equipo.

Este dispositivo y su antena no deben situarse junto a ni utilizarse de forma conjunta con ninguna otra antena ni transmisor.

Los productos disponibles en el mercado de EE. UU./Canadá solo pueden ser operados en el canal de 1 a 11. No es posible seleccionar otros canales.

El dispositivo puede dejar de transmitir automáticamente en caso de ausencia de información que transmitir o fallo operacional. Observe que no está diseñado para prohibir la transmisión de información de control o señalización, ni el uso de códigos repetitivos cuando esto sea requerido por la tecnología.

El dispositivo para la banda de 5150 a 5250 MHz es solo para uso interiores con el fin de reducir el potencial de interferencias dañinas en sistemas satelitales celulares que usen los mismos canales.

La ganancia de antena máxima permitida (para dispositivos en las bandas 5250-5350 MHz y 5470-5725 MHz) cumple con el límite PIRE.

La ganancia de antena máxima permitida (para los dispositivos en la banda 5725-5825 MHz) para cumplir con los límites de potencia radiada isotrópica efectiva especificados para operación punto a punto y no punto a punto, según sea apropiado. Los radares de alta potencia son asignados como usuarios primarios (lo que significa que tienen prioridad) de las bandas 5250-5350 MHz y 5650-5850 MHz, y estos radares pueden causar interferencias o daños en los dispositivos LE-LAN.

El dispositivo no es capaz de transmitir en la banda 5600-5650 MHz. Esta restricción es para la protección de los radares climatológicos del Ministerio de Medioambiente de Canadá que operan en esta banda.

NOTA IMPORTANTE:

Declaración de exposición a radiación del Ministerio de Industria de Canadá

Este equipo cumple con los límites de exposición a radiación del Ministerio de Industria de Canadá IC RSS-102 establecidos para entornos

no controlados. Este equipo debe instalarse y utilizarse con una distancia mínima de 20 centímetros entre el radiador y su cuerpo.

Aviso de antena de transmisión

Este transmisor de radio [Ministerio de Industria de Canadá: 28442-MCRW/MBECWP] ha sido aprobado por el Ministerio de Innovación, Ciencia y Desarrollo Económico

de Canadá para operar con los tipos de antena listados a continuación con la ganancia permisible máxima indicada. Los tipos de antena no incluidos en esta lista que tengan una ganancia mayor que la ganancia máxima indicada para cualquier tipo listado están estrictamente prohibidos para uso con este dispositivo.

Lista de antenas (tipo, ganancia máxima (dBi))

NOTAS

NOTAS

004

9244009

coway
AIRMEGA

www.cowaymega.com

4221, Wilshire Blvd. #400,
Los Angeles, CA 90010
1-800-285-0982