

**NEU350C series**

Upright vacuum cleaner; household type

# Owner's Guide

*Thank you for purchasing your new Eureka vacuum!*

## Important instructions

For easy assembly, please take a few moments to read this owner's guide.

If you have questions about your new vacuum, please contact our customer service HELPLINE at 1-888-365-2230.

*We're here to help!*



<http://www.eureka.com/ca>

# eureka

# Where to find important vacuum information

## Keep this information

Write the model, type and serial number here:

Date of purchase (keep your receipt) \_\_\_\_\_

Model number and type \_\_\_\_\_

Serial number \_\_\_\_\_

Find these numbers on a label on the middle back side of the vacuum cleaner. Refer to these numbers when ordering parts and accessories or if service is needed.



## This Owner's Guide provides important instructions to prolong the life of your Eureka vacuum cleaner.

**Registration:** To register your product visit <http://www.eureka.com/ca> and click on the 'Register Your Product' link in the top right corner.

**Inspection:** Carefully unpack and inspect your new Eureka vacuum cleaner for shipping damage. Each unit is tested and thoroughly inspected before shipping. For instructions regarding any shipping damage, call the Eureka Customer Service **HELPLINE** at **1-888-365-2230** immediately

### Contents

Important safeguards. . . . .	3
What comes in the carton . . . . .	4
How to assemble your vacuum cleaner. . . . .	5
How to identify parts of your vacuum cleaner . . . . .	6
How to use your vacuum cleaner . . . . .	7
How to use accessories. . . . .	8
How to clear a blockage . . . . .	9
How to clean exhaust filter . . . . .	10
How to maintain dust cup and filters . . . . .	10
How to maintain brushroll . . . . .	11
How to maintain turbo brush . . . . .	11
How to clean vacuum and tools. . . . .	12
The Eureka limited warranty . . . . .	13
How to order replacement parts . . . . .	14

 Follow caution information wherever you see this symbol.

# IMPORTANT SAFEGUARDS

When using an electrical appliance, basic precautions should always be followed, including the following:

## READ ALL INSTRUCTIONS BEFORE USING THIS VACUUM CLEANER

### WARNING



To reduce the risk of fire, electric shock, or injury:

- Do not use outdoors or on wet surfaces.
- **Do not leave vacuum cleaner when plugged in.** Turn off the switch and unplug the electrical cord when not in use and before servicing.
- Do not allow to be used as a toy. Close attention is necessary when used by or near children.
- Use only as described in this manual. Use only manufacturer's recommended attachments.
- Do not use with damaged cord or plug. If vacuum cleaner is not working as it should, has been dropped, damaged, left outdoors, or dropped into water, call the Eureka Customer Service **HELPLINE** at **1-888-365-2230**.
- Do not pull or carry by cord. Do not use cord as a handle. Do not close a door on cord or pull cord around sharp edges or corners. Do not run vacuum cleaner over cord. Keep cord away from heated surfaces.
- Do not use extension cords or outlets with inadequate current carrying capacity.
- Turn off all controls before unplugging.
- Do not unplug by pulling on cord. To unplug, grasp the plug, not the cord.
- Do not handle plug or vacuum cleaner with wet hands.
- Do not put any objects into openings. Do not use with any openings blocked; keep free of dust, lint, hair, and anything that may reduce airflow.
- This vacuum cleaner creates suction and contains a revolving brush roll. Keep hair, loose clothing, fingers, and all parts of body away from openings and moving parts.
- Do not place vacuum cleaner on furniture or stairs as the brush roll may cause damage. Use extra care when cleaning stairs. Place vacuum cleaner on floor with the handle in storage position while using attachments.
- Do not pick up anything that is burning or smoking, such as cigarettes, matches, or hot ashes.
- Do not use without dust cup, filter and screen in place.
- Belt pulleys can become hot during normal use. To prevent burns, avoid touching the belt pulley when servicing the drive belt.
- Do not use to pick up flammable or combustible liquids such as gasoline, or use in areas where they may be present.
- Store your vacuum cleaner indoors in a cool, dry area.
- Keep your work area well lit.
- Unplug electrical appliances before vacuuming them.
- **WARNING:** This product can expose you to chemicals including Styrene, which is known to the State of California to cause cancer, and Bisphenol-A, which is known to the State of California to cause birth defects or other reproductive harm. For more information go to [www.P65Warnings.ca.gov](http://www.P65Warnings.ca.gov).

## SAVE THESE INSTRUCTIONS

To reduce the risk of electric shock, this appliance has a polarized plug (one blade is wider than the other). This plug will fit in a polarized outlet only one way. If the plug does not fit fully into the outlet, reverse the plug. If it still does not fit, contact a qualified electrician to install the proper outlet. Do not change the plug in any way.



### Motor

**Do Not Oil** the motor or the brush roll at any time. The bearings are permanently lubricated and sealed.

# What comes in the carton

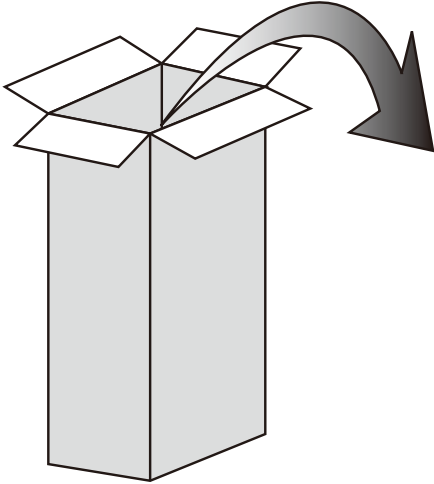

Vacuum cleaner



Important safeguards



Dusting brush



Crevice tool

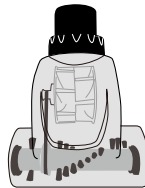

Turbo Brush  
(NEU350)

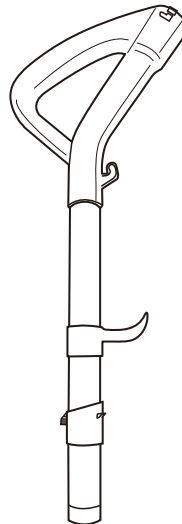

Handle



Hose

# How to assemble your vacuum cleaner

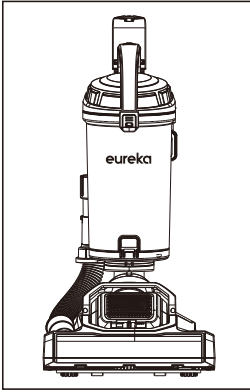

Vacuum cleaner with dust cup.

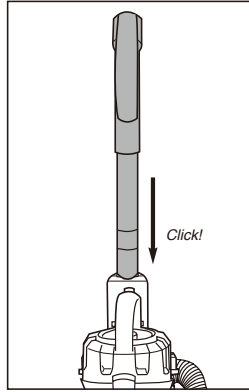

Slide handle into top of vacuum cleaner. Push down until it clicks.

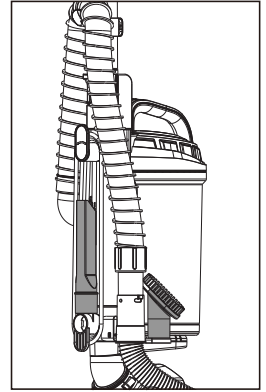

Store accessories on back of vacuum cleaner.

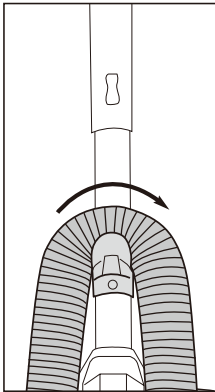

Loop hose over hose retainer.

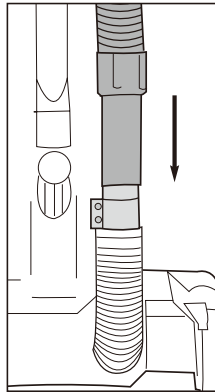

Push loose end of hose securely onto hose inlet.

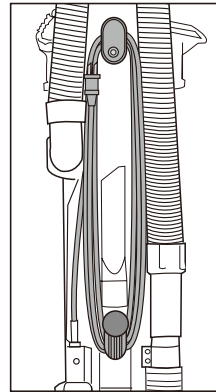

Wrap cord onto upper and lower cord wrap.

# How to identify parts of your vacuum cleaner

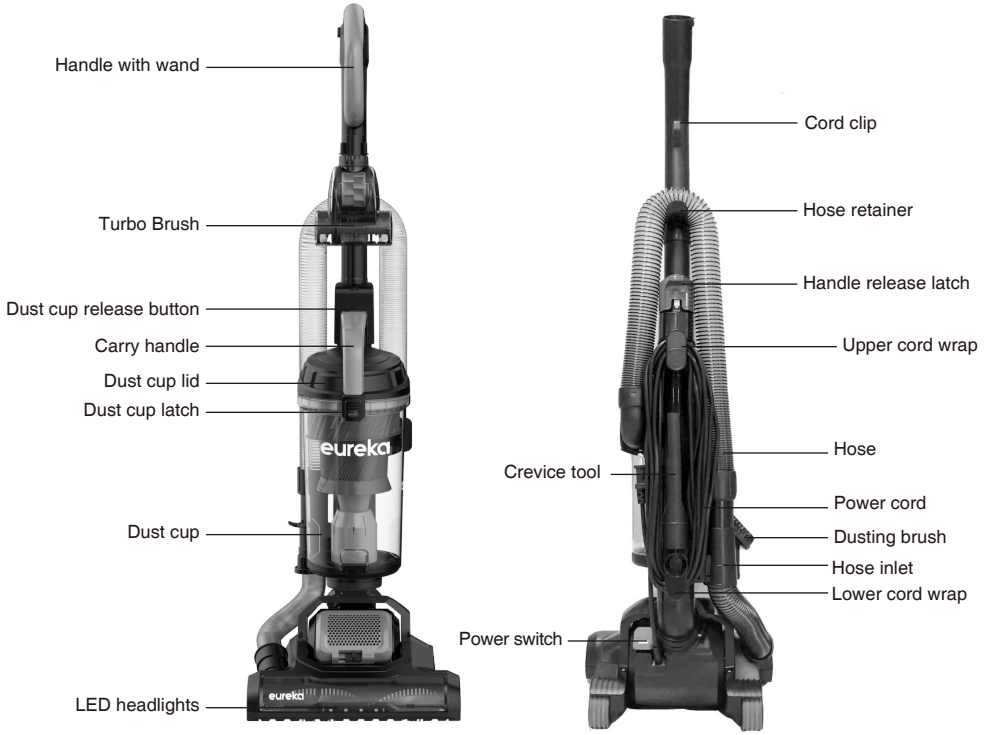

For filter maintenance instructions, see page 10

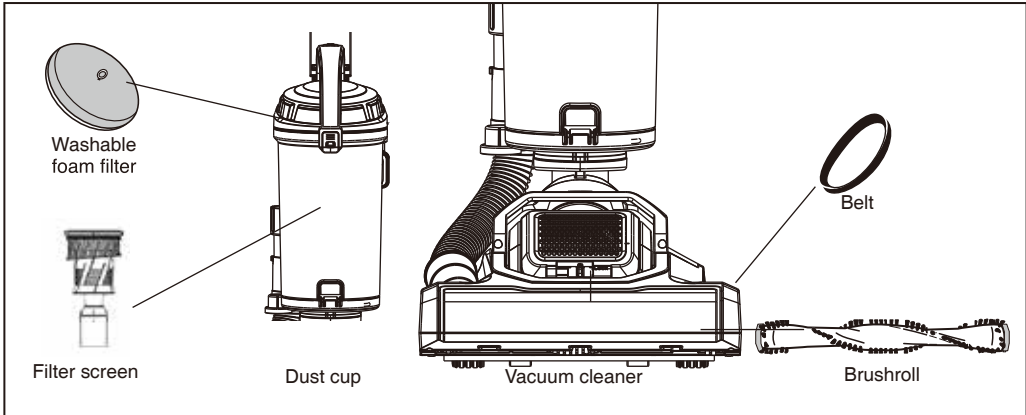

# How to use your vacuum cleaner

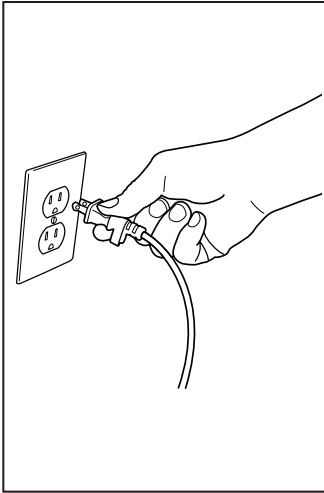

Plug power cord into outlet.

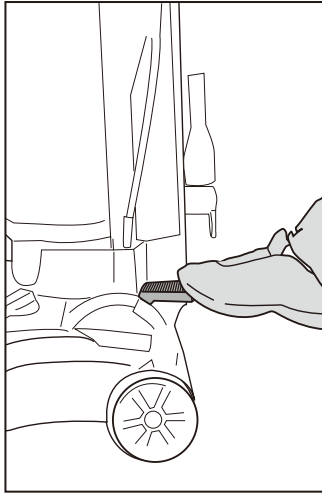

Step on power switch to turn vacuum cleaner on. Step on again to turn off.

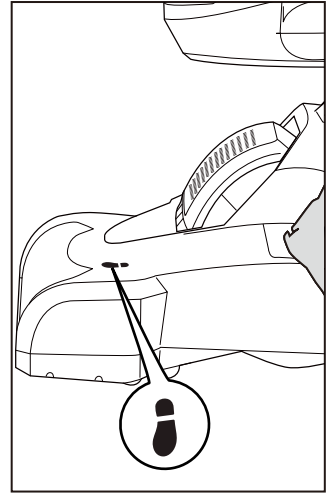

Step on burshroll cover to lower handle into position for vacuuming floors.

## Empty dust cup after every use

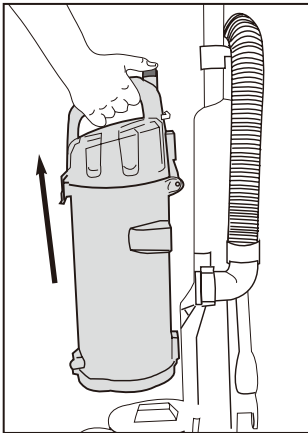

Press release button and lift off dust cup.

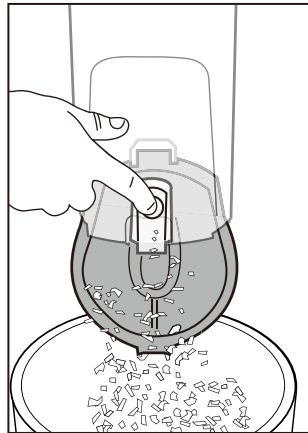

To empty debris, press lever to release bottom lid.

# How to use accessories



## CAUTION

When using tools, always place handle in upright position. Make sure vacuum cleaner is turned off while attaching tools.

- Place vacuum in upright position.
- Turn height adjustment knob to highest position.
- Pull up on hose connection to release hose end from hose inlet (Fig. 1).
- Push end of hose into top of handle and twist clockwise until it clicks (Fig. 2).
- Press handle release latch and pull out handle with wand (Fig. 3).
- To attach accessories, push desired tool onto end of wand (Fig. 4).
- To use accessories without handle and wand, push desired tool directly onto end of hose (Fig. 5).
- When finished using accessories, twist hose counterclockwise and pull off handle. Slide handle into top of vacuum cleaner and push down until it clicks. Push loose end of hose securely onto hose inlet. Store tools on vacuum cleaner back. (See page 5.)

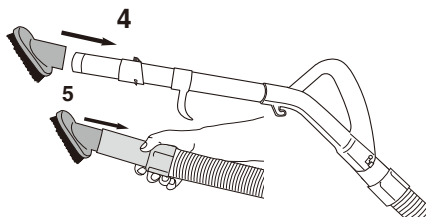
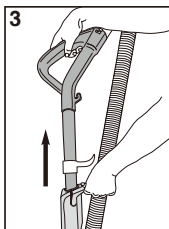
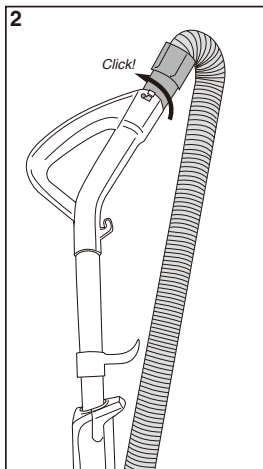
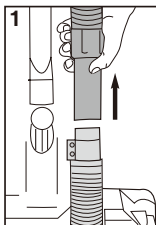

### Crevice tool

Use for baseboard edges, corners, detailing chairs, sofas, dryer vents and tight spaces.



### Dusting brush

Use for furniture, drapes, blinds, drawers and vents.

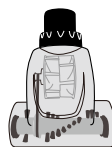

### Turbo Brush

Use to remove pet hair from stairs, carpet and upholstery.

# How to clear a blockage



## CAUTION

Make sure vacuum is turned off and power cord is unplugged.

If vacuum is not cleaning floors, or if no suction at end of hose, check to be sure air path is not blocked.

- Press release button and lift off dust cup (Fig. 1).
- Empty debris. Hold over wastebasket and press lever to release bottom lid (Fig. 2).
- Check filter and filter screen. Remove any debris and shake off dust.
- Loosen end of hose.
- Use a rod or similar blunt implement to clear a blockage in wand or hose. Flex hose to loosen debris (Fig. 3). Use caution if there is any risk that glass or nails could have become imbedded in hose.
- Use finger to check for debris in air path (Fig. 4).
- Reinstall filter and filter screen inside dust cup and position dust cup onto vacuum cleaner.

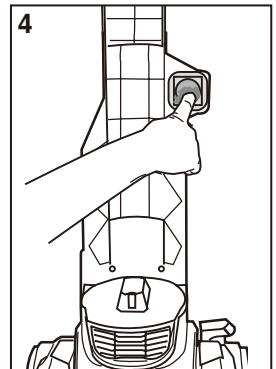
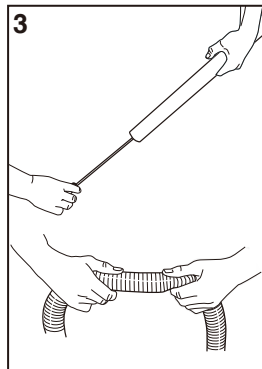
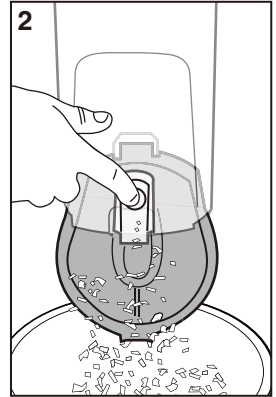
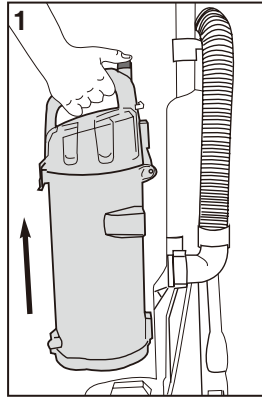

**Warning:** Never operate vacuum cleaner without foam filter, filter screen and dust cup in proper position.

# How to clean exhaust filter

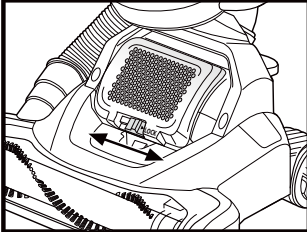

Locate and unlock filter cover as shown.  
Push left to un-lock, right to lock.

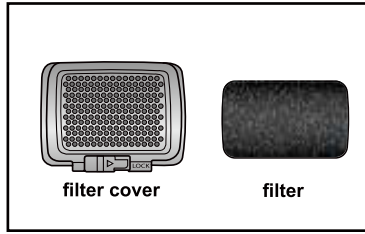

Remove filter cover with filter.  
Wipe with cloth over garbage bin, removing dirt and debris.

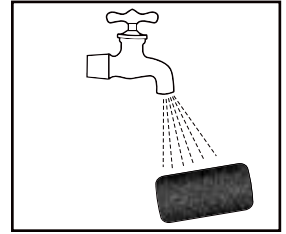

Wash with water every 3 months, allow at least 24 hours to dry and make sure it is dry thoroughly before re-using.

# How to maintain dust cup and filters

## Washable dust cup filters – Clean monthly

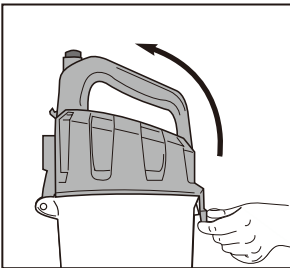

Pull dust cup latch to lift up dust cup lid.

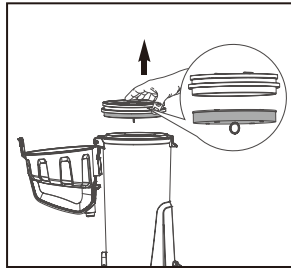

Lift out foam filter and shake off dust. Rinse foam filter and dry THOROUGHLY.

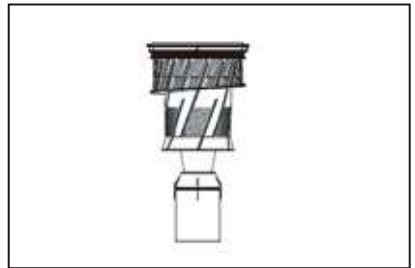

Grip tabs and lift out. Shake off dust. Rinse dust cup. Dry all THOROUGHLY.

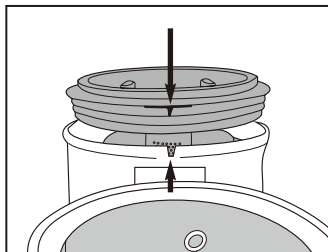

Align tab on filter screen with slot on back of dust cup and drop into position.

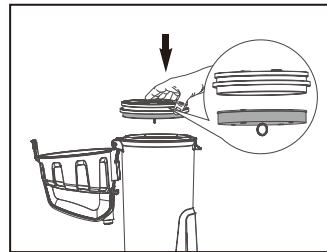

Reinstall foam filter.

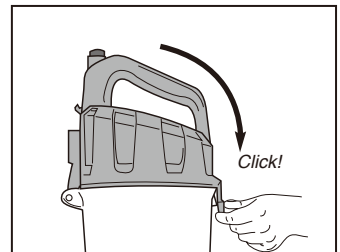

Close cover until it clicks.



**Warning:** Never operate vacuum cleaner without foam filter, filter screen and dust cup in proper position.

# How to maintain brushroll



## CAUTION

Make sure vacuum is turned off and power cord is unplugged.

- Step on brushroll cover to lower handle.
- Turn vacuum face down on floor.
- To avoid unnecessary service calls, check brushroll for debris.
- Use scissors to clip heavy threads or strings.

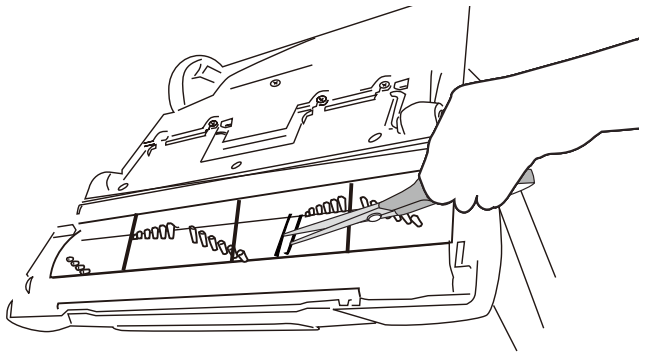
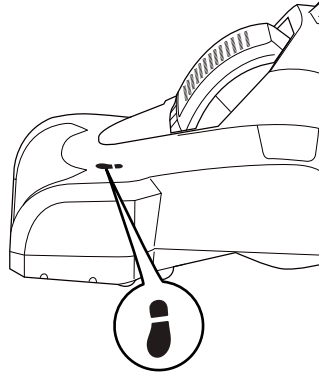

# How to maintain turbo brush

Select models only (NEU350)

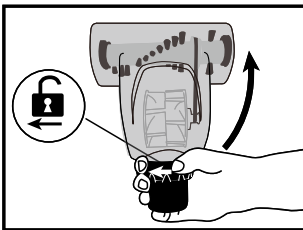

Grasp collar and twist to unlock cover. Lift cover up.

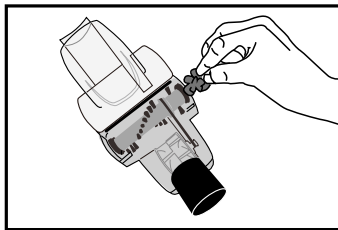

With cover open, use fingers or small brush to clear accumulated pet hair from bristles.

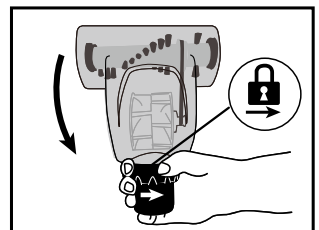

Close cover and twist collar to lock.

# How to clean vacuum and tools

**DO NOT** clean the vacuum cleaner, components or accessories using petroleum or any other flammable liquid or solvents, etc.

Clean only the outside of the vacuum cleaner.

Use only a moist cloth and mild detergent for cleaning the vacuum cleaner, components and accessories.

After cleaning, wipe off the moisture on vacuum cleaner, components and accessories with a dry cloth.

**DO NOT** place accessories, tools or components in a dishwasher.

# The Eureka two-year limited warranty

Midea America Corp. ("Eureka"), subject to the terms and conditions herein, warrants this vacuum cleaner to be free from defects in material and workmanship for a term of two years from the date of original purchase when used in accordance with the Eureka operating and maintenance instructions and under normal household usage. This warranty is granted only to the original purchaser and members of immediate household, and is applicable only to original purchases from Eureka authorized resellers.

## What Eureka will do:

Eureka will, at its option, repair or replace a defective vacuum or vacuum part that is covered by this warranty. Repairs may be performed using new or refurbished parts that meet or exceed Eureka specifications for new parts. If Eureka elects to replace the vacuum, the replacement may be a reconditioned unit. Depending on availability of products, Eureka reserves the right to provide you with a replacement product that is the same or similar, or substitute equivalent of the original product. As a matter of warranty policy, Eureka will not refund the consumer's purchase price.

## This warranty does not cover:

- Normal wear and tear of the vacuum and vacuum parts that require replacement under normal use such as disposable dust bags, filters, drive belts, light bulbs, brush-roll, bristles, impellers and cleaning.
- Damages or malfunctions resulting from: improper or unreasonable use or maintenance, abuse, negligence, failure to follow instructions contained in any written materials that accompany the product, deterioration by reason of excess moisture, corrosive atmosphere, lightning, power surges, connections to improper voltage supply, unauthorized alteration, or other external causes such as extremes in temperature or humidity, modifications, scratches or discoloration, accidents, misuse, or acts of God. This warranty also does not cover damage resulting from repair or attempted repair by anyone other than Eureka or an authorized Eureka Warranty Station. This warranty is not applicable to any product that has been altered or on which the serial number has been defaced, modified or removed. Altering, erasing, or forging any proof-of-purchase documents voids any applicable product warranty.

## Obtaining warranty service:

To obtain warranty service you must contact the Eureka Service Team, toll free, at 1-888-365-2230 or email [customerserviceusa@midea.com](mailto:customerserviceusa@midea.com), to discuss the warranty claim and procedures to be followed. All warranty claims must include submission of proof-of-purchase documentation. For additional information, you may also visit [www.eureka.com](http://www.eureka.com).

## Shipping charges:

You will be responsible for any initial shipping and insurance charges if the defective product(s) must be shipped for warranty service or warranty evaluation; however, Eureka or a Eureka Authorized Warranty Station will pay the return shipping charges if repairs are covered by the warranty. When returning parts for repair, you must include the model, type and serial number located on the rating plate. If any product submitted for warranty service is found to be ineligible, an estimate of repair cost will be furnished and the repair performed only if requested by the owner and upon receipt of payment or acceptable arrangements for payment.

## Further limitations and exclusions:







Any warranty that may be implied in connection with your purchase or use of the vacuum, including any warranty of Merchantability or any warranty of Fitness For A Particular Purpose is limited to the duration of this limited warranty. Some states do not allow limitations on how long an implied warranty lasts, so the above limitations may not apply to you.

Your relief for the breach of this warranty is limited to the relief expressly provided above. In no event shall the manufacturer be liable for any consequential or incidental damages you may incur in connection with your purchase or use of the vacuum. Some states do not allow the exclusion or limitation of incidental or consequential damages, so the above limitation or exclusion may not apply to you.

This warranty gives you specific legal rights. You may also have other rights, which may vary by state.

## Midea America(Canada) Corp

Unit 108, 15 Allstate Parkway, Markham, Ontario,  
L3R 5B4

Image	Part name	Part # (Fits models)
	Dusting brush tool	E0101 (all)
	Crevice tool	E0102 (all)
	Washable foam filter	E0202 (all)
	Brushroll	E0203B (all)
	Hose	E0204 (all)
	Belt	E0105 (all)
	Turbo Brush	P0504 (all)

Free 3 months extension of the original limited warranty period!  
 Just text proof of purchase to  
**844 224 1614**

\* The extension is for the three months immediately following the completion of the product's original warranty period.



# Owner's Guide

Do not return to the store, call Eureka  
Customer Service

HELPLINE 1-888-365-2230

<http://www.eureka.com/ca>



# eureka

Série NEU350C

Aspirateur vertical; type domestique

# Guide du propriétaire

*Merci d'avoir acheté votre nouvel aspirateur Eureka!*

## Instructions importantes

**Pour faciliter le montage,  
prenez quelques instants pour  
lire ce guide d'utilisation.**

**Si vous avez des questions  
concernant votre nouvel  
aspirateur, veuillez contacter  
notre service clientèle  
HELPLINE au 1-888-365-2230.**

***Nous sommes là pour  
vous aider!***



<http://www.eureka.com/ca>

# eureka

# Où trouver des informations importantes sur l'aspiration

## Conserver ces informations

Inscrivez ici le modèle, le type et le numéro de série :

Date d'achat (conservez le ticket de caisse) \_\_\_\_\_

Numéro et type de modèle \_\_\_\_\_

Numéro de série \_\_\_\_\_

Ces numéros figurent sur une étiquette située au milieu de la face arrière de l'aspirateur. Reportez-vous à ces numéros pour commander des pièces et des accessoires ou en cas d'intervention.



## Ce guide du propriétaire contient des instructions importantes pour prolonger la durée de vie de votre aspirateur Eureka.

**Inscription :** Pour enregistrer votre produit, visitez le site <http://www.eureka.com/ca> et cliquez sur le lien « Enregistrer votre produit » dans le coin supérieur droit.

**Inspection :** Déballez soigneusement votre nouvel aspirateur Eureka et vérifiez qu'il n'a pas été endommagé pendant le transport. Chaque unité est testée et inspectée minutieusement avant d'être expédiée. Pour obtenir des instructions concernant les dommages causés par le transport, appelez immédiatement la **HELPLINE** du service clientèle d'Eureka au **1-888-365-2230**.

### Contenu

Garanties importantes . . . . .	3
Contenu du carton . . . . .	4
Comment assembler votre aspirateur . . . . .	5
Comment identifier les pièces de votre aspirateur . . . . .	6
Comment utiliser votre aspirateur . . . . .	7
Comment utiliser les accessoires . . . . .	8
Comment éliminer un blocage . . . . .	9
Comment nettoyer le filtre d'évacuation . . . . .	10
Comment entretenir le godet à poussière et les filtres . . . . .	10
Comment entretenir le rouleau à brosses . . . . .	11
Comment entretenir la turbo-brosse . . . . .	11
Comment nettoyer l'aspirateur et les outils . . . . .	12
La garantie limitée Eureka . . . . .	13
Comment commander des pièces de rechange . . . . .	14

 Respectez les consignes de prudence lorsque vous voyez ce symbole.

# GARANTIES IMPORTANTES

Lors de l'utilisation d'un appareil électrique, des précautions de base doivent toujours être prises, notamment les suivantes :

## LIRE TOUTES LES INSTRUCTIONS AVANT D'UTILISER CET ASPIRATEUR AVERTISSEMENT



Pour réduire les risques d'incendie, d'électrocution ou de blessure :

- N'utilisez pas à l'extérieur ou sur des surfaces humides.
- **Ne laissez pas l'aspirateur branché.** Éteignez l'interrupteur et débranchez le cordon électrique lorsque vous n'utilisez pas l'aspirateur et avant toute opération d'entretien.
- N'utilisez pas comme jouet. Une attention particulière est nécessaire lorsqu'il est utilisé par des enfants ou à proximité de ceux-ci.
- N'utilisez que ce qui est décrit dans le présent manuel.
- N'utilisez que les accessoires recommandés par le fabricant.
- Ne pas utiliser avec un cordon ou une fiche endommagés. Si l'aspirateur ne fonctionne pas comme il le devrait, s'il est tombé, s'il a été endommagé, s'il a été laissé à l'extérieur ou s'il est tombé dans l'eau, appelez immédiatement la **HELPLINE** du service clientèle d'Eureka au 1-888-365-2230.
- Ne tirez pas ou ne transportez pas par le cordon. N'utilisez pas le cordon comme poignée. Ne fermez pas une porte sur le cordon et ne tirez pas le cordon autour de bords ou d'angles tranchants.
- Ne faites pas passer l'aspirateur sur le cordon. Tenez le cordon à l'écart des surfaces chauffées.
- N'utilisez pas de rallonges ou de prises de courant dont la capacité de charge est insuffisante.
- Éteignez toutes les commandes avant de débrancher l'appareil.
- Ne débranchez pas en tirant sur le cordon. Pour débrancher l'appareil, saisissez la fiche et non le cordon.
- Ne manipulez pas la prise ou l'aspirateur avec des mains mouillées.
- N'introduisez pas d'objets dans les ouvertures. N'utilisez pas l'appareil si les ouvertures sont obstruées ; évitez la poussière, les peluches, les cheveux et tout ce qui peut réduire la circulation de l'air.
- Cet aspirateur crée une aspiration et contient un rouleau de brosse rotatif. Tenez les cheveux, les vêtements amples, les doigts et toutes les parties du corps à l'écart des ouvertures et des pièces mobiles.
- Ne placez pas l'aspirateur sur des meubles ou des escaliers, car le rouleau de la brosse pourrait l'endommager. Soyez très prudent lorsque vous nettoyez les escaliers. Placez l'aspirateur sur le sol avec la poignée en position de rangement pendant l'utilisation des accessoires.
- Ne ramassez rien qui brûle ou qui fume, comme des cigarettes, des allumettes ou des cendres chaudes.
- N'utilisez pas sans le godet à poussière, le filtre et l'écran en place.
- Les poulies de courroie peuvent devenir chaudes lors d'une utilisation normale. Pour éviter les brûlures, évitez de toucher la poulie de la courroie lors de l'entretien de la courroie d'entraînement.
- N'utilisez pas pour ramasser des liquides inflammables ou combustibles tels que l'essence, ni dans des zones où ils peuvent être présents.
- Rangez votre aspirateur à l'intérieur, dans un endroit frais et sec.
- Veillez à ce que votre espace de travail soit bien éclairé.
- Débranchez les appareils électriques avant de passer l'aspirateur.
- **AVERTISSEMENT** : Ce produit peut vous exposer à des produits chimiques tels que le styrène, reconnu par l'État de Californie comme cancérigène, et le bisphénol-A, reconnu par l'État de Californie comme responsable d'anomalies congénitales ou d'autres troubles de la reproduction. Pour plus d'informations, consultez le site [www.P65Warnings.ca.gov](http://www.P65Warnings.ca.gov).

## CONSERVER CES INSTRUCTIONS

Pour réduire le risque de choc électrique, cet appareil est équipé d'une fiche polarisée (une lame est plus large que l'autre). Cette fiche ne s'insère dans une prise polarisée que dans un seul sens. Si la fiche ne s'insère pas complètement dans la prise, inversez-la. Si elle ne s'insère toujours pas, contactez un électricien qualifié pour installer la prise adéquate. Ne modifiez en aucun cas la fiche.



### Moteur

**Ne jamais huiler** le moteur ou le rouleau de brosse. Les roulements sont lubrifiés en permanence et étanches.

# Contenu du carton

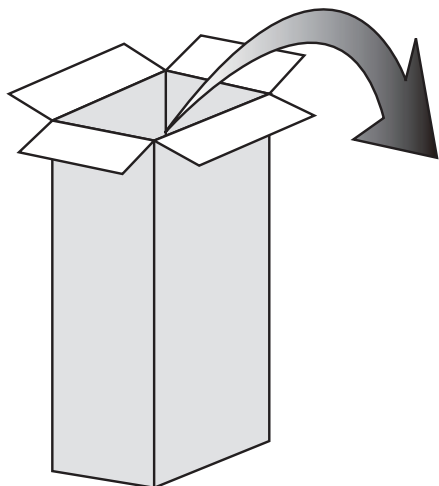

Aspirateur



Garanties importantes



Brosse à épousseter



Suceur plat

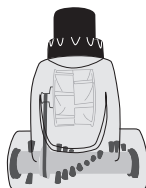

Turbo-brosse  
(NEU350)

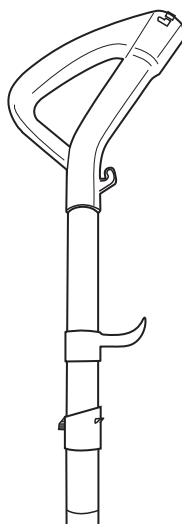

Poignée



Tuyau

# Comment utiliser votre aspirateur

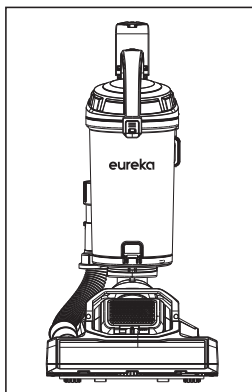

Aspirateur avec godet à poussière.

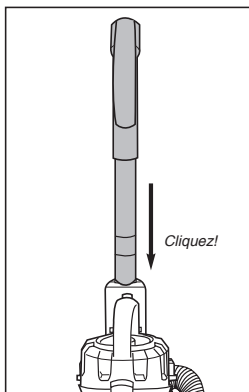

Glissez la poignée dans la partie supérieure de l'aspirateur. Poussez vers le bas jusqu'à ce qu'elle s'enclenche.

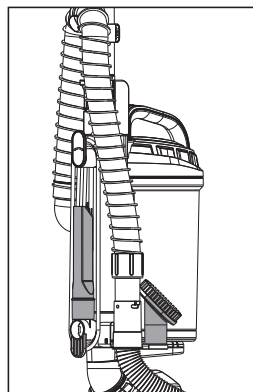

Rangez les accessoires au dos de l'aspirateur.

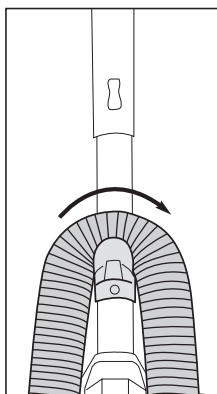

Enroulez le tuyau sur le support de tuyau.

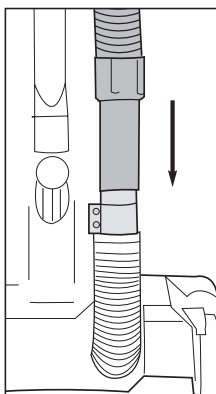

Poussez fermement l'extrémité libre du tuyau sur l'entrée du tuyau.

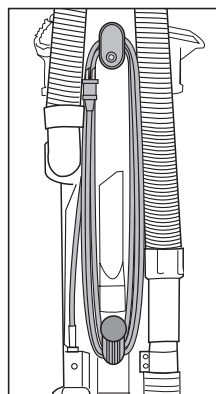

Enroulez le cordon sur les enroulements supérieur et inférieur.

# Comment identifier les pièces de votre aspirateur

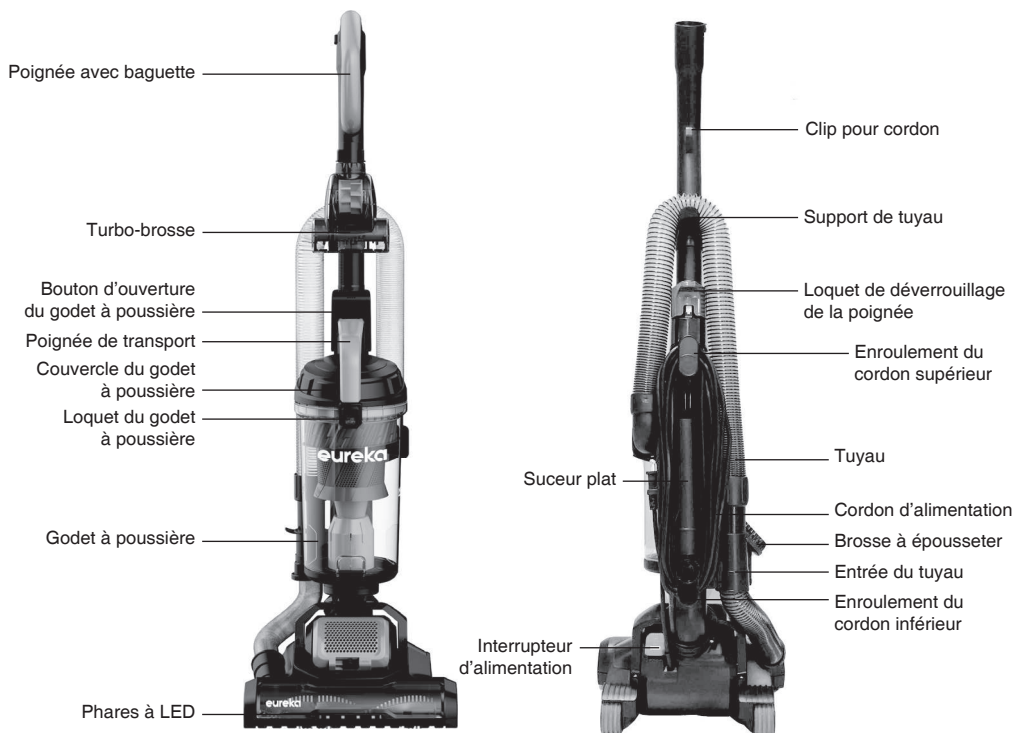

Pour les instructions d'entretien du filtre, voir page 10

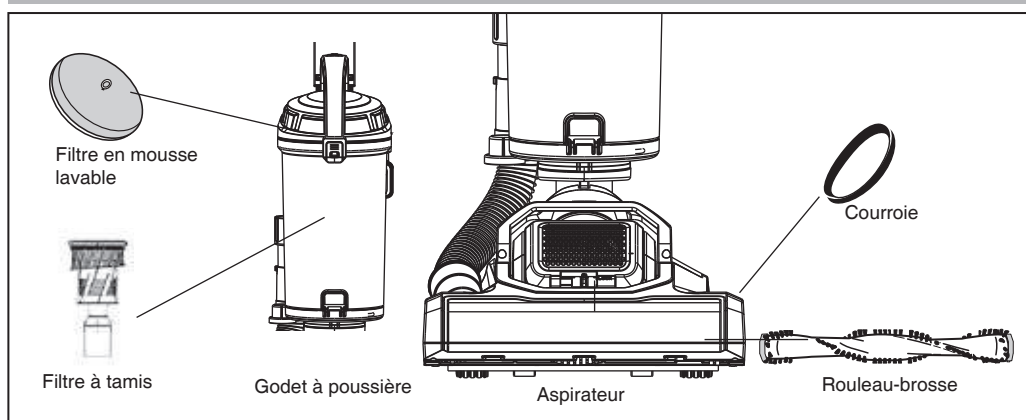

# Comment utiliser votre aspirateur

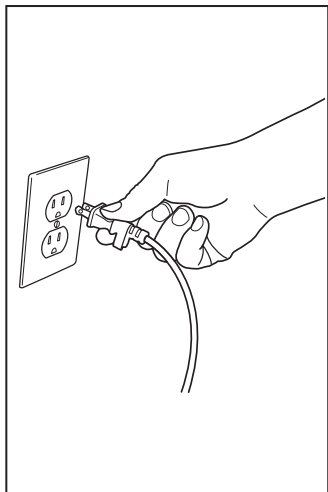

Branchez le cordon d'alimentation sur la prise de courant.

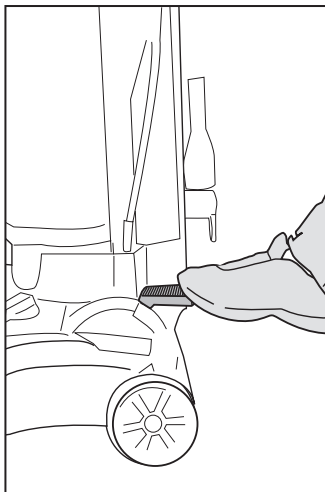

Appuyez sur l'interrupteur pour mettre l'aspirateur en marche. Appuyez à nouveau sur la touche pour l'éteindre.

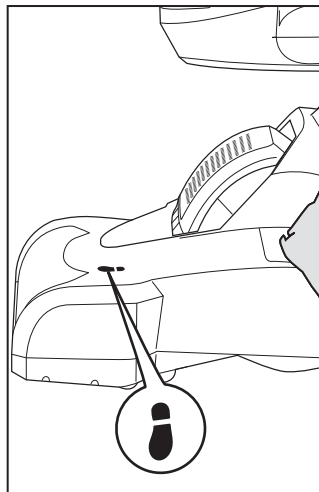

Le couvercle de l'aspirateur permet d'abaisser le manche en position pour aspirer les sols.

## Vider le godet à poussière après chaque utilisation

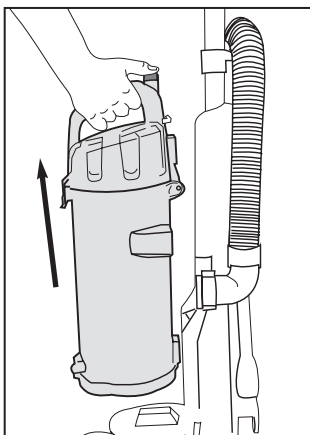

Appuyez sur le bouton de déverrouillage et soulevez le godet à poussière.

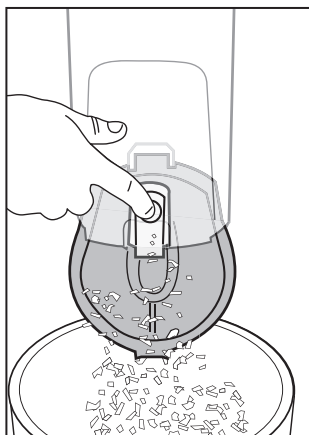

Pour vider les débris, appuyez sur le levier pour libérer le couvercle inférieur.

# Comment utiliser les accessoires



## ATTENTION

Lorsque vous utilisez des outils, placez toujours la poignée en position verticale. Assurez-vous que l'aspirateur est éteint pendant que vous fixez les outils.

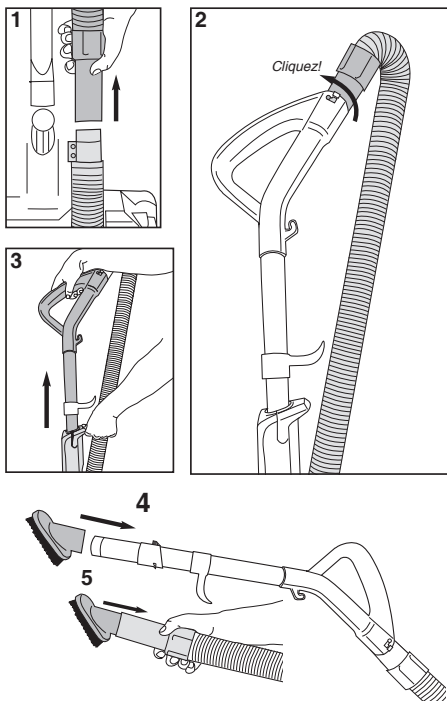

- Placez l'aspirateur en position verticale.
- Tournez le bouton de réglage de la hauteur dans la position la plus haute.
- Tirez sur le raccord du tuyau pour dégager l'extrémité du tuyau de l'entrée du tuyau (Fig. 1).
- Poussez l'extrémité du tuyau dans la partie supérieure de la poignée et tournez dans le sens des aiguilles d'une montre jusqu'à ce qu'il s'enclenche (Fig. 2).
- Appuyez sur le loquet de déverrouillage de la poignée et tirez la poignée avec la baguette (Fig. 3).
- Pour fixer les accessoires, poussez l'outil souhaité sur l'extrémité de la lance (Fig. 4).
- Pour utiliser les accessoires sans poignée ni lance, poussez l'outil souhaité directement sur l'extrémité du tuyau (Fig. 5).
- Lorsque vous avez fini d'utiliser les accessoires, tournez le tuyau dans le sens inverse des aiguilles d'une montre et retirez-le de la poignée. Glissez la poignée dans la partie supérieure de l'aspirateur et poussez-la vers le bas jusqu'à ce qu'elle s'enclenche. Poussez fermement l'extrémité libre du tuyau sur l'entrée du tuyau. Rangez les outils au dos de l'aspirateur. (Voir page 5)



### Suceur plat

À utiliser pour les bords des plinthes, les coins, les détails des chaises, les canapés, les événements de sèche-linge et les espaces restreints.



### Brosse à épousseter

À utiliser pour les meubles, les rideaux, les stores, les tiroirs et les bouches d'aération.

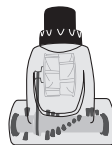

### Turbo-brosse

À utiliser pour éliminer les poils d'animaux des escaliers, des tapis et des tissus d'ameublement.

# Comment éliminer un blocage

## ATTENTION

Assurez-vous que l'aspirateur est éteint et que le cordon d'alimentation est débranché.

**Si l'aspirateur ne nettoie pas les sols, ou s'il n'y a pas d'aspiration à l'extrémité du tuyau, vérifiez que le passage de l'air n'est pas bloqué.**

- Appuyez sur le bouton de déverrouillage et soulevez le godet à poussière (Fig. 1).
- Videz les débris. Tenez la corbeille au-dessus de vous et appuyez sur le levier pour déverrouiller le couvercle inférieur (Fig. 2).
- Vérifiez le filtre et la grille du filtre. Retirez les débris éventuels et secouez la poussière.
- Desserrez l'extrémité du tuyau.
- Utilisez une tige ou un outil émoussé pour dégager une obstruction dans la lance ou le tuyau. Fléchissez le tuyau pour décoller les débris (Fig. 3). Soyez prudent s'il y a le moindre risque que du verre ou des clous se soient incrustés dans le tuyau.
- Vérifiez avec le doigt qu'il n'y a pas de débris dans le circuit d'air (Fig. 4).
- Réinstallez le filtre et l'écran filtrant à l'intérieur du godet à poussière et positionnez le godet à poussière sur l'aspirateur.

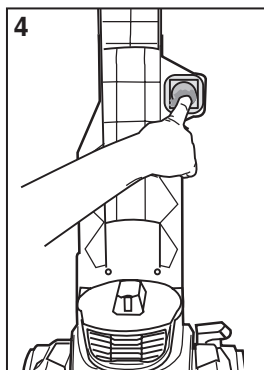
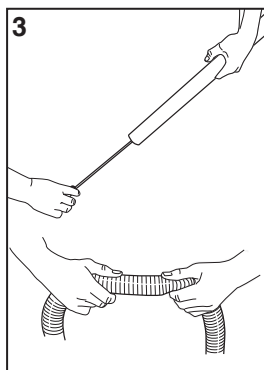
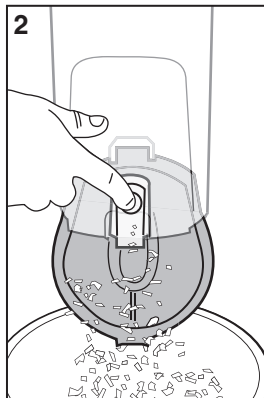
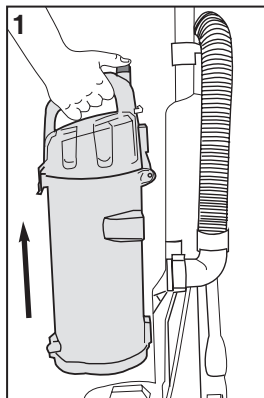

 **Avertissement :** *N'utilisez jamais l'aspirateur sans que le filtre à mousse, la grille du filtre et le godet à poussière ne soient correctement positionnés.*

# How to clean exhaust filter

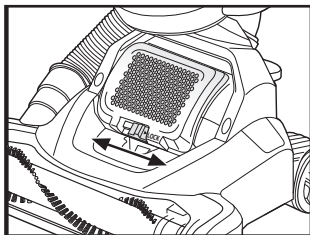

Localiser et déverrouiller le couvercle du filtre comme indiqué.  
Poussez vers la gauche pour déverrouiller, vers la droite pour verrouiller.

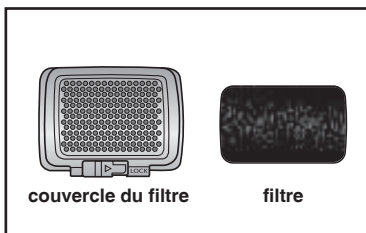

Retirer le couvercle du filtre avec le filtre.  
Passez un chiffon sur la poubelle pour enlever la saleté et les débris.

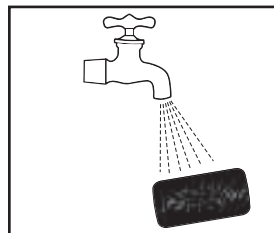

Lavez à l'eau tous les 3 mois, laissez sécher au moins 24 heures et assurez-vous qu'il est bien sec avant de le réutiliser.

## Comment entretenir le godet à poussière et les filtres

### Filtres à poussière lavables - Nettoyer tous les mois



Tirez sur le loquet du godet à poussière pour soulever le couvercle du godet.

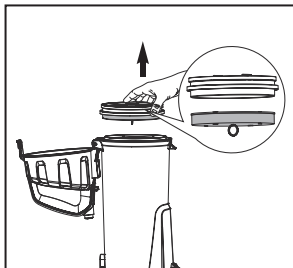

Soulevez le filtre en mousse et secouez la poussière. Rincez le filtre en mousse et séchez-le soigneusement.



Saisissez les languettes et les soulever. Secouez la poussière. Rincez le godet à poussière. Séchez soigneusement.

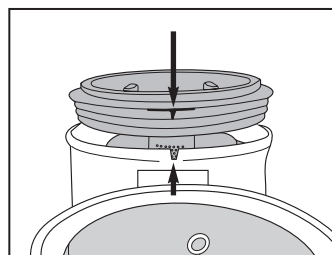

Alignez la languette de la grille du filtre avec la fente située à l'arrière du godet à poussière et laissez tomber en position.

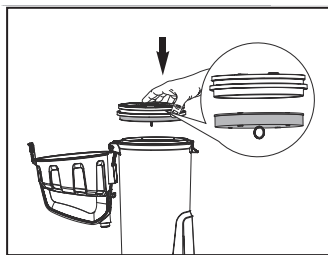

Réinstallez le filtre en mousse.

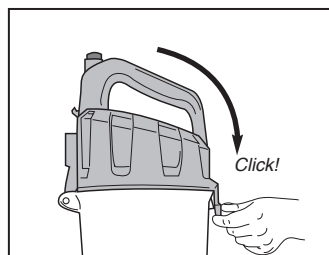

Fermez le couvercle jusqu'à ce qu'il s'enclenche. *Click!*



**Avertissement : N'utilisez jamais l'aspirateur sans que le filtre à mousse, la grille du filtre et le godet à poussière ne soient correctement positionnés.**

# Comment entretenir le rouleau à brosses

## ATTENTION

Assurez-vous que l'aspirateur est éteint et que le cordon d'alimentation est débranché.

- Appuyez sur le couvercle du rouleau de brosses pour abaisser la poignée.
- Tournez l'aspirateur face au sol.
- Pour éviter des interventions inutiles, vérifiez que le rouleau de la brosse ne contient pas de débris.
- Utilisez des ciseaux pour couper les fils ou les ficelles épais.

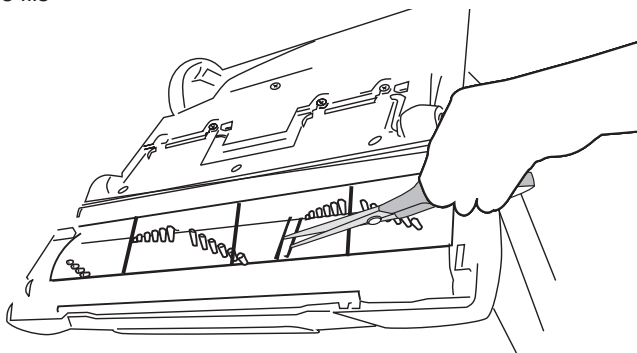
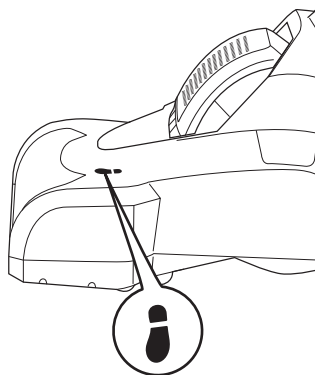

## Comment entretenir la turbo-brosse

Certains modèles seulement (NEU350)

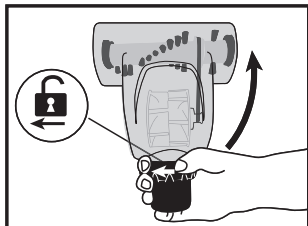

Saisissez le collier et le tourner pour déverrouiller le couvercle. Soulevez le couvercle.

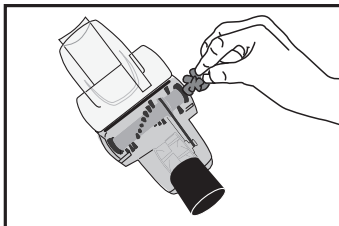

Lorsque le couvercle est ouvert, utilisez les doigts ou une petite brosse pour éliminer les poils d'animaux accumulés sur les poils.

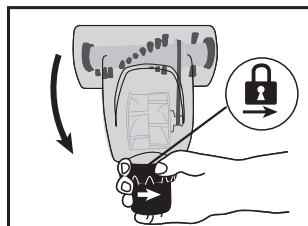

Fermez le couvercle et tournez le collier pour le verrouiller.

# Comment nettoyer l'aspirateur et les outils

**NE** nettoyez **PAS** l'aspirateur, ses composants ou ses accessoires avec du pétrole ou tout autre liquide ou solvant inflammable, etc.

Nettoyez uniquement l'extérieur de l'aspirateur.

Utilisez uniquement un chiffon humide et un détergent doux pour nettoyer l'aspirateur, ses composants et ses accessoires.

Après le nettoyage, essuyez l'humidité sur l'aspirateur, les composants et les accessoires avec un chiffon sec.

**NE** placez **PAS** d'accessoires, d'outils ou de composants dans un lave-vaisselle.

# La garantie limitée de deux ans d'Eureka

Midea America Corp. (« Eureka »), sous réserve des termes et conditions du présent document, garantit cet aspirateur contre tout défaut de matériau et de fabrication pour une durée de deux ans à compter de la date d'achat initiale, lorsqu'il est utilisé conformément aux instructions d'utilisation et d'entretien d'Eureka et dans le cadre d'un usage domestique normal. Cette garantie n'est accordée qu'à l'acheteur d'origine et aux membres de son foyer immédiat, et n'est applicable qu'aux achats d'origine auprès de revendeurs agréés Eureka.

## **Ce qu'Eureka fera :**

Eureka réparera ou remplacera, à sa discrétion, un aspirateur ou une pièce d'aspirateur défectueux couvert par cette garantie. Les réparations peuvent être effectuées à l'aide de pièces neuves ou remises à neuf qui respectent ou dépassent les spécifications Eureka pour les pièces neuves. Si Eureka décide de remplacer l'aspirateur, il peut s'agir d'un appareil reconditionné. En fonction de la disponibilité des produits, Eureka se réserve le droit de vous fournir un produit de remplacement identique ou similaire, ou un équivalent de remplacement du produit d'origine. En vertu de la politique de garantie, Eureka ne remboursera pas le prix d'achat du consommateur.

## **Cette garantie ne couvre pas :**

- L'usure normale de l'aspirateur et des pièces de l'aspirateur qui doivent être remplacées dans le cadre d'une utilisation normale, telles que les sacs à poussière jetables, les filtres, les courroies d'entraînement, les ampoules, le rouleau-brosse, les poils, les turbines et le nettoyage.
- Les dommages ou dysfonctionnements résultant d'une utilisation ou d'un entretien incorrect ou déraisonnable, d'un abus, d'une négligence, du non-respect des instructions contenues dans tout document écrit accompagnant le produit, d'une détérioration due à un excès d'humidité, à une atmosphère corrosive, à la foudre, à des surtensions, à des connexions à une alimentation électrique inappropriée, à des modifications non autorisées ou à d'autres causes externes telles que des températures ou une humidité extrêmes, des modifications, des rayures ou une décoloration, des accidents, une mauvaise utilisation ou des cas de force majeure. Cette garantie ne couvre pas non plus les dommages résultant d'une réparation ou d'une tentative de réparation par une personne autre qu'Eureka ou un centre de garantie Eureka agréé. La présente garantie ne s'applique pas aux produits qui ont été altérés ou sur lesquels le numéro de série a été effacé, modifié ou supprimé. L'altération, l'effacement ou la falsification de toute preuve d'achat annule toute garantie applicable au produit.

## **Obtenir un service de garantie :**

Pour obtenir un service de garantie, vous devez contacter l'équipe de service Eureka, sans frais, au 1-888-365-2230 ou par courriel à [customerserviceusa@midea.com](mailto:customerserviceusa@midea.com), pour discuter de la demande de garantie et des procédures à suivre. Toutes les demandes de garantie doivent être accompagnées d'une preuve d'achat. Pour plus d'informations, vous pouvez également consulter le site <http://www.eureka.com/ca>.

## **Frais d'expédition :**

Les frais d'expédition et d'assurance initiaux sont à votre charge si le(s) produit(s) défectueux doit(vent) être expédié(s) pour un service ou une évaluation au titre de la garantie ; toutefois, Eureka ou une station de garantie agréée Eureka paiera les frais d'expédition de retour si les réparations sont couvertes par la garantie. Lorsque vous renvoyez des pièces pour réparation, vous devez indiquer le modèle, le type et le numéro de série figurant sur la plaque signalétique. Si un produit soumis à la garantie s'avère non éligible, une estimation du coût de la réparation sera fournie et la réparation sera effectuée uniquement à la demande du propriétaire et à la réception du paiement ou d'arrangements acceptables pour le paiement.

## **Autres limitations et exclusions :**







Toute garantie implicite liée à l'achat ou à l'utilisation de l'aspirateur, y compris toute garantie de qualité marchande ou d'adéquation à un usage particulier, est limitée à la durée de la présente garantie limitée. Certains États n'autorisent pas la limitation de la durée d'une garantie implicite, de sorte que les limitations ci-dessus peuvent ne pas s'appliquer à vous.

Votre recours en cas de violation de cette garantie est limité au recours expressément prévu ci-dessus. Le fabricant ne peut en aucun cas être tenu responsable des dommages indirects ou accessoires que vous pourriez subir en rapport avec l'achat ou l'utilisation de l'aspirateur. Certains États n'autorisent pas l'exclusion ou la limitation des dommages accessoires ou indirects, de sorte que la limitation ou l'exclusion susmentionnée peut ne pas s'appliquer à vous.

Cette garantie vous donne des droits légaux spécifiques. Vous pouvez également bénéficier d'autres droits, qui peuvent varier d'un État à l'autre.

## **Midea America(Canada) Corp**

Unit 108, 15 Allstate Parkway, Markham, Ontario, L3R 5B4

Image	Nom de la pièce	Numéro de pièce (convient aux modèles)
	Outil brosse à épousseter	E0101 (tous)
	Suceur plat	E0102 (tous)
	Filtre en mousse lavable	E0202 (tous)
	Rouleau-brosse	E0203B (tous)
	Tuyau	E0204 (tous)
	Courroie	E0105 (tous)
	Turbo-brosse	P0504 (tous)

Prolongation gratuite de 3 mois de la période de garantie limitée d'origine!  
Il suffit d'envoyer une preuve d'achat par SMS à **844 224 1614**

\* L'extension est valable pour les trois mois suivant immédiatement la fin de la période de garantie initiale du produit.



# Guide du propriétaire

Ne pas retourner au magasin,  
appelez immédiatement la  
HELPLINE du service clientèle d'  
Eureka au 1-888-365-2230

<http://www.eureka.com/ca>



# eureka