

NEW400 series

Wet/Dry Vacuum & Floor Washer; household type

Owner's Guide

Thank you for purchasing your new Eureka vacuum!

Important instructions

For easy assembly, please take a few moments to read this owner's guide.

If you have questions about your new vacuum, please contact our customer service HELPLINE at **1-800-282-2886**.

We're here to help!

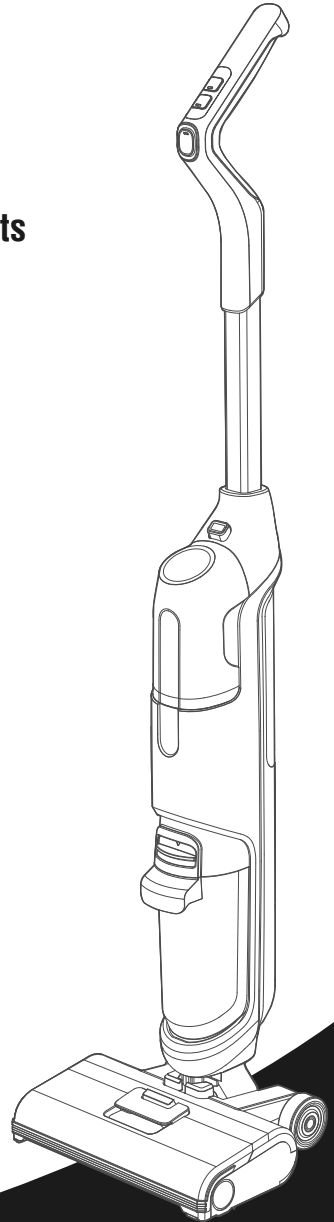

www.eureka.com

eureka

Where to find important vacuum information

Keep this information

Write the model, type and serial number here:

Date of purchase (keep your receipt) _____

Model number and type _____

Serial number _____

Find these numbers on a label on the middle back side of the vacuum cleaner. Refer to these numbers when ordering parts and accessories or if service is needed.

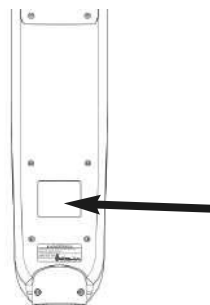

This Owner's Guide provides important instructions to prolong the life of your Eureka vacuum wet/dry cleaner.

Registration: To register your product visit www.eureka.com and click on the 'Register Your Product' link in the top right corner.

Inspection: Carefully unpack and inspect your new Eureka vacuum cleaner for shipping damage. Each unit is tested and thoroughly inspected before shipping. For instructions regarding any shipping damage, call Eureka Customer Service **HELPLINE 1-800-282-2886** immediately.

Contents

Important safeguards	3
What comes in the carton	5
Accessories description	6
How to assemble your vacuum cleaner	7
How to operate your vacuum cleaner for cleaning	8
Using self-cleaning function	9
Charging the machine	9
How to clean dirty water tank	10
How to clean the brushroll and cover.	11
LED instructions	12
Problem solving	13
How to order replacement parts.	14
The Eureka limited warranty.	15
Technical parameters.	16

 Follow caution information wherever you see this symbol.

IMPORTANT SAFEGUARDS

When using an electrical appliance, basic precautions should always be followed, including the following:

READ ALL INSTRUCTIONS BEFORE USING THIS VACUUM CLEANER WARNING



Failure to follow the warnings and instructions may result in electric shock, fire and/or serious injury.

- Do not use outdoors.
- Do not handle charger, including charger plug, and charger terminals with wet hands.
- Prevent unintentional starting. Ensure the switch is in the off-position before picking up or carrying the appliance.
Carrying the appliance with your finger on the switch or energizing appliance that has the switch on invites accidents.
- Do not touch nozzle when the vacuum cleaner is on.
- Do not put any object into openings. Do not use with any openings blocked; keep free of dust, lint, hair and anything that may reduce air flow.
- Do not operate the vacuum cleaner or charger if it has been damaged in any way. If vacuum cleaner is not working as it should, has been dropped, damaged, left outdoors, or dropped into water, call the **Eureka Customer Service HELPLINE at 1-800-282-2886**.
- To avoid excessive heat and damage to the unit or battery, the vacuum cleaner will not operate while charging.
- Do not allow to be used as a toy. Close attention is necessary when used by or near children.
- Use only as described in this manual. Use only manufacturer's recommended attachments.
- Recharge only with the charger specified by the manufacturer. A charger that is suitable for one type of battery pack may create a risk of fire when used with another battery pack."
- Do not pull or carry the charger by cord, use cord as a handle, close a door on cord, or pull cord around sharp edges or corners. Do not run appliance over cord. Keep cord away from heated surfaces.
- Do not use extension cords or outlets with inadequate current-carrying capacity for the charger.
- Do not unplug by pulling on cord. To unplug, grasp the plug, not the cord.
- **DO NOT MUTILATE OR INCINERATE BATTERIES. THEY BECOME DANGEROUS AT HIGH TEMPERATURES.**
- Liquid ejected from the battery may cause irritation or burns. If the liquid gets on the skin, (1) seek medical attention, (2) wash quickly with soap and water, and (3) neutralize with a mild acid such as lemon juice or vinegar. If the liquid gets into the eyes, flush them immediately with clean water for a minimum of 10 minutes.
- When battery pack is not in use, keep it away from other metal objects, like paper clips, coins, keys, nails, screws or other small metal objects, that can make a connection from one terminal to another. Shorting the battery terminals together may cause burns or a fire.
- This product is functioning at temperature range within 40°F - 104°F.
- Do not use a battery pack or appliance that is damaged or modified. Damaged or modified batteries may exhibit unpredictable behavior resulting in fire, explosion or risk of injury.
- Do not expose a battery pack or appliance to fire or excessive temperature. Exposure to fire or temperature above 266°F may cause explosion.
- Follow all charging instructions and do not charge the battery pack or appliance outside of the temperature range specified in the instructions. Charging improperly or at temperatures outside of the specified range may damage the battery and increase the risk of fire.
- Have servicing performed by a qualified repair person using only identical replacement parts. This will ensure that the safety of the product is maintained.
- Do not modify or attempt to repair the appliance or the battery pack except as indicated in the instructions for use and care.
- The terminals on both the vacuum cleaner and battery should be kept free and clean of objects. Do not insert metal objects inside the terminals.
- This vacuum cleaner creates suction. Keep hair, loose clothing, fingers, and all parts of body away from openings and moving parts.
- Do not pick up anything that is burning or smoking, such as cigarettes, matches, or hot ashes.
- Do not use without filters in place.
- Use extra care when cleaning stairs.
- Do not use to pick up flammable or combustible liquids, such as gasoline, or use in areas where they may be present.

SAVE THESE INSTRUCTIONS

- Store vacuum cleaner and charger indoors in a cool, dry area.
To avoid electric shock and/or cleaner damage, do not expose to weather elements.
- Keep your work area well lit. Unplug electrical appliances before vacuuming them.
- Overcharging, short circuiting, reverse charging, mutilating or incinerating the cells and the batteries must be avoided.
- If a cell or a battery has leaked or vented, it should be replaced immediately using protective gloves.
- If and when necessary, these cells or batteries must be replaced with identical new ones from the same manufacturer.
If a cell or a battery to be replaced is connected with other cells or batteries in series, it is recommended that the other cells or batteries be replaced with new ones at the same time.
- Reverse polarity installation of the cell or the battery in the end product must be avoided.
- Do not incinerate this appliance even if it is severely damaged.
Contact local waste facility before discarding in trash.
- Always use Eureka cleaning solution in your machine, other cleaning solutions may damage the machine and void the warranty.
- Do not use an excessive amount of cleaning solution or it may cause internal damage to the machine.
- Do not immerse in liquid. Use only on surfaces moistened by the cleaning process.
- Use only on level surfaces for optimal cleaning results.
- Do not use to pick up toxic substances (solvents, ammonia, gasoline, chlorine bleach, acidic substances, drain cleaner, etc.).
- Do not lift, carry or shake appliance while in use.
- When in use do not lay the machine down flat or on its side to prevent the dirty water from flowing into the motor.

SAVE THESE INSTRUCTIONS

What Comes in the Carton

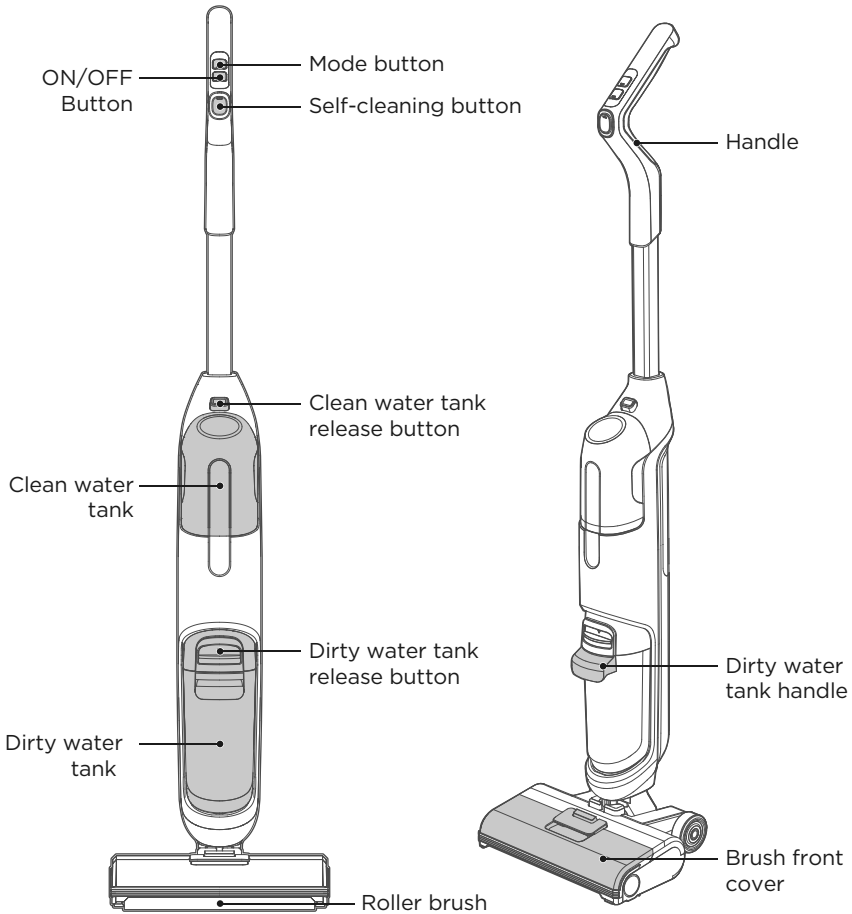

Description of LED

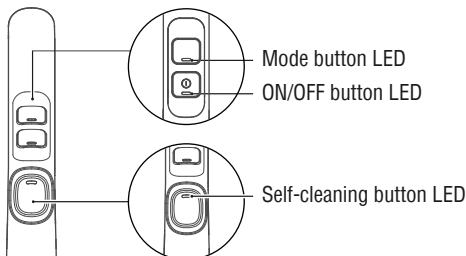

List of Accessories



Base×1

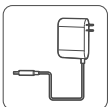

Adapter×1



Cleaning brush×1

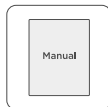

Manual×1

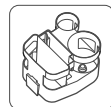

Accessory rack×1

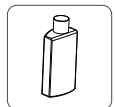

Cleaning solution x1

Accessories Description

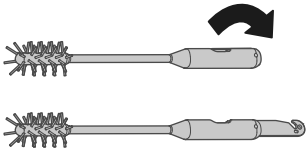

Cleaning brush

Bristle brush at one end, which is used to clean stubborn dirt attached to the waste water tank and pipes below;
A rotating blade at the other end, which is used to clear tangled hairs from the roller brush.

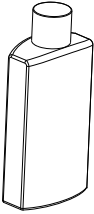

Cleaning solution

Easily remove grime and sticky messes from types of surfaces like hardwood, vinyl, ceramic tile, laminate floors and more.
Add one or two capfuls of cleaning solution to full tank of clean water.

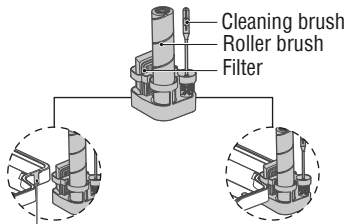

Recess (both left and right)

Accessory rack

Insert the accessory rack protrusion against the base recess
Used to store and dry roller brush, cleaning brush and filter.

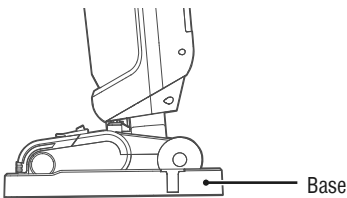

Base

Used to store the floor cleaner and to be used in conjunction with the self-cleaning function of the cleaner.

How to Assemble Your Vacuum Cleaner

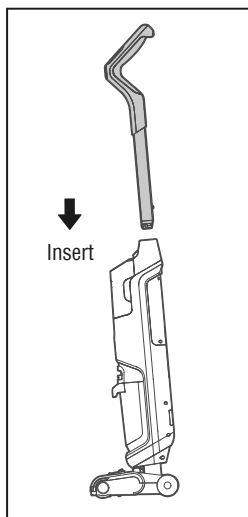

Insert the end of the handle into the port of the main unit in the vertical direction until there is a click sound, which indicates that the installation is successful;

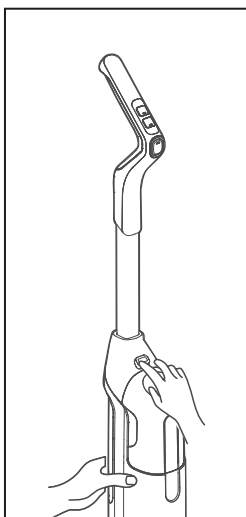

Put the machine in upright state, hold down the release button of the clean water tank with one hand, and remove the tank with the other hand;

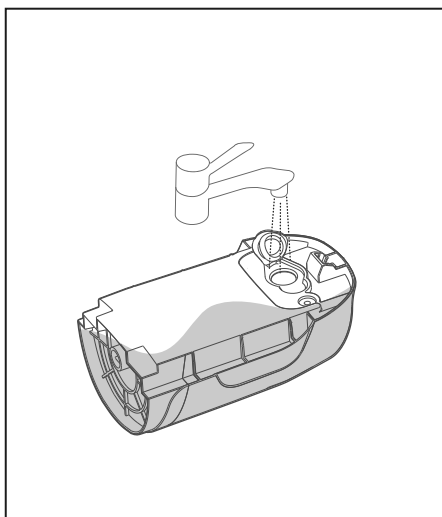

Open the cover of the clean water tank, pour tap water into the tank, and if desired add one to two capfuls of Eureka cleaning solution.

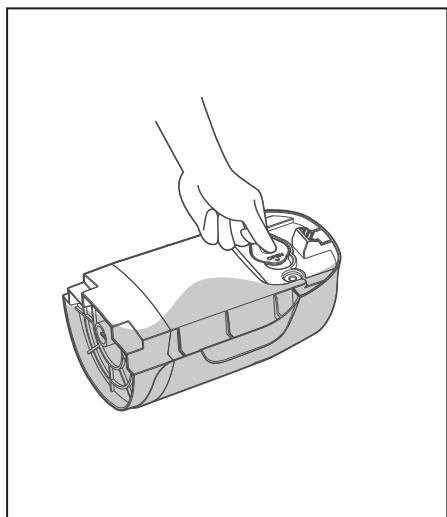

Put on the cover of the clean water tank;

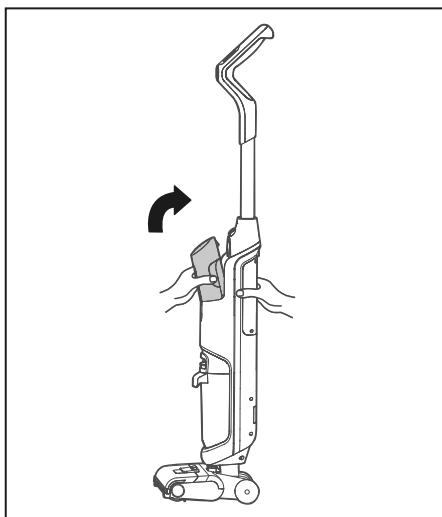

Install the clean water tank on the machine with the cover side inward until there is a click sound, which indicates that the installation is successful.

How to Operate Your Vacuum Cleaner for Cleaning

CAUTION

Never operate vacuum cleaner without tanks, filter, brushroll and brushroll cover in place.

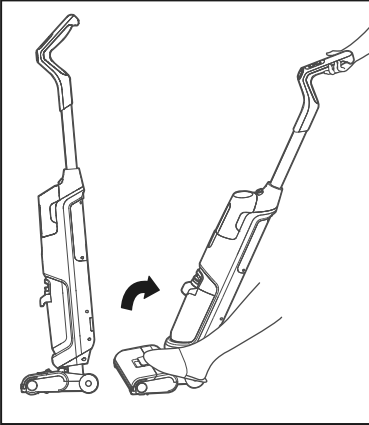

Recline machine by stepping on the floor nozzle and pulling back on handle.

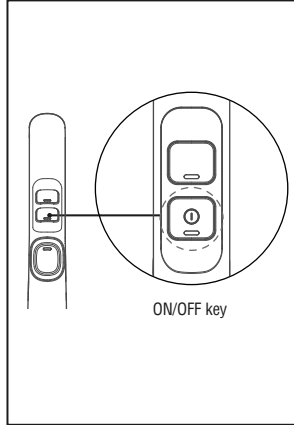

Turn the machine ON or OFF by pressing the ON/OFF button briefly; (There will be a 3s delay when the machine is switched off.

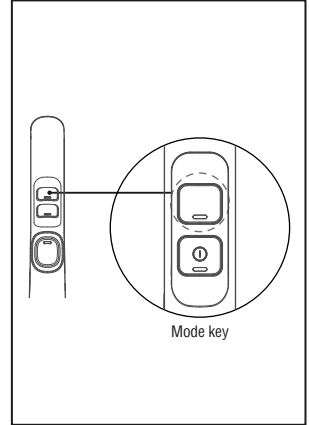

Machine begins in standard mode by default; press on the Mode button to switch between modes.

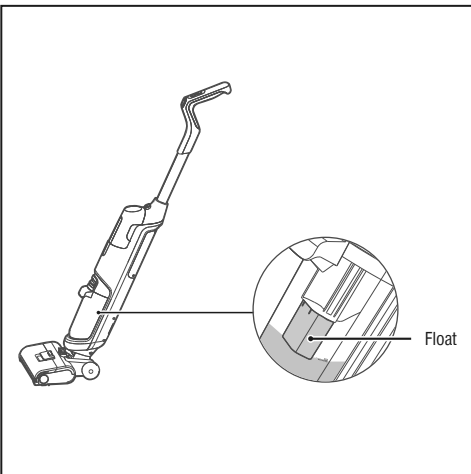

Dirty water detection alarm

When the dirty water reaches the MAX line and the float floats up to block the suction port, and ON/OFF button LED flashes purple. Please empty and clean the dirty water tank before resuming use.

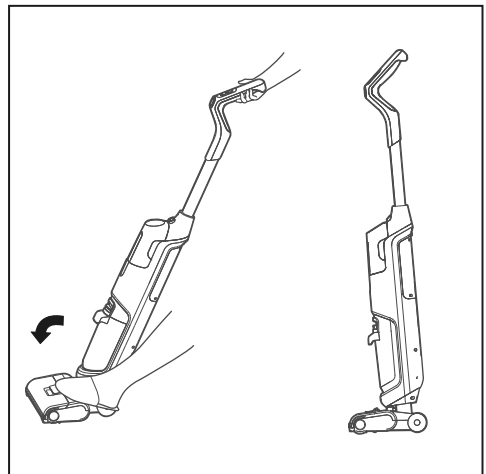

Upright and Pause

This machine is equipped with upright detect function, when the machine is placed upright, it will stop running and enter into standby mode.

The machine will shut down automatically after 3mins if on operation during standby mode.

Using Self-Cleaning Function

CAUTION

Never operate vacuum cleaner without tanks, filter, brushroll and brushroll cover in place.

Do not remove the dirty water tank until after using the self-cleaning function as this will allow remaining debris under the brushroll and in the tube to be sucked into the dirty water tank.

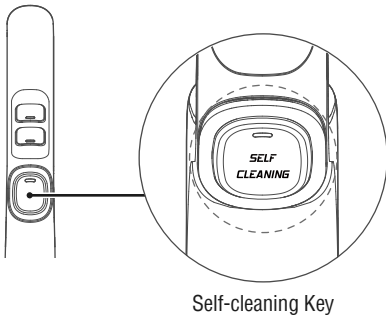

After you are done cleaning, put the machine on the base, press and hold the self-clean button for **about 3 seconds**, and the machine starts self-cleaning, which will run for **60 seconds**.

After self-cleaning, empty and clean out the dirty water tank. To stop the self-cleaning function in advance, press the Self-clean button or the ON/OFF button.

Note:

1. Place the machine on the base when self-cleaning to avoid injuries from tipping.
2. There will be a 3 second delay when the machine stops self-cleaning.
3. For better cleaning of the brush, the side walls of the suction port and the pipes, a large volume of water is used, and it is normal for a small amount of water to be left in the base when the self-cleaning is finished.

Charging the machine

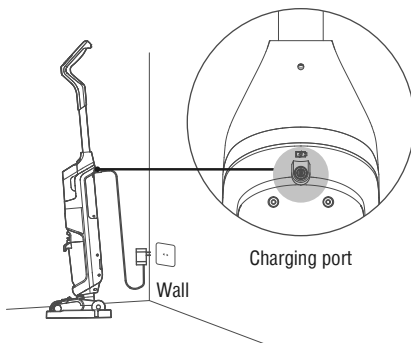

1. Once cleaning is completed, remove brush roll, brush roll cover and filter, rinse them and allow to dry thoroughly.

2. Wipe the base dry and place the machine on the base.

3. Insert the charging end of the adapter into the charging port (as shown in the figure), and connect to the power supply. The ON/OFF button indicator color will change with the power level increasing during charging.

4. It takes approximately 5 hours to fully charge the unit. The ON/OFF button blue indicator will go out.

5. When charging, keep it close to the corner of the wall to avoid tripping and other injuries.

How to Clean Dirty Water Tank

1. Push the button of the dirty water tank downwards with the thumb and pull it out at the same time to remove the tank;

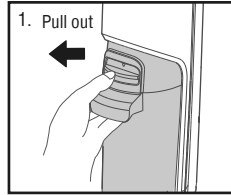

2. Hold the tank with one hand and pull out the upper cover of the tank with the other hand;

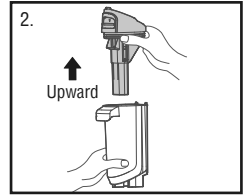

3. Pour out the waste water, rinse the tank and use the tank brush to remove any remaining debris.

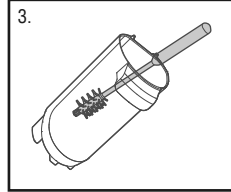

4. Take out the filter from the dirty water tank and remove and rinse any debris from the float.

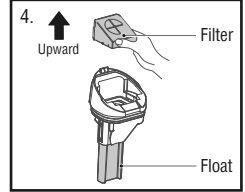

5. Open the filter holder, and remove the filter ;

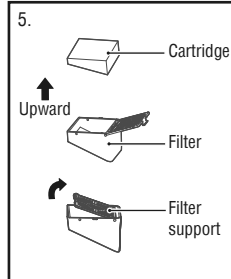

6. Rinse the filter with clean water and allow to dry for 24 hours and then reinstall on the float.

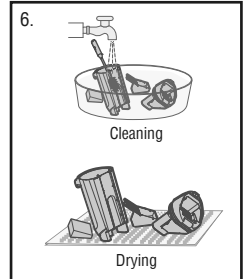

7. Once the dirty water tank is cleaned and dry, reinstall it back onto the machine until you hear a click, which indicates that the installation is successful. (It is recommended to hold the machine with the other hand to avoid tipping when installing the dirty water tank)

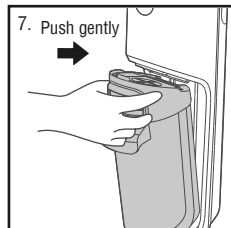

Note:

Empty and rinse out the clean water tank and allowed to dry before reinstalling. Do not store machine with water and or cleaning solution in the tanks.

How to clean the brushroll and cover



CAUTION

Never operate vacuum cleaner without tanks, filter, brushroll and brushroll cover in place.

1. To remove the brushroll cover grasp the release button and pull up and forward.
2. Remove brushroll by pulling up on the tab located on the left side.
3. Rinse brushroll and brushroll cover. Use brushroll cleaning tool to help remove debris and her on the roller.
4. Wipe the brushroll chamber thoroughly to remove any debris.
5. Put the brush roll upright in the drying stand, let your brush roll and cover dry thoroughly for 24 hours before reassembling.

Note:

The brushroll, brushroll cover, dirty water tank, clean water tank, lids and filters are not dishwasher safe. Please follow cleaning instructions in this manual.



6. Install brushroll by inserting the right end of the roller into the right side or the floor nozzle. Then insert by aligning the tab on the left side with the slot and pressing into place.
7. To reinstall the brushroll cover, tilt the window back and align both tabs on the lower edges of the cover with the slots on the floor nozzle then push in and downwards until it clicks into place.

Machine Storage

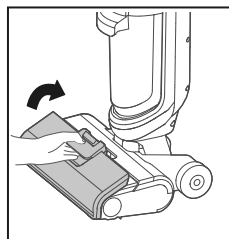
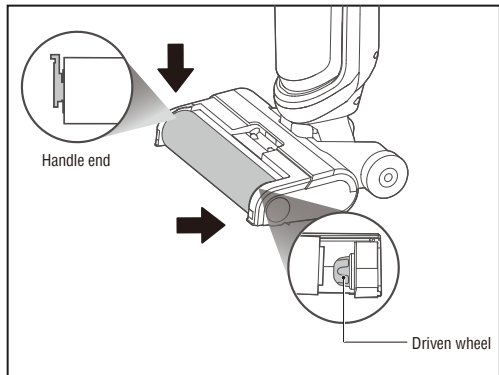
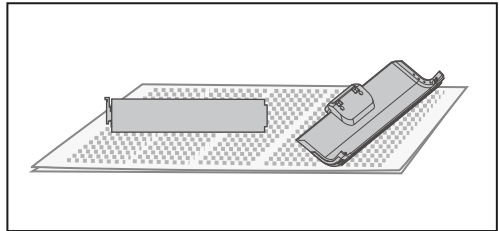
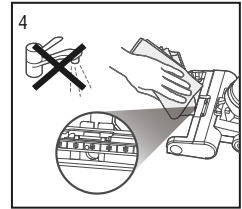
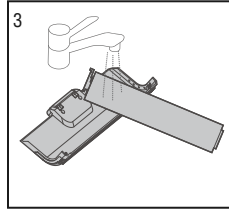
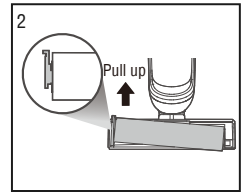
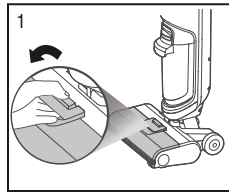
Store the machine on its base in a dry, protected area. Ensure machine is not exposed to freezing temperatures or internal components could be damaged and warranty will be void.



LED Instructions

Machine Status	 ON/OFF button LED	 High/Low button LED	 Self-cleaning button LED
Standard mode	Display according to remaining battery level	Blue LED always ON	
High mode	Display according to remaining battery level	Blue LED flashing	
Self-cleaning	/	/	Blue LED always ON
Dirty water tank is full	Purple LED flashes	/	
Fault alarm	Red LED flashes	/	
Charging (adapter connected)	Below 10% battery level: Red LED always on 10%-40% battery level: Purple LED always on Above 40% battery level: Blue LED always on	/	
Charging finished (adapter connected)	Blue LED will be on and go out after 5mins	/	
Battery level alert	Above 40% battery level: Blue LED always on 10%-40% battery level: Purple LED always on Below 10% battery level: Red LED always on	/	

Note:

1. The machine must not be tilted so much that the brush is lifted off the ground, as this will cause dirty water to be sucked in by the vacuum motor and then sprayed out and back onto the ground.
2. Do not suck up large debris to prevent brush roll and suction port from clogging as this may cause a weakening of the suction power or stop the machine from working properly.
3. Before handling or transporting the machine, make sure that both the clean water tank and the dirty water tank are emptied of water, otherwise the machine will be damaged by water ingress.

Problem Solving













Make sure vacuum is turned off and power cord is unplugged.

NOTICE: Thermal cut-off

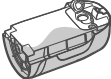
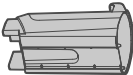
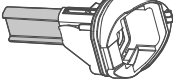
This vacuum cleaner has a special thermostat that protects the vacuum in case of motor overheating. **If the vacuum suddenly shuts off**, proceed as follows: 1) Push the power switch to off and unplug the vacuum. 2) Check the vacuum for a possible source of overheating such as a full dirty water tank, blocked intake passage or clogged filter. If these conditions are found, fix them and wait at least 30 minutes before attempting to use the vacuum. 3) After the 30 minute period, plug the vacuum back in and turn on the switch. If the vacuum still does not work, call the Eureka Customer Service **HELPLINE** at **1-800-282-2886**.

Problem	Possible cause	Solution
Abnormal noise when machine is on	The nozzle is blocked	Clean up obstacles in the nozzle
	The clean water tank is empty	Add water to the clean water tank
	The clean water tank is not installed in place	Reinstall the clean water tank
Floor brush doesn't have water	The clean water tank is empty	Add water to the clean water tank
	The clean water tank is not installed in place	Reinstall the clean water tank
The brush roll isn't spinning	The brush roll is entangled with hair and other objects	Clean the brush roll
	The dirty water tank is full	Clean up the dirty water tank
	Low battery	Recharge the machine
	The pipe is blocked	Clean up the pipe under the waste water tank
Suction power is weakened	Brush roll, brush roll cover and waste water tank are not installed properly	Reinstall
	The brush roll is entangled with hair and other objects	Clean the brush roll
	The nozzle or pipe is blocked	Clean up obstacles in the nozzle
	Dirty water tank filter is dirty or missing	Clean or install in the nozzle
Water leaking from air outlet	The dirty water tank float is stuck	Empty tank and clean debris from the float
Water leaking from bottom of machine	Dirty water tank or filter isn't installed	Reinstall dirty water tank and filter

Image	Part name	Part # (Fits models)
	Brushroll	12175000089483
	Cleaning brush	12175000087881
	Filter	12175000093549
	Accessory stand	12175000088071
	Recharging base	12175000093567
	Adapter	17475000018293
	Clean water tank	12175000093555
	Dirt water tank	12175000095052
	Filter top	12175000094647
	Handle	12175000095007
	Nozzle front cover	12175000095059
	Cleaning solution	10501305001331

The Eureka 2 year limited warranty

Midea America Corp. ("Eureka"), subject to the terms and conditions herein, warrants this vacuum cleaner to be free from defects in material and workmanship for a term of two years from the date of original purchase when used in accordance with the Eureka operating and maintenance instructions and under normal household usage. This warranty is granted only to the original purchaser and members of immediate household, and is applicable only to original purchases from Eureka authorized resellers.

What Eureka will do:

Eureka will, at its option, repair or replace a defective vacuum or vacuum part that is covered by this warranty. Repairs may be performed using new or refurbished parts that meet or exceed Eureka specifications for new parts. If Eureka elects to replace the vacuum, the replacement may be a reconditioned unit. Depending on availability of products, Eureka reserves the right to provide you with a replacement product that is the same or similar, or substitute equivalent of the original product. As a matter of warranty policy, Eureka will not refund the consumer's purchase price.

This warranty does not cover:

- Battery module and battery components. The battery module and its components are covered by a separate one-year limited battery warranty.
- Normal wear and tear of the vacuum and vacuum parts that require replacement under normal use such as disposable dust bags, filters, drive belts, light bulbs, brush-roll, bristles, impellers and cleaning.
- Damages or malfunctions resulting from: improper or unreasonable use or maintenance, abuse, negligence, failure to follow instructions contained in any written materials that accompany the product, deterioration by reason of excess moisture, corrosive atmosphere, lightning, power surges, connections to improper voltage supply, unauthorized alteration, or other external causes such as extremes in temperature or humidity, modifications, scratches or discoloration, accidents, misuse, or acts of God. This warranty also does not cover damage resulting from repair or attempted repair by anyone other than Eureka or an authorized Eureka Warranty Station. This warranty is not applicable to any product that has been altered or on which the serial number has been defaced, modified or removed. Altering, erasing, or forging any proof-of-purchase documents voids any applicable product warranty.

Obtaining warranty service:

To obtain warranty service you must contact the Eureka Service Team, toll free, at 1-800-282-2886 or email customerserviceusa@midea.com, to discuss the warranty claim and procedures to be followed. All warranty claims must include submission of proof-of-purchase documentation. For additional information, you may also visit www.eureka.com.

Shipping charges:

You will be responsible for any initial shipping and insurance charges if the defective product(s) must be shipped for warranty service or warranty evaluation; however, Eureka or a Eureka Authorized Warranty Station will pay the return shipping charges if repairs are covered by the warranty. When returning parts for repair, you must include the model, type and serial number located on the rating plate. If any product submitted for warranty service is found to be ineligible, an estimate of repair cost will be furnished and the repair performed only if requested by the owner and upon receipt of payment or acceptable arrangements for payment.

Further limitations and exclusions:

Any warranty that may be implied in connection with your purchase or use of the vacuum, including any warranty of Merchantability or any warranty of Fitness For A Particular Purpose is limited to the duration of this limited warranty. Some states do not allow limitations on how long an implied warranty lasts, so the above limitations may not apply to you.

Your relief for the breach of this warranty is limited to the relief expressly provided above. In no event shall the manufacturer be liable for any consequential or incidental damages you may incur in connection with your purchase or use of the vacuum. Some states do not allow the exclusion or limitation of incidental or consequential damages, so the above limitation or exclusion may not apply to you. This warranty gives you specific legal rights. You may also have other rights, which may vary by state.

The Eureka 12-month limited battery warranty

Midea America Corp. ("Eureka"), subject to the terms and conditions herein, warrants this Battery Module to be free from defects in material and workmanship for a term of one year from the date of original purchase when used in accordance with the Eureka operating and maintenance instructions and under normal household usage. This warranty is granted only to the original purchaser and members of immediate household, and is applicable only to original purchases from Eureka authorized resellers.

What Eureka will do:

Eureka will, at its option, repair or replace a defective Battery Module or battery part that is covered by this warranty. Repairs may be performed using new or refurbished parts that meet or exceed Eureka specifications for new parts. If Eureka elects to replace the Battery Module, the replacement may be a reconditioned unit. Depending on availability of products, Eureka reserves the right to provide you with a replacement product that is the same or similar, or substitute equivalent of the original product. As a matter of warranty policy, Eureka will not refund the consumer's purchase price.

This warranty does not cover:

- Normal wear and tear of the Battery Module and battery parts that require replacement under normal use.
- Damages or malfunctions resulting from: improper or unreasonable use or maintenance, abuse, negligence, failure to follow instructions contained in any written materials that accompany the product, deterioration by reason of excess moisture, corrosive atmosphere, lightning, power surges, connections to improper voltage supply, unauthorized alteration, or other external causes such as extremes in temperature or humidity, modifications, scratches or discoloration, accidents, misuse, or acts of God. This warranty also does not cover damage resulting from repair or attempted repair by anyone other than Eureka or an authorized Eureka Warranty Station. This warranty is not applicable to any product that has been altered or on which the serial number has been defaced, modified or removed. Altering, erasing, or forging any proof-of-purchase documents voids any applicable product warranty.

Obtaining warranty service:

To obtain warranty service you must contact the Eureka Service Team, toll free, at 1-800-282-2886 or email customerserviceusa@midea.com, to discuss the warranty claim and procedures to be followed. All warranty claims must include submission of proof-of-purchase documentation. For additional information, you may also visit www.eureka.com.

Shipping charges:

You will be responsible for any initial shipping and insurance charges if the defective product(s) must be shipped for warranty service or warranty evaluation; however, Eureka or a Eureka Authorized Warranty Station will pay the return shipping charges if repairs are covered by the warranty. When returning parts for repair, you must include the model, type and serial number located on the rating plate. If any product submitted for warranty service is found to be ineligible, an estimate of repair cost will be furnished and the repair performed only if requested by the owner and upon receipt of payment or acceptable arrangements for payment.



Further limitations and exclusions:

Any warranty that may be implied in connection with your purchase or use of the Battery Module, including any warranty of Merchantability or any warranty of Fitness For A Particular Purpose is limited to the duration of this limited warranty. Some states do not allow limitations on how long an implied warranty lasts, so the above limitations may not apply to you.

Your relief for the breach of this warranty is limited to the relief expressly provided above. In no event shall the manufacturer be liable for any consequential or incidental damages you may incur in connection with your purchase or use of the Battery Module. Some states do not allow the exclusion or limitation of incidental or consequential damages, so the above limitation or exclusion may not apply to you.

This warranty gives you specific legal rights. You may also have other rights, which may vary by state.

Technical Parameter

Model	NEW400
Rated Voltage	22.2V 
Rated Power	190W
Battery Capacity	2500mAh
Adapter Model	MC2805A
Adapter Rated Input	100V-240V~ 50/60Hz 0.5A
Adapter Rated Output	25-29V  500mA
Charging Am bient Tem perature	32 °F - 104 °F

Discarding the vacuum and battery pack



Before you discard this vacuum, dispose of battery in an environmentally safe manner. Do not discard battery with your regular household trash.



Important battery disposal information.

To find a disposal location nearest you, call 1-800-822-8837.



Direct Current Symbol(Symbol IEC 60417-5031(2009-2))



To preserve natural resources, please recycle or dispose of expired battery pack properly. This product contains a lithium-ion battery. It must be disposed of properly. Local laws may prohibit disposal of lithium-ion batteries in ordinary trash. Consult your local waste authority for information regarding available recycling and/or disposal options.

Serie NEW400

Aspiradora en Húmedo/Seco & Lavadora de Suelos; tipo doméstico

Guía de Usuario

Gracias por comprar su nueva aspiradora de Eureka.

Instrucciones importantes

Para facilitar el montaje, tómese unos minutos para leer esta guía de usuario.

Si tiene alguna pregunta sobre su nueva aspiradora, comuníquese con nuestra LÍNEA DE AYUDA del servicio de atención al cliente al 1-800-282-2886 .

¡Estamos aquí para ayudarle!

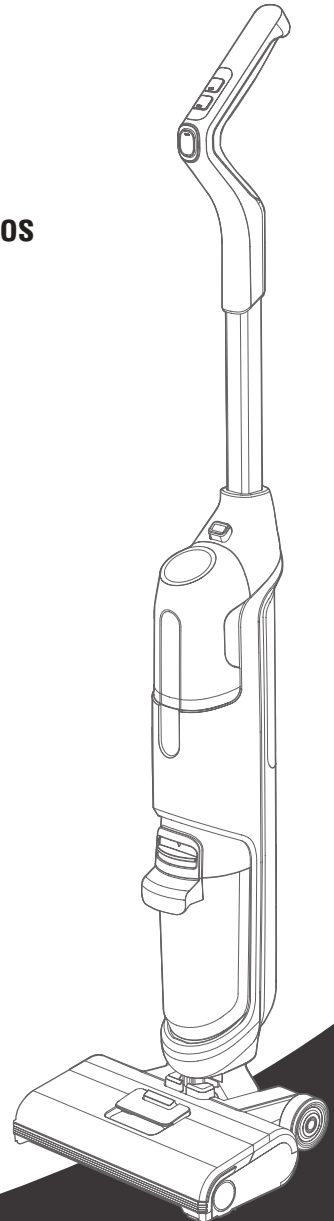

www.eureka.com

eureka

Dónde encontrar información importante sobre la aspiradora

Conserve esta información

Escriba aquí el modelo, tipo y número de serie:

Fecha de compra (conservar el recibo) _____

Número de modelo y tipo _____

Número de serie _____

Encuentre estos números en una etiqueta situada en la parte central trasera de la aspiradora. Consulte estos números cuando pida piezas y accesorios o si necesita asistencia técnica.

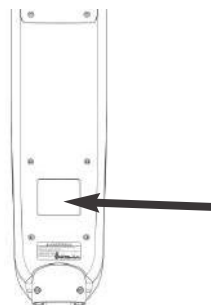

Esta Guía de Usuario proporciona instrucciones importantes para prolongar la vida útil de su aspiradora Eureka en húmedo/seco.

Registro: Para registrar su producto, visite www.eureka.com y haga clic en el enlace 'Registre su producto' situado en la esquina superior derecha.

Inspección: Desembale e inspeccione cuidadosamente su nueva aspiradora Eureka por si hubiera daños de envío. Cada unidad se prueba e inspecciona minuciosamente antes de su envío. Para obtener instrucciones sobre cualquier daño relacionado con el envío, llame inmediatamente a la **LÍNEA DE AYUDA** del Servicio de Atención al Cliente de Eureka, **1-800-282-2886**.

Contenidos

Salvaguardias Importantes	3
Lo que Viene en el Cartón	5
Descripción de Accesorios.....	6
Cómo Montar Su Aspiradora.....	7
Cómo Manejar Su Aspiradora para Limpiar	8
Utilizar la Función de Autolimpieza.....	9
Cargar la máquina.....	9
Cómo Limpiar el Depósito de Agua Sucia	10
Cómo limpiar el cepillo giratorio y la cubierta.....	11
Instrucciones de LED	12
Solución de Problemas	13
Cómo pedir piezas de repuesto.....	14
La garantía limitada de Eureka	15
Parámetros Técnicos.....	16

 Siga las indicaciones de precaución siempre que vea este símbolo.

Salvaguardias Importantes

Al utilizar un aparato eléctrico, deben seguirse siempre las precauciones básicas, entre las que se incluyen las siguientes:

LEA TODAS LAS INSTRUCCIONES ANTES DE UTILIZAR ESTA ASPIRADORA

ADVERTENCIA



El incumplimiento de las advertencias e instrucciones puede provocar descargas eléctricas, incendios y/o lesiones graves.

- No usar al aire libre.
- No manipule el cargador, incluido el enchufe del cargador, ni los terminales del cargador con las manos mojadas.
- Evite el arranque involuntario. Asegúrese de que el interruptor está en la posición de apagado antes de coger o llevar el aparato.
Llevar el aparato con el dedo en el interruptor o energizar el aparato que tiene el interruptor encendido invita a accidentes.
- No toque la boquilla cuando la aspiradora esté encendida.
- No introduzca ningún objeto en las aberturas. No utilice el aparato con las aberturas obstruidas; manténgalo libre de polvo, pelusas, cabellos y todo aquello que pueda reducir el flujo de aire.
- No utilice la aspiradora ni el cargador si han sufrido algún daño. Si la aspiradora no funciona como debería, se ha caído, se ha dañado, se ha dejado al aire libre o se ha caído al agua, llame a la **LÍNEA DE AYUDA del Servicio de Atención al Cliente de Eureka al 1-800-282-2886**.
- Para evitar un calor excesivo y daños en la unidad o en la batería, la aspiradora no funcionará mientras se esté cargando.
- No permita que se utilice como juguete. Es necesario prestar mucha atención cuando lo utilicen niños o estén cerca de ellos.
- Utilícelo solo como se describe en este manual. Utilice únicamente los accesorios recomendados por el fabricante.
- Recarga solo con el cargador especificado por el fabricante. Un cargador adecuado para un tipo de batería puede crear un riesgo de incendio si se utiliza con otro tipo de batería."
- No tire del cargador ni lo transporte por el cable, no utilice el cable como asa, no cierre una puerta sobre el cable ni tire del cable alrededor de bordes o esquinas afilados. No pase el aparato por encima del cable. Mantenga el cable alejado de superficies calientes.
- No utilice alargadores o tomas de corriente con una capacidad de corriente inadecuada para el cargador.
- No desenchufe tirando del cable. Para desenchufar, sujete el enchufe, no el cable.
- **NO MUTILE NI INCINERE LAS BATERÍAS. SE VUELVEN PELIGROSOS A ALTAS TEMPERATURAS.**
- El líquido expulsado por la batería puede provocar irritaciones o quemaduras. Si el líquido entra en contacto con la piel, (1) busque atención médica, (2) lávese rápidamente con agua y jabón, y (3) neutralice con un ácido suave como zumo de limón o vinagre. Si el líquido entra en contacto con los ojos, lávelos inmediatamente con agua limpia durante un mínimo de 10 minutos.
- Cuando la batería no esté en uso, manténgala alejada de otros objetos metálicos, como clips, monedas, llaves, clavos, tornillos u otros objetos metálicos pequeños, que puedan hacer conexión de un terminal a otro. Un cortocircuito entre los terminales de la batería puede provocar quemaduras o un incendio.
- Este producto funciona en un rango de temperatura entre 40°F - 104°F.
- No utilice un paquete de batería o un aparato que esté dañado o modificado. Las baterías dañadas o modificadas pueden exhibir un comportamiento impredecible que provoque incendios, explosiones o riesgo de lesiones.
- No exponga la batería ni el aparato al fuego ni a temperaturas excesivas. La exposición al fuego o a temperaturas superiores a 266 °F puede provocar una explosión.
- Siga todas las instrucciones de carga y no cargue la batería ni el aparato fuera del rango de temperatura especificado en las instrucciones. Una carga inadecuada o a temperaturas fuera del rango especificado puede dañar la batería y aumentar el

GUARDE LAS INSTRUCCIONES.

riesgo de incendio.

- Encargue el mantenimiento a un técnico cualificado que utilice únicamente piezas de repuesto idénticas. Esto garantizará que se mantenga la seguridad del producto.
- No modifique ni intente reparar el aparato ni la batería, salvo en los casos indicados en las instrucciones de uso y mantenimiento.
- Los terminales tanto de la aspiradora como de la batería deben mantenerse libres y limpios de objetos. No introduzca objetos metálicos en el interior de los terminales.
- Esta aspiradora genera succión. Mantenga el pelo, la ropa suelta, los dedos y todas las partes del cuerpo alejados de las aberturas y de las piezas móviles.
- No recoja nada que esté ardiendo o humeando, como cigarrillos, cerillas o cenizas calientes.

- No utilice sin los filtros colocados.
- Tenga mucho cuidado al limpiar las escaleras.
- No lo utilice para recoger líquidos inflamables o combustibles, como gasolina, ni lo utilice en zonas donde puedan estar presentes.

- Guarde la aspiradora y el cargador en un lugar fresco y seco.

Para evitar descargas eléctricas y/o daños en el limpiador, no lo exponga a la intemperie.

- Mantenga bien iluminada su zona de trabajo. Desenchufe los aparatos eléctricos antes de aspirarlos.
- Debe evitarse la sobrecarga, el cortocircuito, la carga inversa, la mutilación o la incineración de los elementos y las baterías.
- Si una celda o una batería ha tenido una fuga o se ha venteado, debe sustituirse inmediatamente utilizando guantes de protección.
- En caso necesario, estas celdas o baterías deben sustituirse por otras nuevas idénticas del mismo fabricante.

Si una celda o batería a sustituir está conectada con otras celdas o baterías en serie, se recomienda sustituir las otras celdas o baterías por otras nuevas al mismo tiempo.

- Debe evitarse la instalación con polaridad inversa de la celda o la batería en el producto final.
- No incinere este aparato aunque esté gravemente dañado.

Póngase en contacto con el servicio local de residuos antes de tirarlo a la basura.

- Utilice siempre la solución de limpieza Eureka en su máquina, otras soluciones de limpieza pueden dañar la máquina y anular la garantía.
- No utilice una cantidad excesiva de solución de limpieza o podría causar daños internos en la máquina.
- No sumergir en líquido. Utilice solo en superficies humedecidas por el proceso de limpieza.
- Utilice solo en superficies niveladas para obtener resultados de limpieza óptimos.
- No utilice para recoger sustancias tóxicas (disolventes, amoníaco, gasolina, lejía, sustancias ácidas, desatascadores, etc.).
- No levante, transporte ni agite el aparato mientras esté en uso.
- Cuando utilice la máquina, no la coloque en posición horizontal ni de lado para evitar que el agua sucia fluya hacia el motor.

GUARDE LAS INSTRUCCIONES.

Lo que Viene en el Cartón

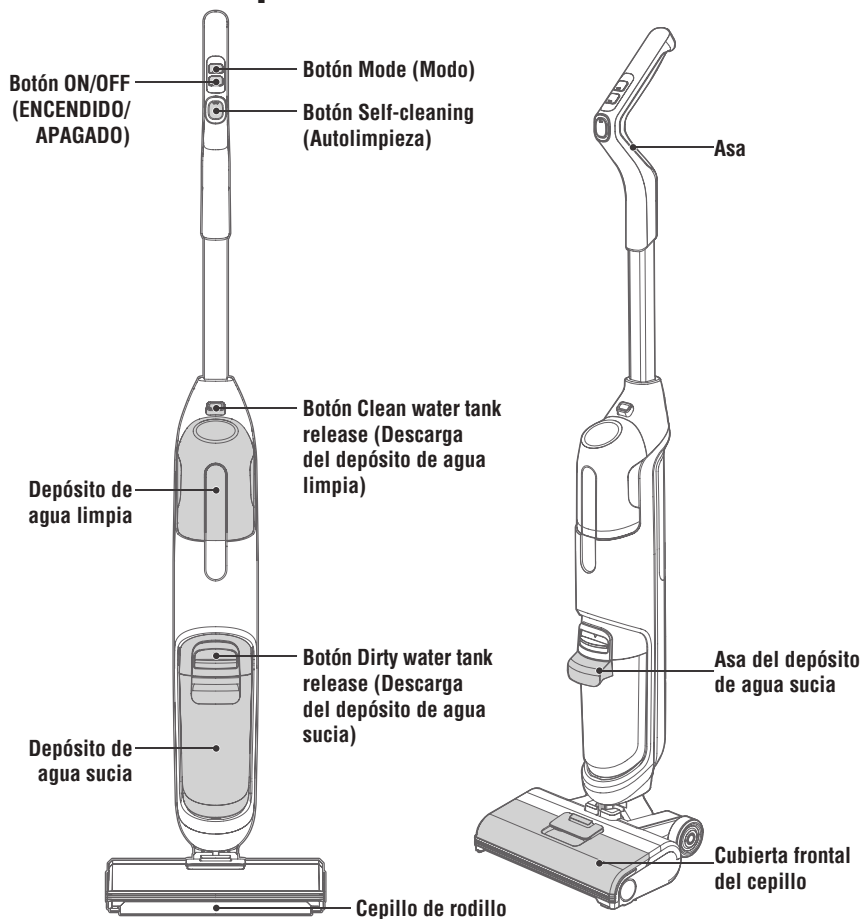

Descripción del LED

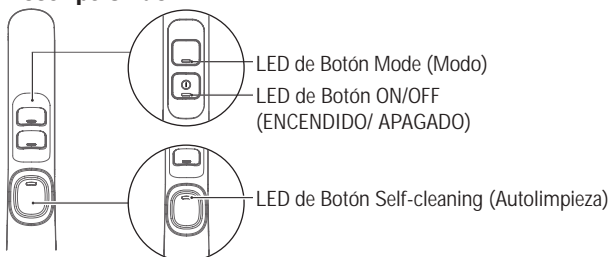

Lista de Accesorios



Base x1

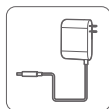

Adaptador x1



Cepillo de limpieza
x1



Manual x1

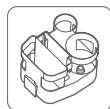

Estante de
accesorios x1

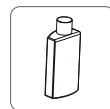

Solución de limpieza x1

Descripción de Accesorios

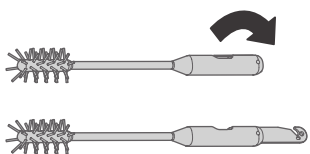

Cepillo de limpieza

Cepillo de cerdas en un extremo, que se utiliza para limpiar la suciedad persistente adherida al depósito de aguas residuales y a las tuberías situadas debajo;

Una cuchilla giratoria en el otro extremo, que se utiliza para despejar los pelos enredados del cepillo de rodillo.

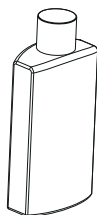

Solución de limpieza

Elimina fácilmente la suciedad y las manchas pegajosas de todo tipo de superficies, como madera, vinilo, baldosas de cerámica, suelos laminados y mucho más.

Añada uno o dos tapas de solución de limpieza a un depósito lleno de agua limpia.

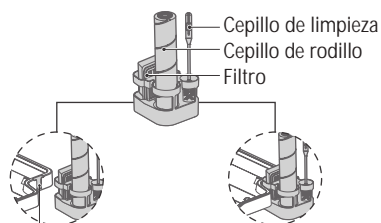

Estante de accesorios

Inserte la protuberancia del estante de accesorios en el hueco de la base.

Sirve para guardar y secar el cepillo de rodillo, el cepillo de limpieza y el filtro.

Hueco (izquierda y derecha)

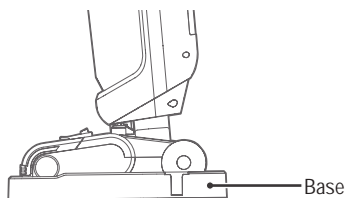

Base

Sirve para guardar el limpiador de suelos y para utilizarlo junto con la función de autolimpieza del limpiador.

Cómo Montar Su Aspiradora

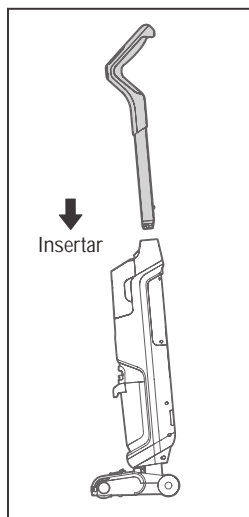

Inserte el extremo del asa en el puerto de la unidad principal en dirección vertical hasta que se oiga un clic, lo que indica que la instalación se ha realizado correctamente;

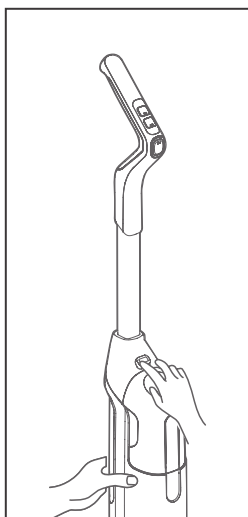

Coloque la máquina en posición vertical, mantenga pulsado el botón de liberación del depósito de agua limpia con una mano y extraiga el depósito con la otra;

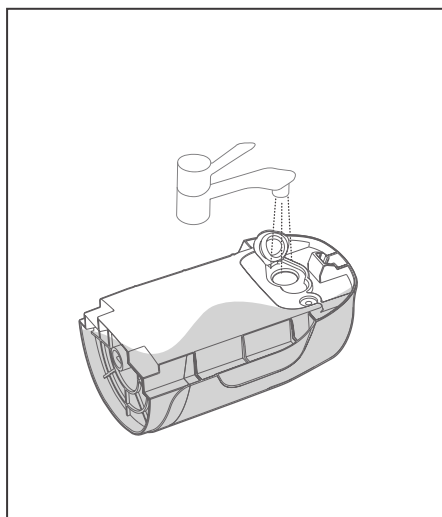

Abra la cubierta del depósito de agua limpia, vierta agua del grifo en el depósito y, si lo desea, añada uno o dos tapas de solución de limpieza Eureka.

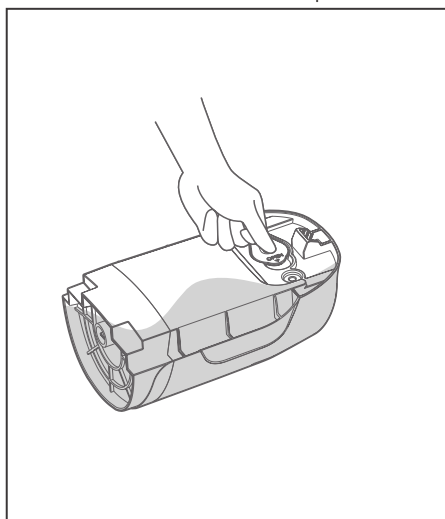

Coloque la cubierta del depósito de agua limpia;

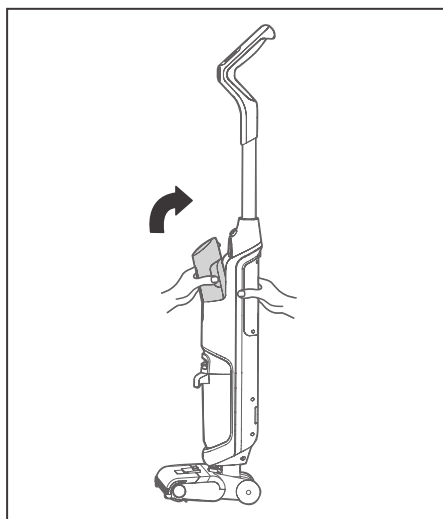

Instale el depósito de agua limpia en la máquina con la tapa hacia dentro hasta que se oiga un clic, lo que indica que la instalación se ha realizado correctamente.

Cómo Manejar Su Aspiradora para Limpiar



PRECAUCIÓN

Nunca utilice la aspiradora sin los depósitos, el filtro, el cepillo giratorio y la cubierta del cepillo giratorio colocados.

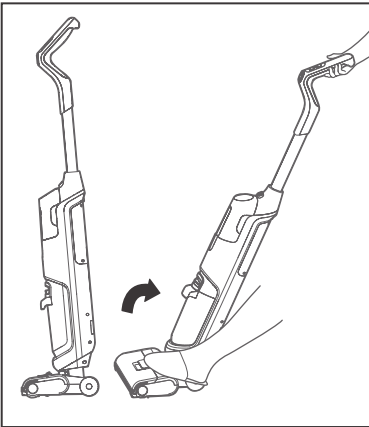

Recline la máquina pisando la boquilla del suelo y tirando hacia atrás del asa.

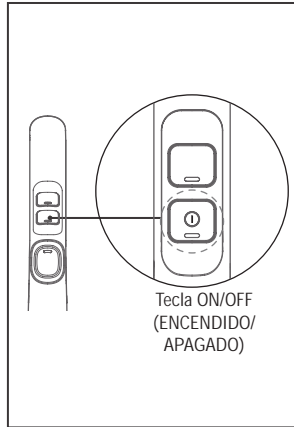

Tecla ON/OFF
(ENCENDIDO/
APAGADO)

Encienda o apague la máquina pulsando brevemente el botón ON/OFF (ENCENDIDO/APAGADO); (Habrà un retardo de 3s cuando se apague la máquina.

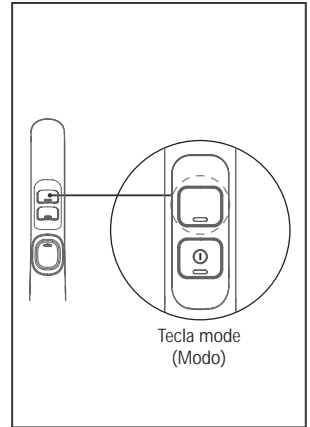

Tecla mode
(Modo)

La máquina comienza en modo estándar por defecto; pulse el botón Mode (Modo) para cambiar de modo.

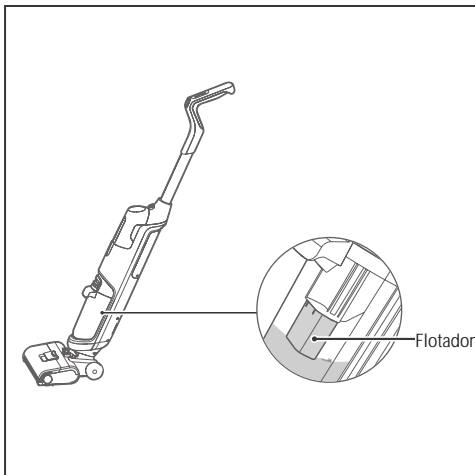

Alarma de detección de agua sucia

Cuando el agua sucia alcanza la línea MAX y el flotador flota hacia arriba para bloquear la boca de aspiración, el LED del botón ON/OFF (ENCENDIDO/APAGADO) parpadea en color morado. Vacíe y limpie el depósito de agua sucia antes de reanudar el uso.

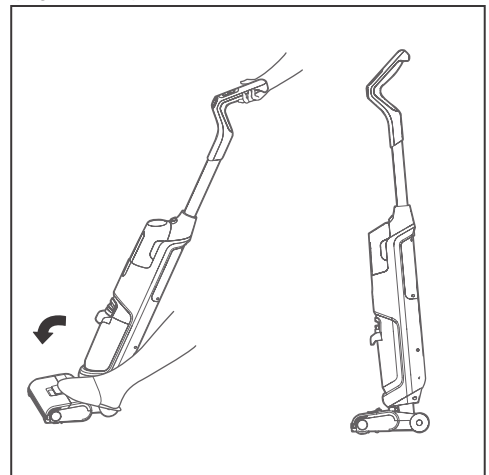

Vertical y Pausa

Esta máquina está equipada con la función de detección de posición vertical, cuando la máquina se coloca en posición vertical, dejará de funcionar y entrará en modo de espera. La máquina se apagará automáticamente después de 3 minutos si está en funcionamiento durante el modo de espera.

Utilizar la Función de Autolimpieza



PRECAUCIÓN

Nunca utilice la aspiradora sin los depósitos, el filtro, el cepillo giratorio y la cubierta del cepillo giratorio colocados.

No retire el depósito de agua sucia hasta después de utilizar la función de autolimpieza, ya que los restos que queden debajo del cepillo giratorio y en el tubo serán aspirados hacia el depósito de agua sucia.

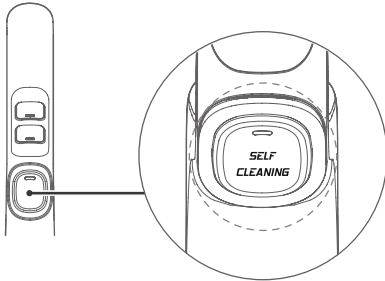

Tecla Self-cleaning
(Autolimpieza)

Cuando haya terminado de limpiar, coloque la máquina sobre la base, mantenga pulsado el botón de autolimpieza durante unos 3 segundos y la máquina iniciará la autolimpieza, que se prolongará durante 60 segundos.

Después de la autolimpieza, vacíe y limpie el depósito de agua sucia. Para detener anticipadamente la función de autolimpieza, pulse el botón Self-clean (Autolimpieza) o el botón ON/OFF (ENCENDIDO/APAGADO).

Nota:

1. Coloque la máquina sobre la base durante la autolimpieza para evitar lesiones por vuelco.
2. Habrá un retraso de 3 segundos cuando la máquina deje de autolimpiarse.
3. Para una mejor limpieza del cepillo, de las paredes laterales de la boca de aspiración y de los tubos, se utiliza un gran volumen de agua, y es normal que quede una pequeña cantidad de agua en la base cuando finaliza la autolimpieza.

Cargar la máquina

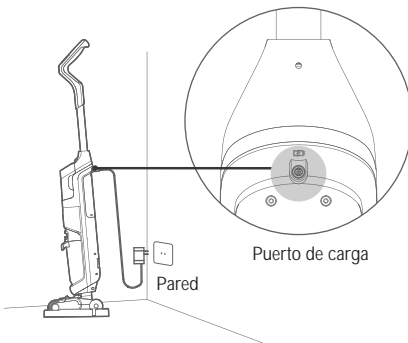

1. Una vez finalizada la limpieza, retire el cepillo giratorio, la cubierta del cepillo giratorio y el filtro, enjuáguelos y déjelos secar completamente.
2. Seque la base y coloque la máquina sobre la base.
3. Inserte el extremo de carga del adaptador en el puerto de carga (como se muestra en la figura) y conéctelo a la fuente de alimentación.

El color del indicador del botón ON/OFF (ENCENDIDO/APAGADO) cambiará a medida que aumente el nivel de potencia durante la carga.

4. La unidad tarda aproximadamente 5 horas en cargarse por completo.

El indicador azul del botón ON/OFF (ENCENDIDO/APAGADO) e apagará.

5. Cuando lo cargue, manténgalo cerca de la esquina de la pared para evitar tropiezos y otras lesiones.

Cómo Limpiar el Depósito de Agua Sucia

1. Empuje el botón del depósito de agua sucia hacia abajo con el pulgar y tire de él al mismo tiempo para extraer el depósito;

2. Sujete el depósito con una mano y extraiga la cubierta superior del depósito con la otra;

3. Vierta el agua residual, enjuague el depósito y utilice el cepillo del depósito para eliminar cualquier resto de suciedad.

4. Saque el filtro del depósito de agua sucia y retire y enjuague los restos del flotador.

5. Abra el soporte del filtro y retire el filtro;

6. Enjuague el filtro con agua limpia, déjelo secar durante 24 horas y vuelva a instalarlo en el flotador.

7. Una vez que el depósito de agua sucia esté limpio y seco, vuelva a instalarlo en la máquina hasta que oiga un clic, que indica que la instalación se ha realizado correctamente.

(Se recomienda sujetar la máquina con la otra mano para evitar que se vuelque al instalar el depósito de agua sucia)

Nota:

Vacíe y enjuague el depósito de agua limpia y déjelo secar antes de volver a instalarlo. No guarde la máquina con agua y/o solución de limpieza en los depósitos.

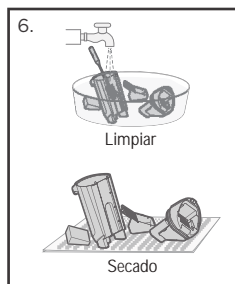
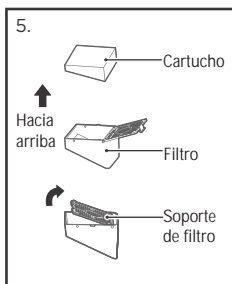
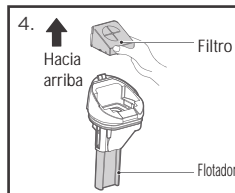
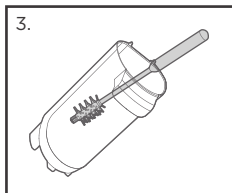
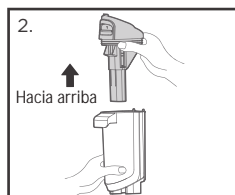
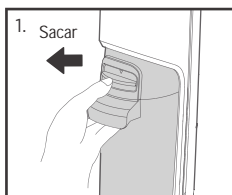

Cómo limpiar el cepillo giratorio y la cubierta



PRECAUCIÓN

Nunca utilice la aspiradora sin los depósitos, el filtro, el cepillo giratorio y la cubierta del cepillo giratorio colocados.

1. Para retirar la cubierta del cepillo giratorio, sujete el botón de liberación y tire hacia arriba y hacia delante.

2. Retire el cepillo giratorio tirando hacia arriba de la lengüeta situada en el lado izquierdo.

3. Enjuague el cepillo giratorio y la cubierta del cepillo giratorio.

Utilice la herramienta de limpieza del cepillo giratorio para ayudar a eliminar los residuos y su en el rodillo.

4. Limpie a fondo la cámara del cepillo giratorio para eliminar cualquier resto de suciedad.

5. Coloque el cepillo giratorio en posición vertical en el soporte de secado, deje que el cepillo y la funda se sequen bien durante 24 horas antes de volver a montarlo.

Nota:

El cepillo giratorio, la cubierta del cepillo giratorio, el depósito de agua sucia, el depósito de agua limpia, las tapas y los filtros no son aptos para el lavavajillas.

Siga las instrucciones de limpieza de este manual.

6. Instale el cepillo giratorio introduciendo el extremo derecho del rodillo en el lado derecho o en la boquilla del suelo. A continuación, insértele alineando la lengüeta del lado izquierdo con la ranura y presionando hasta que encaje.



7. Para volver a instalar la cubierta del cepillo giratorio, incline la ventana hacia atrás y alinee ambas lengüetas de los bordes inferiores de la cubierta con las ranuras de la boquilla del suelo y, a continuación, empuje hacia dentro y hacia abajo hasta que encaje en su sitio.

Almacenamiento de Máquina

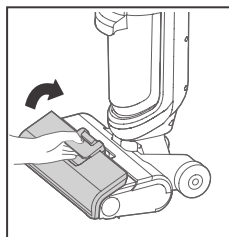
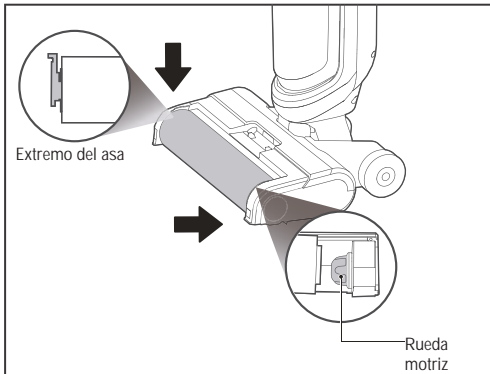
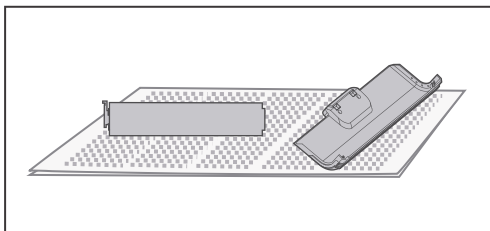
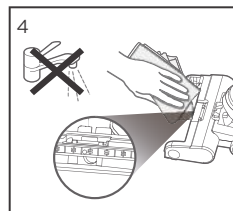
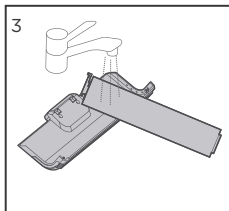
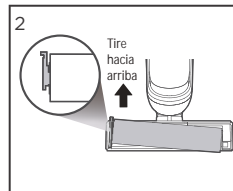
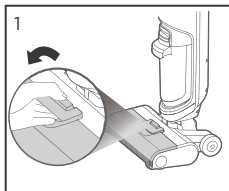
Guarde la máquina sobre su base en un lugar seco y protegido. Asegúrese de que la máquina no esté expuesta a temperaturas bajo cero o los componentes internos podrían dañarse y la garantía quedaría anulada.



Instrucciones de LED

Estado de la Máquina	 LED de Botón ON/OFF (ENCENDIDO/ APAGADO)	 LED de Botón High/Low (Alto/Bajo)	 LED de Botón Self-cleaning (Autolimpieza)
Modo estándar	Visualización según el nivel de batería restante	LED azul siempre encendido	
Modo alto	Visualización según el nivel de batería restante	LED azul parpadea	
Autolimpieza	/	/	LED azul siempre encendido
El depósito de agua sucia está lleno	LED violeta parpadea	/	
Alarma de falla	LED rojo parpadea	/	
Cargando (adaptador conectado)	Nivel de batería por debajo del 10%: LED Rojo siempre encendido Nivel de batería del 10%-40%: LED Violeta siempre encendido Nivel de batería por encima del 40%: LED Azul siempre encendido	/	
Carga finalizada (adaptador conectado)	El LED azul se enciende y se apaga después de 5 minutos.	/	
Alerta de nivel de batería	Nivel de batería por encima del 40%: LED Azul siempre encendido Nivel de batería del 10%-40%: LED Violeta siempre encendido Nivel de batería por debajo del 10%: LED Rojo siempre encendido	/	

Nota:

1. La máquina no debe inclinarse tanto que el cepillo se levante del suelo, ya que esto hará que el agua sucia sea aspirada por el motor de aspiración y luego pulverizada hacia fuera y de nuevo al suelo.
2. No aspire residuos de gran tamaño para evitar que el cepillo giratorio y la boca de aspiración se obstruyan, ya que esto podría debilitar la potencia de aspiración o impedir el correcto funcionamiento de la máquina.
3. Antes de manipular o transportar la máquina, asegúrese de que tanto el depósito de agua limpia como el depósito de agua sucia estén vacíos de agua, de lo contrario la máquina resultará dañada por la entrada de agua.

Solución de Problemas



Asegúrese de que la aspiradora está apagada y el cable de alimentación desenchufado.

NOTA: Desconexión térmica

Esta aspiradora tiene un termostato especial que protege la aspiradora en caso de sobrecalentamiento del motor. **Si la aspiradora se apaga repentinamente**, proceda de la siguiente manera: 1) Ponga el interruptor de encendido en la posición de apagado y desenchufe la aspiradora. 2) Compruebe si la aspiradora tiene una posible fuente de sobrecalentamiento, como un depósito de agua sucia lleno, un conducto de admisión bloqueado o un filtro obstruido. Si se detectan estas condiciones, repárelas y espere al menos 30 minutos antes de intentar utilizar la aspiradora. 3) Una vez transcurridos los 30 minutos, vuelva a conectar la aspiradora y encienda el interruptor. Si la aspiradora sigue sin funcionar, llame a la **LÍNEA DE AYUDA** del Servicio de Atención al Cliente de Eureka al **1-800-282-2886**.

Problema	Causa posible	Solución
Ruido anormal cuando la máquina está encendida	La boquilla está bloqueada	Limpiar obstáculos en la boquilla
	El depósito de agua limpia está vacío	Añadir agua al depósito de agua limpia
	El depósito de agua limpia no está instalado en su sitio	Reinstalar el depósito de agua limpia
El cepillo para suelos no tiene agua	El depósito de agua limpia está vacío	Añadir agua al depósito de agua limpia
	El depósito de agua limpia no está instalado en su sitio	Reinstalar el depósito de agua limpia
El cepillo giratorio no gira	El cepillo giratorio se enreda con el pelo y otros objetos	Limpiar el cepillo giratorio
	El depósito de agua sucia está lleno.	Limpiar el depósito de agua sucia
	Batería baja	Recargar la máquina
	La tubería está bloqueada	Limpiar la tubería bajo el depósito de aguas residuales
La potencia de succión se debilita	El cepillo giratorio, la cubierta del cepillo giratorio y el depósito de aguas residuales no están instalados correctamente.	Reinstalar
	El cepillo giratorio se enreda con el pelo y otros objetos	Limpiar el cepillo giratorio
	La boquilla o la tubería están bloqueadas	Limpiar obstáculos en la boquilla
	El filtro del depósito de agua está sucio o falta	Limpiar o instalar en la boquilla
Fuga de agua por la salida de aire	El flotador del depósito de agua sucia está atascado	Vaciar el depósito y limpiar los residuos del flotador
Fuga de agua por la parte inferior de la máquina	El depósito de agua sucia o el filtro no está instalado	Reinstalar el depósito de agua sucia y el filtro

Imagen	Nombre de las partes	N° de pieza (Se adapta a los modelos)
	Cepillo giratorio	12175000089483
	Cepillo de limpieza	12175000087881
	Filtro	12175000093549
	Soporte para accesorios	12175000088071
	Base de recarga	12175000093567
	Adaptador	17475000018293
	Depósito de agua limpia	12175000093555
	Depósito de agua sucia	12175000095052
	Filtro superior	12175000094647
	Asa	12175000095007
	Tapa frontal de la boquilla	12175000095059
	Solución de limpieza	10501305001331

La garantía limitada de 2 años de Eureka

Midea America Corp. ("Eureka"), sujeta a los términos y condiciones del presente documento, garantiza que esta aspiradora está libre de defectos de material y mano de obra durante un plazo de dos años a partir de la fecha de compra original cuando se utiliza de acuerdo con las instrucciones de operación y mantenimiento de Eureka y en condiciones normales de uso doméstico. Esta garantía se concede únicamente al comprador original y a los miembros de su unidad familiar inmediata, y solo es aplicable a las compras originales realizadas a distribuidores autorizados de Eureka.

Lo que hará Eureka:

Eureka reparará o sustituirá, a su elección, una aspiradora o pieza de aspiradora defectuosa cubierta por esta garantía. Las reparaciones pueden realizarse utilizando piezas nuevas o reacondicionadas que cumplan o superen las especificaciones de Eureka para piezas nuevas. Si Eureka opta por reemplazar la aspiradora, el reemplazo puede ser una unidad reacondicionada. Dependiendo de la disponibilidad de los productos, Eureka se reserva el derecho de proporcionarle un producto de reemplazo que sea igual o similar, o equivalente sustituto del producto original. Por política de garantía, Eureka no reembolsará al consumidor el precio de compra.

Esta garantía no cubre:

- Módulo de batería y componentes de batería. El módulo de batería y sus componentes están cubiertos por una garantía limitada de un año.
- Desgaste normal de la aspiradora y de las piezas de la aspiradora que requieren sustitución en condiciones normales de uso, como las bolsas de polvo desechables, los filtros, las correas de transmisión, las bombillas, el cepillo giratorio, las cerdas, los impulsores y la limpieza.
- Daños o fallos de funcionamiento derivados de: uso o mantenimiento inadecuado o irrazonable, abuso, negligencia, incumplimiento de las instrucciones contenidas en cualquier material escrito que acompañe al producto, deterioro por exceso de humedad, atmósfera corrosiva, rayos, subidas de tensión, conexiones a un suministro de tensión inadecuado, alteraciones no autorizadas u otras causas externas como temperaturas o humedades extremas, modificaciones, arañazos o decoloración, accidentes, uso indebido o casos de fuerza mayor. Esta garantía tampoco cubre los daños resultantes de la reparación o intento de reparación por parte de cualquier persona que no sea Eureka o un centro de garantía Eureka autorizado. Esta garantía no es aplicable a ningún producto que haya sido alterado o en el que el número de serie haya sido desfigurado, modificado o eliminado. Alterar, borrar o falsificar cualquier documento de prueba de compra anula cualquier garantía aplicable al producto.

Obtener servicio de garantía:

Para obtener el servicio de garantía, debe ponerse en contacto con el equipo de servicio de Eureka, llamando al número gratuito 1-800-282-2886 o enviando un correo electrónico a customerserviceusa@midea.com, para tratar la reclamación de garantía y los procedimientos a seguir. Todas las reclamaciones de garantía deben incluir la presentación de la documentación de prueba de compra. Para más información, visite www.eureka.com.

Gastos de envío:

Usted será responsable de los gastos iniciales de envío y seguro si el producto defectuoso debe ser enviado para el servicio de garantía o evaluación de la garantía, sin embargo, Eureka o un Centro de Garantía Autorizado de Eureka pagará los gastos de envío de devolución si las reparaciones están cubiertas por la garantía.

Al devolver las piezas para su reparación, debe incluir el modelo, tipo y número de serie que se encuentra en la placa de características. Si algún producto enviado para el servicio de garantía se considera no apto, se proporcionará una estimación del coste de reparación y la reparación se realizará solo si lo solicita el propietario y tras la recepción del pago o de acuerdos aceptables para el pago.

Otras limitaciones y exclusiones:

Cualquier garantía que pueda estar implícita en relación con su compra o uso de la aspiradora, incluyendo cualquier garantía de comerciabilidad o cualquier garantía de idoneidad para un propósito particular está limitada a la duración de esta garantía limitada. Algunos estados no permiten las limitaciones sobre la duración de una garantía implícita, por lo que es posible que las limitaciones anteriores no se apliquen en su caso.

Su reparación por el incumplimiento de esta garantía se limita a la reparación expresamente prevista anteriormente. En ningún caso el fabricante será responsable de los daños consecuentes o incidentales que usted pueda sufrir en relación con la compra o el uso de la aspiradora. Algunos estados no permiten la exclusión o limitación de daños incidentales o consecuentes, por lo que es posible que las limitaciones o exclusiones anteriores no se apliquen en su caso. Esta garantía le otorga derechos legales específicos. También puede tener otros derechos, que pueden variar según el estado.

La garantía limitada de 12 meses de Eureka para la batería

Midea America Corp. ("Eureka"), sujeta a los términos y condiciones del presente documento, garantiza que este Módulo de Batería está libre de defectos de material y mano de obra durante un plazo de un año a partir de la fecha de compra original cuando se utiliza de acuerdo con las instrucciones de operación y mantenimiento de Eureka y en condiciones normales de uso doméstico. Esta garantía se concede únicamente al comprador original y a los miembros de su unidad familiar inmediata, y solo es aplicable a las compras originales realizadas a distribuidores autorizados de Eureka.

Lo que hará Eureka:

Eureka reparará o sustituirá, a su elección, un módulo de batería o pieza de batería defectuosa cubierta por esta garantía. Las reparaciones pueden realizarse utilizando piezas nuevas o reacondicionadas que cumplan o superen las especificaciones de Eureka para piezas nuevas. Si Eureka opta por reemplazar el módulo de batería, el reemplazo puede ser una unidad reacondicionada. Dependiendo de la disponibilidad de los productos, Eureka se reserva el derecho de proporcionarle un producto de reemplazo que sea igual o similar, o equivalente sustituto del producto original. Por política de garantía, Eureka no reembolsará al consumidor el precio de compra.

Esta garantía no cubre:

- Desgaste normal del Módulo de Batería y de las piezas de la batería que requieren sustitución en condiciones normales de uso.
- Daños o fallos de funcionamiento derivados de: uso o mantenimiento inadecuado o irrazonable, abuso, negligencia, incumplimiento de las instrucciones contenidas en cualquier material escrito que acompañe al producto, deterioro por exceso de humedad, atmósfera corrosiva, rayos, subidas de tensión, conexiones a un suministro de tensión inadecuado, alteraciones no autorizadas u otras causas externas como temperaturas o humedades extremas, modificaciones, arañazos o decoloración, accidentes, uso indebido o casos de fuerza mayor. Esta garantía tampoco cubre los daños resultantes de la reparación o intento de reparación por parte de cualquier persona que no sea Eureka o un centro de garantía Eureka autorizado. Esta garantía no es aplicable a ningún producto que haya sido alterado o en el que el número de serie haya sido desfigurado, modificado o eliminado. Alterar, borrar o falsificar cualquier documento de prueba de compra anula cualquier garantía aplicable al producto.

Obtener servicio de garantía:

Para obtener el servicio de garantía, debe ponerse en contacto con el equipo de servicio de Eureka, llamando al número gratuito 1-800-282-2886 o enviando un correo electrónico a customerserviceusa@midea.com, para tratar la reclamación de garantía y los procedimientos a seguir. Todas las reclamaciones de garantía deben incluir la presentación de la documentación de prueba de compra. Para más información, visite www.eureka.com.

Gastos de envío:

Usted será responsable de los gastos iniciales de envío y seguro si el producto defectuoso debe ser enviado para el servicio de garantía o evaluación de la garantía, sin embargo, Eureka o un Centro de Garantía Autorizado de Eureka pagará los gastos de envío de devolución si las reparaciones están cubiertas por la garantía. Al devolver las piezas para su reparación, debe incluir el modelo, tipo y número de serie que se encuentra en la placa de características. Si algún producto enviado para el servicio de garantía se considera no apto, se proporcionará una estimación del coste de reparación y la reparación se realizará solo si lo solicita el propietario y tras la recepción del pago o de acuerdos aceptables para el pago.



Otras limitaciones y exclusiones:

Cualquier garantía que pueda estar implícita en relación con su compra o uso del módulo de batería, incluyendo cualquier garantía de comerciabilidad o cualquier garantía de idoneidad para un propósito particular está limitada a la duración de esta garantía limitada. Algunos estados no permiten las limitaciones sobre la duración de una garantía implícita, por lo que es posible que las limitaciones anteriores no se apliquen en su caso.

Su reparación por el incumplimiento de esta garantía se limita a la reparación expresamente prevista anteriormente. En ningún caso el fabricante será responsable de los daños consecuentes o incidentales que usted pueda sufrir en relación con la compra o el uso del Módulo de Batería. Algunos estados no permiten la exclusión o limitación de daños incidentales o consecuentes, por lo que es posible que las limitaciones o exclusiones anteriores no se apliquen en su caso.

Esta garantía le otorga derechos legales específicos. También puede tener otros derechos, que pueden variar según el estado.

Parámetros Técnicos

Modelo	NEW 400
Voltaje de Trabajo	22,2V 
Potencia Nominal	190W
Capacidad de Batería	2500m Ah
Modelo de Adaptador	MC2805A
Entrada Nominal del Adaptador	CA 100V-240V - 50Hz /60Hz 0,5A
Salida Nominal del Adaptador	25-29V  500mA
Temperatura ambiente de carga	32°F - 104°F

Desechar la aspiradora y el paquete de baterías



Antes de deshacerse de esta aspiradora, deseche la batería de forma respetuosa con el medio ambiente. No tire la batería con la basura doméstica normal.



Información importante sobre la eliminación de baterías.

Para encontrar el centro de eliminación más cercano, llame al 1-800-822-8837.



Símbolo de Corriente Continua(Símbolo IEC 60417-5031(2009-2))



Para preservar los recursos naturales, recicle o deseche correctamente el paquete de baterías caducado. Este producto contiene una batería de iones de litio. Debe eliminarse correctamente. Las leyes locales pueden prohibir desechar las baterías de iones de litio en la basura ordinaria. Consulte a las autoridades locales competentes sobre residuos para obtener información acerca de las opciones de reciclaje y/o eliminación disponibles.