

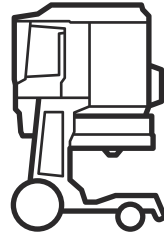

Husqvarna®



DE 130 H

EN	Operator's manual
ES	Manual de usuario
FR	Manuel d'utilisation

2-28
29-57
58-86

Contents

Introduction.....	2	Transportation, storage and disposal.....	23
Safety.....	5	Technical data.....	25
Operation.....	9	Warranty.....	27
Maintenance.....	16	Registered trademarks.....	28
Troubleshooting.....	20		

Introduction

Owner responsibility



WARNING: Processing of concrete and stone by methods such as cutting, grinding or drilling, especially during dry operation, generates dust that comes from the material being processed, which frequently contains silica. Silica is a basic component of sand, quartz, brick clay, granite and numerous other minerals and rocks. Exposure to excessive amount of such dust can cause:

Respiratory disease (affecting your ability to breathe), including chronic bronchitis, silicosis and pulmonary fibrosis from exposure to silica. These diseases may be fatal;

Skin irritation and rash.

Cancer according to NTP* and IARC* **/ National Toxicology Program, International Agency for Research on Cancer.

Take precautionary steps:

Avoid inhalation of and skin contact with dust, mist and fumes.

Wear and ensure that all bystanders wear appropriate respiratory protection such as dust masks designed to filter out microscopic particles. (See OSHA 29 CFR Part 1926.1153)

To minimize dust emissions use an appropriate dust extractor.

It is the owner's/employer's responsibility that the operator has sufficient knowledge about how to use the product safely. Supervisors and operators must have read and understood the Operator's Manual. They must be aware of:

- The product's safety instructions.
- The product's range of applications and limitations.
- How the product is to be used and maintained.

National/Local regulations could restrict the use of this product. Find out what regulations are applicable where you work before you start using the product.

Product description

The product is a single phase dust extractor. Dust-laden air goes through the suction hose into the inlet valve. The product separates the dust particles from the air. The particles falls into the plastic bag at the bottom of the product.

Intended use



WARNING: Do not collect ignition sources, hot particles, liquids, explosive material and unstable or pyrophoric particles.

The product is for professional operations only. The product is used to collect and remove dry material from machines and devices. The material can be dangerous and harmful to health, refer to the dust class H in EN 60335-2-69.

Do not use the product for other tasks. Only use the product with accessories that are approved by the manufacturer.

Silica dust warning

Using this tool may generate Silica dust (Silica is a basic component of sand, quartz, brick clay, granite and numerous other minerals and rocks). Exposure to excessive amounts of silica dust can cause respiratory disease such as chronic bronchitis, silicosis, and pulmonary fibrosis, these diseases may be fatal. To mitigate exposure to Silica dust, Husqvarna recommends various options such as:

- Using water to bind the dust during cutting or grinding.
- Using a dust extraction system in combination with the cutting or grinding tool.
- Using an air purifier system in combination with the dust extractor.
- Using an appropriate breathing mask based on the material being cut or ground.

PPE requirements related to Silica dust or other inhalable substances can vary based on local and national laws and regulations. Please consult these laws and regulations to determine allowable exposure limits

as well as PPE requirements. Always use appropriate practices and PPE to mitigate exposure.

Product overview

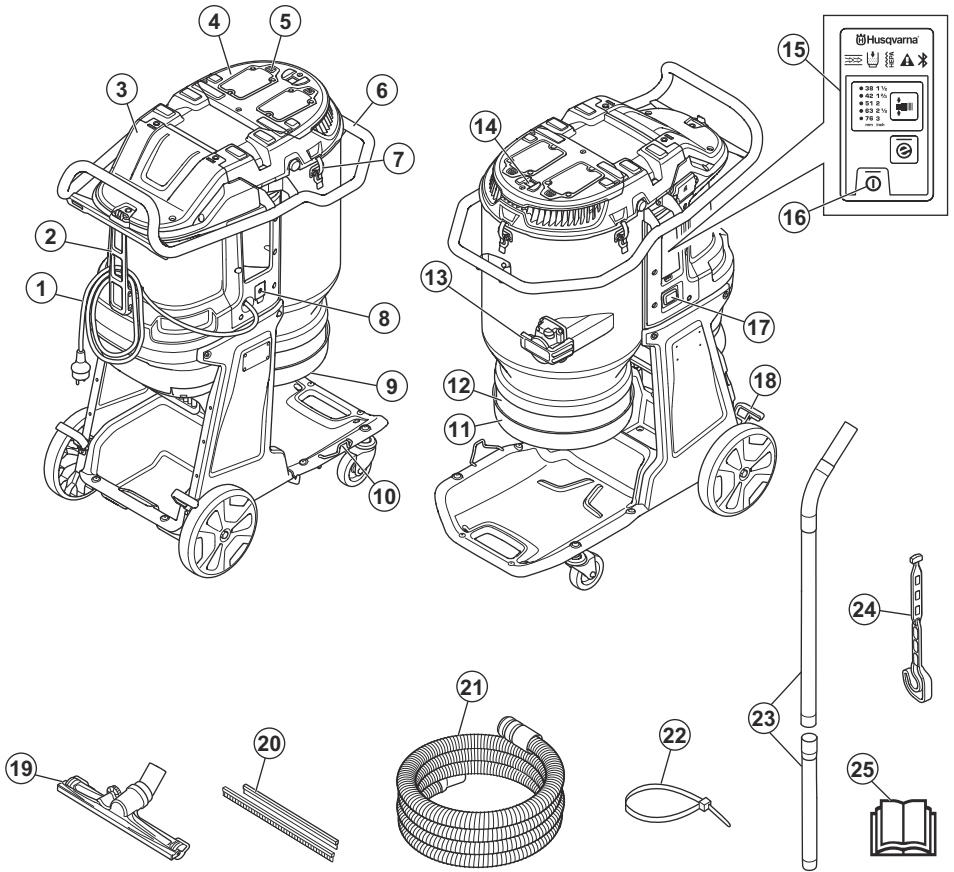

- | | |
|--|--------------------------|
| 1. Cable | 14. Auto pulse button |
| 2. Fastener for cable and dust extraction hose | 15. Control panel |
| 3. HEPA filter cover | 16. ON/OFF button |
| 4. Prefilter cover | 17. Hour meter |
| 5. Filter purge button | 18. Wheel brake |
| 6. Handle | 19. Floor nozzle |
| 7. Toggle fastener for the handle pipe | 20. Rubber strips |
| 8. Main switch | 21. Dust extraction hose |
| 9. Dust release rubber cone | 22. Cable tie |
| 10. Floor nozzle holder | 23. Handle pipe |
| 11. Longopac holder | 24. Handle pipe holder |
| 12. Longopac | 25. Operator's manual |
| 13. Inlet cover | |

Symbols on the product



WARNING: This product can be dangerous and cause serious injury or death to the operator or others. Be careful and use the product correctly.



Read the manual carefully and make sure that you understand the instructions before you use the product.



Use hearing protection, eye protection and respiratory protection. Refer to *Personal protective equipment on page 7*.



The electrical grounding point on this product is identified by the ground symbol. Refer to *Grounded product instructions on page 9*



The product is not domestic waste. Recycle it at an approved disposal location for electrical and electronic equipment.



If the product features Bluetooth® wireless technology, the Bluetooth® symbol is on the product. Refer to *Bluetooth® wireless technology on page 11*.

Note: Other symbols/decals on the product refer to special certification requirements for some markets.

Embedded connectivity

The cloud asset management solution Husqvarna Fleet Services™ gives the fleet manager an overview of all products that are connected via either embedded or aftermarket sensors. The position of the gateway or smartphone can be used to indicate the location of connected products. The sensors record data like runtime, service intervals and more. For more information about the cloud asset management solution Husqvarna Fleet Services™, download the iOS or Android app Husqvarna Fleet Services™ at <https://apps.apple.com/se/app/husqvarna-fleet-services/id1334672726> or <https://play.google.com/store/apps/details?id=com.husqvarna.hfsmobile&hl=en>. Speak to your Husqvarna sale representative for more information.

Some types of this product are connected via the embedded Husqvarna Fleet Services™ sensor that has the Bluetooth Low Energy (BLE) function. For more information regarding how to use it, refer to *To use embedded connectivity with fleet on page 12*. For information about the BLE technology radio spectrum, refer to *Embedded connectivity on page 25*. For compliance reservations regarding Husqvarna Fleet

Services™, refer to *Compliance reservations on page 4*.

Compliance reservations

Note: Changes or modifications made to this equipment not expressly approved by Husqvarna may void the equipment's compliance with FCC regulations, and limit the user's authority to operate the equipment.

Note: This device complies with Part 15 of the FCC Rules and with Industry Canada licence-exempt RSS standard(s).

Operation is subject to the following two conditions:

- this device may not cause harmful interference
- this device must accept any interference received, including interference that may cause undesired operation

Type plate

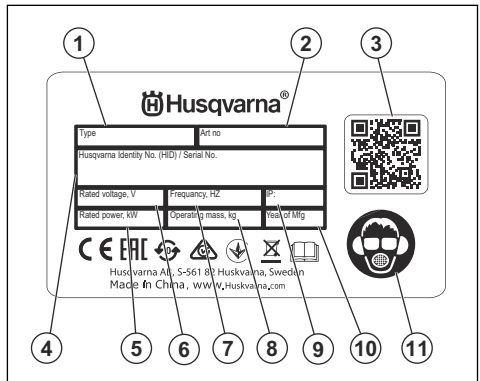

1. Model
2. Article number
3. Scannable code
4. Serial number
5. Rated power or current (A)
6. Rated voltage
7. Frequency
8. Weight
9. IP class
10. Production year
11. Personal protective equipment

Product damage

We are not responsible for damages to our product if:

- the product is incorrectly repaired.
- the product is repaired with parts that are not from the manufacturer or not approved by the manufacturer.

- the product has an accessory that is not from the manufacturer or not approved by the manufacturer.

- the product is not repaired at an approved service center or by an approved authority.

Safety

Safety definitions

Warnings, cautions and notes are used to point out specially important parts of the manual.



WARNING: Used if there is a risk of injury or death for the operator or bystanders if the instructions in the manual are not obeyed.



CAUTION: Used if there is a risk of damage to the product, other materials or the adjacent area if the instructions in the manual are not obeyed.

Note: Used to give more information that is necessary in a given situation.

IMPORTANT SAFETY INSTRUCTIONS



WARNING: Read the warning instructions that follow before you use the product.

- This product is a dangerous tool if you are not careful or if you use the product incorrectly. This product can cause serious injury or death to the operator or others. Before you use the product, you must read and understand the contents of this operator's manual.
- Do not let a person (including children) with reduced physical, sensory or mental capabilities use the product, unless they have been given supervision or instruction concerning use of the product by a person responsible for their safety.
- Make sure that you have experience and knowledge about the product before use.
- Make sure that all controls are off before you disconnect the power cord.
- Comply with all applicable laws and regulations.
- The operator and the employer of the operator must know and prevent the risks during operation of the product.

- Do not let a person operate the product unless they read and understand the contents of the operator's manual.
- Do not operate the product unless you receive training before use. Make sure that all operators receive training.
- Do not let a child operate the product.
- Only let approved persons operate the product.
- The operator is responsible for accidents that occur to other persons or their property.
- Do not use the product if you are tired, ill, or under the influence of alcohol, drugs or medicine.
- Always be careful and use your common sense.
- This product produces an electromagnetic field during operation. This field can under some circumstances interfere with active or passive medical implants. To decrease the risk of serious injury or death, we recommend persons with medical implants to speak to their physician and the medical implant manufacturer before operating this product.
- Keep the product clean. Make sure that you can clearly read signs and decals.
- Do not use the product if it is damaged.
- Do not do modifications to this product.
- Do not operate the product if it is possible that other persons have done modifications to the product.
- Do not operate the product without necessary filters.

Work area safety

- **Keep work area clean and well lit.** Cluttered or dark areas invite accidents.
- **Do not operate the product in explosive atmospheres, such as in the presence of flammable liquids, gases or dust.** The product create sparks which may ignite the dust or fumes.
- **Keep children and bystanders away while operating the product.** Distractions can cause you to lose control.

Electrical safety



WARNING: Do not expose the appliance to rain or wet conditions. Water entering a an electric appliance will increase the risk of electric shock.

- **The plug on the supply cord of the appliance must match the outlet. Do not change the plug in any way. Do not use adapter plugs with earthed (grounded) appliances.** Unmodified plugs and matching outlets reduce risk of electric shock.

- **Insert the plug in a suitable earthed/grounded power outlet which has been correctly and safely installed and is in compliance with local regulations.** If you are in doubt about the effectiveness of the power outlet's earth/ground connection, have it checked by a qualified specialist.
- **Avoid body contact with earthed or grounded surfaces, such as pipes, radiators, cookers, stoves and refrigerators.** There is an increased risk of electric shock if your body is earthed or grounded.
- **Check to ensure that the supply cord does not lie in a puddle of water.**
- **Check the appliance's supply cord at regular intervals and have it replaced by the manufacturer or his agent if damage is found. Check extension cords at regular intervals and replace them if found to be damaged.**
- **Do not touch the supply cord or extension cord if they are damaged while working. Disconnect the supply cord plug from the power outlet.** Damaged supply cords or extension cords present a risk of electric shock.
- **Do not abuse the cord. Never use the cord for carrying, pulling or unplugging the appliance. Keep the cord away from heat, oil, sharp edges or moving parts.** Damaged or entangled cords increase the risk of electric shock.
- **When operating an electric appliance outdoors, use only extension cords of a type suitable for outdoor use.** Use of an extension cord suitable for outdoor use reduces the risk of electric shock.
- **In the event of an interruption in the electric supply, switch the appliance off and unplug it from the power outlet.**
- **Never operate the appliance when it is dirty or wet.** Dust (especially dust from conductive materials) or dampness adhering to the surface of the appliance may, under unfavorable conditions, lead to electric shock. **Dirty or dusty appliances should thus be checked by an approved service agent at regular intervals, especially if used frequently for working on conductive materials.**
- **If operating an appliance in a damp location is unavoidable, use a residual current device (RCD) protected supply.** Use of a RCD reduces the risk of electric shock.
- Do periodic electrical safety tests on the product. Refer to local regulations for the correct procedure.

Personal safety

- **Stay alert, watch what you are doing and use common sense when operating the product. Do not use the product while you are tired or under the influence of drugs, alcohol or medication.** A moment of inattention while operating the product may result in serious personal injury.
- **Use personal protective equipment. Always wear eye protection.** Protective equipment such as dust mask, non-skid safety shoes, hard hat or hearing

protection used for appropriate conditions will reduce personal injuries.

- **Prevent unintentional starting. Ensure the switch is in the off-position before connecting to power source, picking up or carrying the tool.** Carrying the product with your finger on the switch or energising product that have the switch on invites accidents.
- **Remove any adjusting key or wrench before turning the product on.** A wrench or a key left attached to a rotating part of the product may result in personal injury.
- **Do not overreach. Keep proper footing and balance at all times.** This enables better control of the product in unexpected situations.
- **Dress properly. Do not wear loose clothing or jewellery. Keep your hair and clothing away from moving parts.** Loose clothes, jewellery or long hair can be caught in moving parts.
- **If devices are provided for the connection of dust extraction and collection facilities, ensure these are connected and properly used.** Use of dust collection can reduce dust-related hazards.
- **Do not let familiarity gained from frequent use of tools allow you to become complacent and ignore tool safety principles.** A careless action can cause severe injury within a fraction of a second.

Product use and care

- **Do not force the product. Use the correct product for your application.** The correct product will do the job better and safer at the rate for which it was designed.
- **Do not use the product if the switch does not turn it on and off.** Any product that cannot be controlled with the switch is dangerous and must be repaired.
- **Disconnect the plug from the power source, if detachable, from the product before making any adjustments, changing accessories, or storing the product.** Such preventive safety measures reduce the risk of starting the product accidentally.
- **Store idle the product out of the reach of children and do not allow persons unfamiliar with the product or these instructions to operate the product.** The product is dangerous in the hands of untrained users.
- **Maintain the product and accessories. Check for misalignment or binding of moving parts, breakage of parts and any other condition that may affect the product's operation. If damaged, have the product repaired before use.** Many accidents are caused by poorly maintained product.
- **Keep cutting tools sharp and clean.** Properly maintained cutting tools with sharp cutting edges are less likely to bind and are easier to control.
- **Use the product, accessories and tool bits etc. in accordance with these instructions, taking into account the working conditions and the work to be performed.** Use of the product for operations

different from those intended could result in a hazardous situation.

- **Keep handles and grasping surfaces dry, clean and free from oil and grease.** Slippery handles and grasping surfaces do not allow for safe handling and control of the tool in unexpected situations.

Service

- Only let an approved service center do servicing and only with approved spare parts. This will keep the product safe.
- Refer to *Maintenance schedule on page 16* for more information.

Safety instructions for assembly



WARNING: Read the warning instructions that follow before you assemble the product.

- Unauthorized modifications and/or accessories may lead to serious injury or death to the user or others.
- Use only attachments as described in this manual. Use only manufacturers recommended attachments.
- Make sure that the assembly area is firm, so the product does not tip over. Risk of personal and material injury.
- Be careful, the toggle fasteners can cause damage to the operator when assembling the product.

Safety instructions for operation



WARNING: Read the warning instructions that follow before you use the product.

- Do not operate the product if the power cord or the plug is damaged.
- If the product does not operate correctly, hits the ground, is damaged, left outdoors or falls into water, stop the product. Let an approved service agent repair the product.
- Make sure that the motor and all controls are off before you disconnect the power cord.
- Disconnect the power cord from the outlet, when the product is not used, before you do servicing or before you go away from the product.
- Do not pull the power cord to disconnect the power cord from the outlet. Always pull the plug to disconnect from the outlet.
- Do not operate the product at temperatures below -10°C.
- Do not operate the product where there is a risk of explosion or in areas where there is flammable liquids or materials.
- Do not put objects into openings.

- Do not operate if an opening is blocked. Remove dust, lint, hair or other material that can decrease the air flow.
- Do not operate the product or pull the power plug with wet hands.
- Keep hair, loose clothing and all body parts away from openings and moving parts.
- Operate the product very carefully on stairs to prevent damage and injury if the product falls.
- Make sure that you always can stop the motor quickly in an emergency.
- Always lock the transport wheels if you do work on a rough surface.
- Do not operate the product without a Longopac bag and the filters installed. Replace the Longopac bag and the filters as given in this manual.
- If the product has unusual vibration or noise level, stop the product immediately and disconnect the power supply. Examine the product for damages. Unusual vibration is usually a warning of damage. Repair the damages or let an approved service agent do the repair.
- Always use approved accessories. Speak to your Husqvarna representative for more information.

Personal protective equipment



WARNING: Read the warning instructions that follow before you use the product.

- Always use approved personal protective equipment when you operate the product. Personal protective equipment cannot fully prevent injury but it decreases the degree of injury if an accident does occur. Let your dealer help you select the correct personal protective equipment.
- Regularly do a check of the condition of the personal protective equipment.
- Use an approved protective helmet.
- Use approved hearing protection.
- Use approved respiratory protection with class P3 or higher.
- Use approved eye protection.
- Use protective gloves.
- Use protective shoes.

Personal protective equipment



WARNING: Read the warning instructions that follow before you use the product.

- Always use approved personal protective equipment when you operate the product. Personal protective equipment cannot fully prevent injury but it decreases the degree of injury if an accident does

occur. Let your dealer help you select the correct personal protective equipment.

- Regularly do a check of the condition of the personal protective equipment.
- Use an approved protective helmet.
- Use approved hearing protection.
- Use approved respiratory protection with class P3 or higher.
- Use approved eye protection.
- Use protective gloves.
- Use protective shoes.

Safety instructions for maintenance



WARNING: Read the warning instructions that follow before you use the product.

- If the maintenance is not done correctly and regularly, the risk of injury and damage to the product increases.
- Use personal protective equipment. Refer to *Safety instructions for operation on page 7*.
- Disconnect the product from the power source before you do the maintenance.
- Do not change the product. Modifications that are not approved by the manufacturer can cause serious injury or death.
- Always use original accessories and spare parts. Accessories and spare parts that are not approved by the manufacturer, can cause serious injury or death.
- Replace damaged, worn or broken parts.
- Only do the maintenance as given in this operator's manual. Let an approved service agent do all other servicing.
- If the replacement of the supply cord is necessary, this has to be done by the manufacturer or his agent in order to avoid a safety hazard.
- Let an approved service agent do servicing on the product regularly.

Safety devices on the product



WARNING: Read the warning instructions that follow before you use the product.

- Never use a product that has faulty safety equipment! If your product fails any checks contact your service agent to get it repaired.
- Do not use the product if protective plates, protective covers, safety switches or other protective devices are not attached or are defective.

Always use common sense



WARNING: Under no circumstances should you modify the original design of the product without approval from the manufacturer. Always use original spare parts. Unauthorized modifications and/or accessories may lead to serious injury or death to the user or others.



WARNING: The use of products such as cutters, grinders, drills, that sand or form material can generate dust and vapours which may contain hazardous chemicals. Check the nature of the material you intend to process and use an appropriate breathing mask.

It is not possible to cover every conceivable situation you can face when using the product. Always exercise care and use your common sense. Avoid all situations which you consider to be beyond your capability. If you still feel uncertain about operating procedures after reading these instructions, you should consult an expert before continuing.

Do not hesitate to contact your Husqvarna representative if you have any more questions about the use of the product. We will willingly be of service and provide you with advice as well as help you to use your product both efficiently and safely.

Let your Husqvarna dealer check the product regularly and make essential adjustments and repairs.

Husqvarna AB has a policy of continuous product development. Husqvarna reserves the right to modify the design and appearance of products without prior notice and without further obligation introduce design modifications.

All information and all data in the operator's manual were applicable at the time the operator's manual was sent to print.

Bluetooth®



CAUTION: Changes or modifications made to this equipment not expressly approved by Husqvarna may void the FCC authorization to operate this equipment.

Notice: This device complies with Part 15 of FCC Rules and with Industry Canada licence-exempt RSS standard. Operation is subject to the following two conditions:

- This device may not cause harmful interference

- This device must accept any interference received, including interference that cause undesired operation.

Note:This equipment has been tested and found to comply with the limits for a Class B digital device, pursuant to part 15 of the FCC Rules. These limits are designed to provide reasonable protection against harmful interference in a residential installation. This equipment generates, uses and can radiate radio frequency energy and, if not installed and used in accordance with the instructions, may cause harmful interference to radio communications. However, there is no guarantee that interference will not occur in a particular installation. If this equipment does cause harmful interference to radio or television reception, which can be determined by turning the equipment off and on, the user is encouraged to try to correct the interference by one or more of the following measures:

- Reorient or relocate the receiving antenna.
- Increase the separation between the equipment and receiver.
- Connect the equipment into an outlet on a circuit different from that to which the receiver is connected.
- Consult the dealer or an experienced radio/TV technician for help.

Le présent appareil est conforme aux CNR d'Industrie Canada applicables aux appareils radio exempts de

licence. L'exploitation est autorisée aux deux conditions suivantes:

- l'appareil ne doit pas produire de brouillage, et
- l'appareil doit accepter tout brouillage radioélectrique subi, même si le brouillage est susceptible d'en compromettre le fonctionnement.

Suppliers Declaration of Conformity for Husqvarna DE 130 H

47 CFR § 2.1077 Compliance Information

Responsible Party

Husqvarna Construction Products North America, Inc.

17400 W 119th Street

Olathe, Kansas 66061

USA

U.S. Contact Information:Neil Stanford, Compliance Manager, Telephone number: 913-928-1000

SAVE THESE INSTRUCTIONS

Operation

Grounded product instructions



WARNING: Incorrect connection can result in electrical shock. Speak to an approved electrician if you are not sure if your mains outlet is correctly grounded.

Do not do modifications to the power plug from its factory specification. If the power plug or power cord is damaged or must be replaced, speak to your Husqvarna service agent. Obey local regulations and laws.

If you do not fully understand the instructions about the grounded product, speak to an approved electrician.

Use only grounded outdoor extension cables with grounding plugs and grounding outlet that accepts the product power plug.

The product has a grounded power cord and power plug. Always connect the product to a grounded mains outlet. This decreases the risk of electrical shock if there is a malfunction.

Use a rated single phase supply circuit with this product.

Do not use electrical adapters with the product.

Product rated more than 15A



WARNING: Do not use an adapter with a product where the current rate is more than 15A.



WARNING: Make sure that the power plug of the product agrees with the outlet.

If your product current is rated with more than 15A, it is supplied from the manufacturer with correct power cord and power plug for outlet connection.

Product rated less than 15A



WARNING: Make sure that the power plug of the product agrees with the outlet.



WARNING: It is not permitted to use a temporary adapter in Canada, refer to C22.1.



WARNING: Only use the temporary adapter until a grounded outlet can be installed by an approved electrician.

The power plug (A) is grounded and can be used with or without a temporary adapter (B).

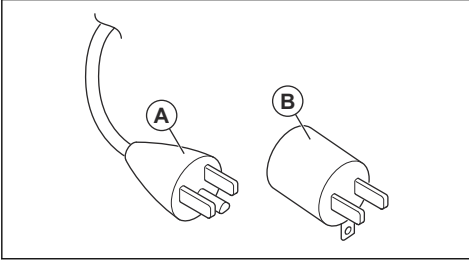

Use an adapter when the outlet (C) is not grounded. Use the temporary adapter to connect the power plug to the outlet that is not grounded. The tab for grounding screw (D) on the adapter must be connected to a grounded outlet box cover. You must use the metal screw (E) to hold the adapter in position.

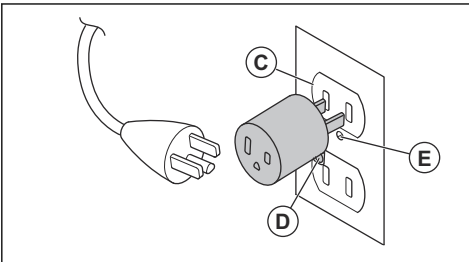

Do not use an adapter if the outlet (F) is grounded.

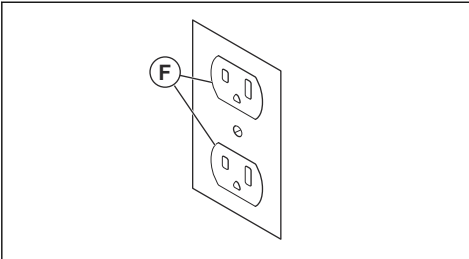

To do before you operate the product



WARNING: To prevent the risk of injury, make sure that you attach the product plug fully to the extension cable. Do regular checks of the connection while you operate the product to make sure that it is fully attached. Do not use an extension cable that makes a loose connection.

Note: The operation conditions are 800 m/2625 ft maximum altitude, temperature between -10°C/14°F to +40°C/104°F and humidity 85%.

Note: Read the operator's manual of the attached equipment carefully. If specified requirements or settings are given for the dust extractor, make sure that you obey these.

1. Read the operator's manual carefully and make sure that you understand the instructions.
2. Do the daily maintenance. Refer to *Maintenance schedule on page 16*.
3. Make sure that the work area is clean and bright.
4. Use personal protective equipment. Refer to *Personal protective equipment on page 7*.
5. Make sure that the product is installed correctly.
6. Make sure that the frequency and voltage shown on the type plate agrees with the power supply voltage. This is also applicable for the extension cables.
7. Attach the product cord (A) with the extension cable (B) during operation to make sure that they stay connected.

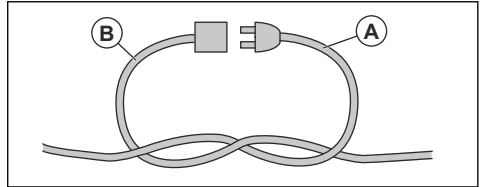

To attach the dust extraction hose



WARNING: Use an antistatic hose to prevent antistatic effects.

1. Open the hose connector.

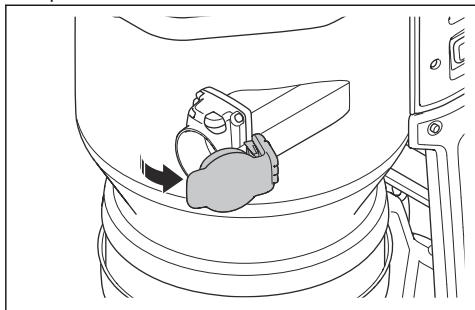

2. Put the hose adapter in the hose connector.

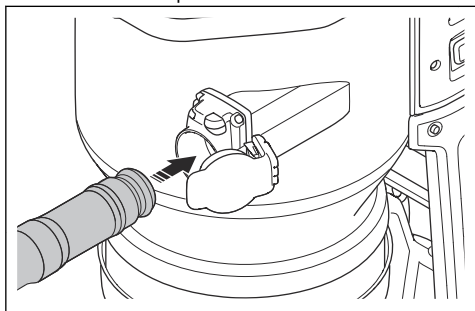

3. Push the hose adapter until you hear a click to get it in correct position.

To remove the dust extraction hose

- Push the hose lock button (A) and pull the dust extraction hose.

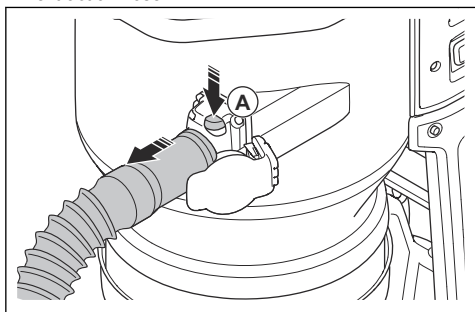

To attach and adjust the floor nozzle

1. Put the end of the handle fully into the shaft of the floor nozzle.

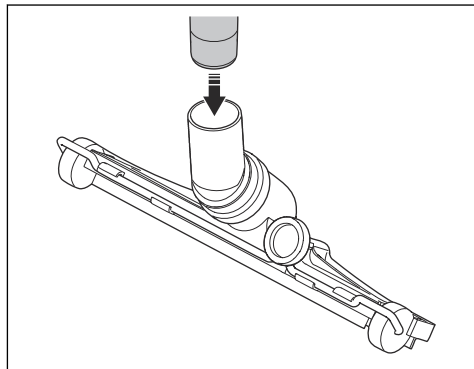

2. Turn the knob (A) at the rear of the floor nozzle to adjust the floor nozzle wheels. Different surfaces and different types of dust and materials make it necessary to adjust the wheels to get the best performance.

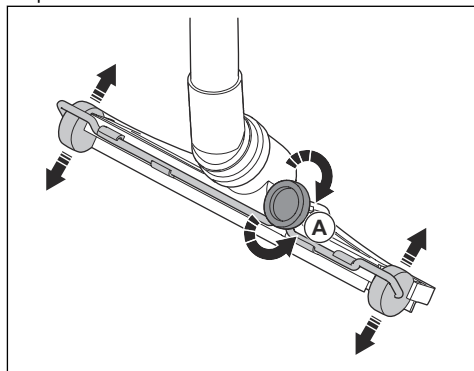

Bluetooth® wireless technology

Products with built-in Bluetooth® wireless technology can connect to mobile devices. The symbol for *Bluetooth*® wireless technology comes on when your mobile device is connected to the product.



To lock and unlock the transport wheels

For operation on a surface with a slope it is necessary to lock the transport wheels.



WARNING: Wheels and bearings must be clean and without dust for safe operations. Refer to *Maintenance schedule on page 16*.

1. Hold the product in a stationary and safe position.
2. Push down the wheel brake on each side to lock the wheels.

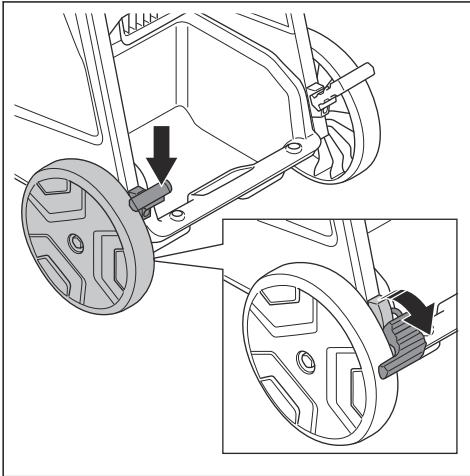

3. Pull up the wheel brakes to unlock the wheels.

Functions of the control panel

The control panel controls and monitors important functions and setups of the product. Refer to *Warnings on the control panel on page 22* to find solutions for the warnings.

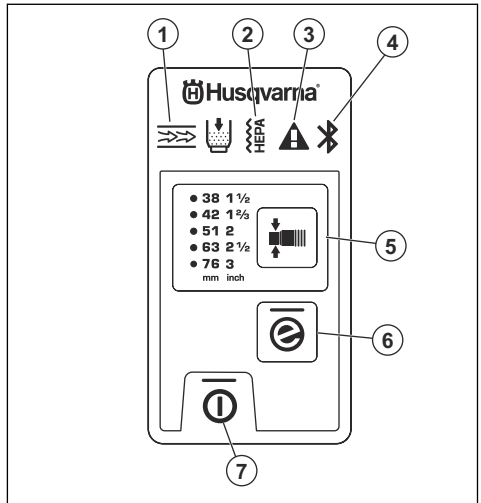

1. The prefilter is clogged. Refer to *To do a filter purge procedure on page 14*.
2. The HEPA filter is clogged, damaged or missing. Refer to *To replace the HEPA filter on page 19*.
3. Warning. Refer to *Warnings on the control panel on page 22*.
4. Bluetooth® connection. Refer to *To use embedded connectivity with fleet on page 12*.
5. Diameter change function for hose, refer to *To select the hose nozzle diameter on page 13*
6. e-Flow button, refer to *e-Flow function on page 12*
7. ON/OFF button

To use embedded connectivity with fleet

Note: This part is applicable only for products supplied with embedded connectivity.

Note: Radio transmission by the Bluetooth® function will be enabled on the first time of connection to a power outlet, and stay on after that.

1. Download the Husqvarna Fleet Services iOS or Android app Husqvarna Fleet Services™.
2. Go to Husqvarna Fleet Services website <https://fleetservices.husqvarna.com> for more information.

e-Flow function



The product has an e-Flow function. This function automatically adjusts the airflow to the workload for optimal performance. The product always starts with the last settings used.

Refer to *Functions of the control panel on page 12* to engage or disengage the function.

Airflow warning system

The airflow in the suction hose must be more than 20 m/s (66 ft/s).

For the minimum airflow with the selected hose diameter refer to the table.

Airflow alarm levels					
					
mm	inch	m ³ /h	CFM		
21	5/8	25	15		
27	1	41	24		
32	1 1/4	58	34		
38	1 1/2	82	48		
42	1 5/8	100	59		
51	2	147	87		
63	2 1/2	224	132		
76	3	327	192		

Note: If the airflow is less than 20 m/s (66 ft/s), the sound alarm and the warning symbol comes on. Refer to *Warnings on the control panel on page 22*.

To select the hose nozzle diameter

Note: If you do not select the correct hose diameter, the airflow warning system will come on.

When you start the product, the last selected hose diameter is automatically selected.

- Push the button to select the correct hose diameter. The green LED tells which diameter you have selected.

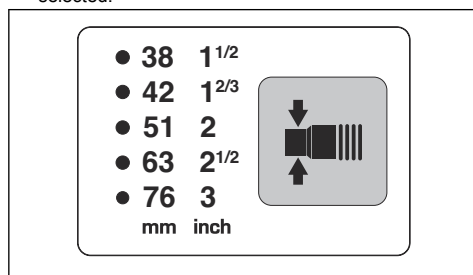

To start and stop the product

Note: Wait for 5 seconds after you start the product to operate with full suction. The suction is not at full capacity directly at start.

- Make sure that the frequency and voltage shown on the rating plate agree with the power supply.
- Connect the product to an applicable power socket.
- Push the "I" on the main switch to activate the product. Refer to *Product overview on page 3*.
- Push the On/Off button to start and stop the operation.

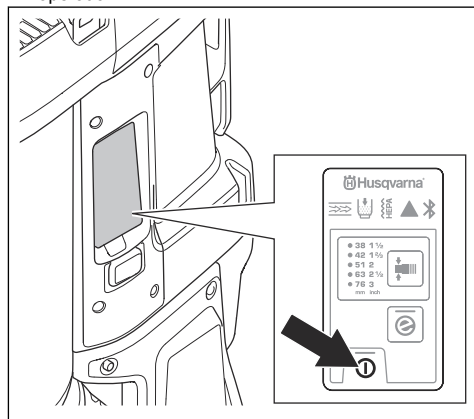

- To stop the operation, push the On/Off button. The button goes off when you stop the operation.
- Push the "0" on the main switch to deactivate the product.
- Disconnect the product from the power socket.

Hour meter

The hour meter shows how many hours the engine has been in operation. Refer to *Product overview on page 3* for the position of the hour meter.

Auto pulse function

The auto pulse function cleans the filters. The auto pulse function is on when you start the product and during operation. The auto pulse function is also on for 1 cycle after you stop the product. It is recommended to operate the product with the auto pulse function on. For some operations, it is necessary to stop the auto pulse function. Refer to *To stop and start the auto pulse function on page 14*.

To stop and start the auto pulse function

1. Push the auto pulse button.

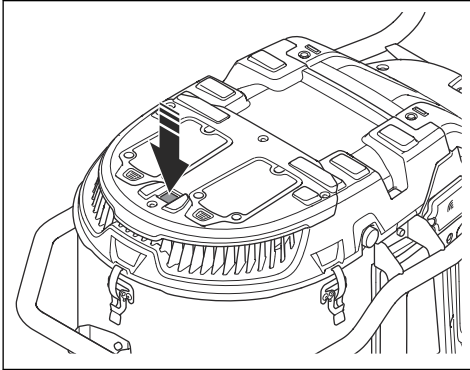

2. Make sure that the green LED indicator goes out.

Push the auto pulse button again to start the auto pulse function. Make sure that the green LED indicator comes on.

To do a filter purge procedure

It is necessary to do a filter purge procedure in these situations:

- Before a work stop or at the end of each work day.
- When the suction is not sufficient.
- Before you install a new Longopac bag.
- When the prefilter clogged alarm starts. Refer to the instructions on the decal on the prefilter cover.

1. Stop the product and make a short work stop to let the dust particles set in the Longopac bag.
2. Start the product. Refer to *To start and stop the product on page 13*.
3. Close the air intake with the air intake plug or the intake valve to make vacuum.

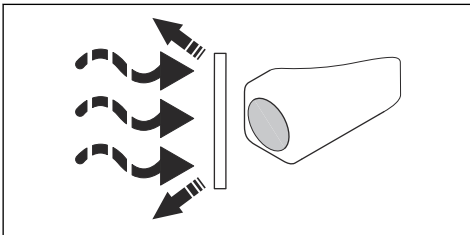

4. Wait 5 seconds until there is vacuum.

5. Push the 2 filter purge buttons at the same time.

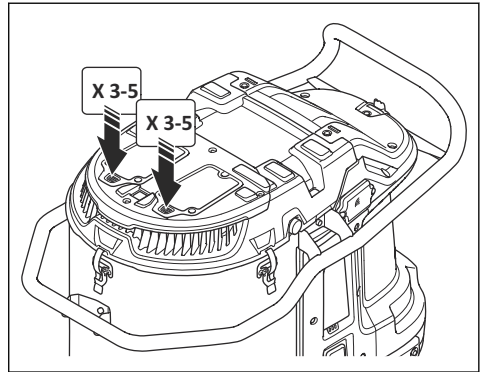

6. Do step 5-6 5 times.



CAUTION: It is important to let the product make vacuum between each button push.

If the suction is not sufficient after this procedure, it is necessary to clean the prefilter with water. Refer to *To clean the prefilter with water on page 18*.

To install a new Longopac bag cassette



CAUTION: Clean the prefilter before you install a new Longopac cassette. Refer to *To clean the prefilter with water on page 18*.

1. Put the Longopac cassette around the inner edge of the Longopac holder.
2. Remove the 4 straps after you put the Longopac in the holder.
3. Pull the inner layer of the Longopac cassette up (A) and fold it into the holder (B).

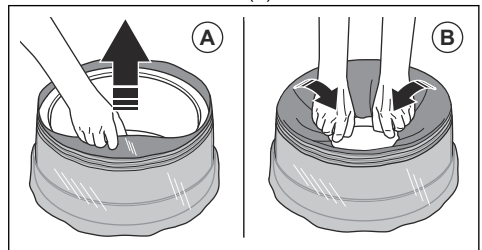

- Attach the Longopac holder to the rear part of the container (A). Then attach the Longopac holder to the sides and to the front of the container (B). Push the Longopac holder up until you hear a solid click.

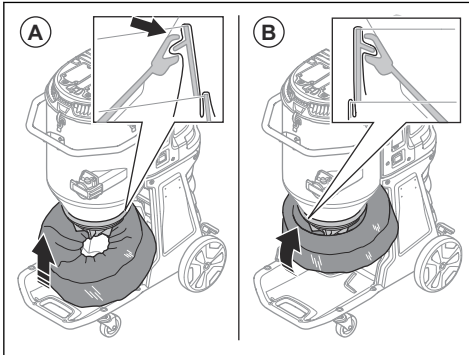

- Make sure that the Longopac is sealed.

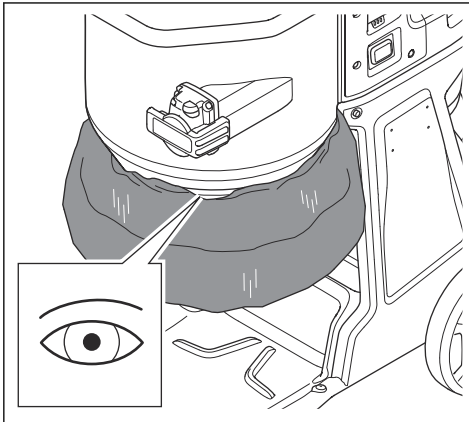

- Pull the outer layer of the Longopac cassette down.

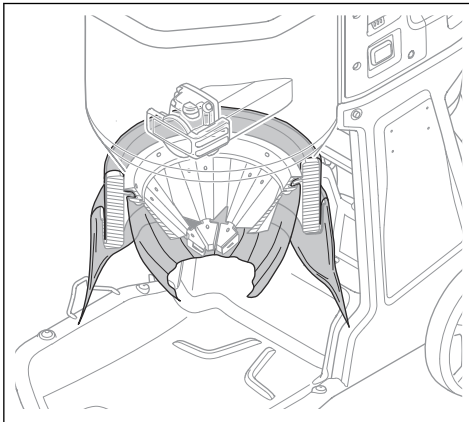

- Close the bottom of the Longopac with a cable tie.

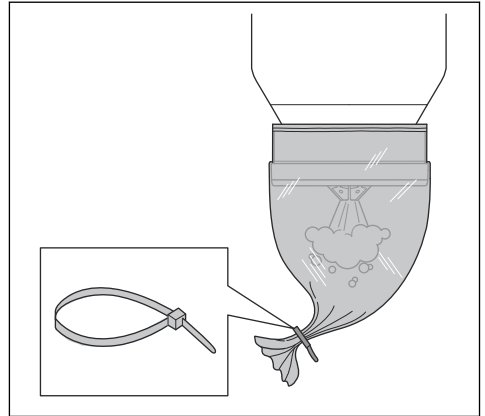

To discard a full Longopac bag and prepare a new Longopac bag



WARNING:

Lift the Longopac bag with caution, a full Longopac bag can be heavy. Make sure that the cable ties are closed correctly before you lift the Longopac bag.

- Pull out the Longopac bag (A) and attach a cable tie (B) to close the new Longopac bag.

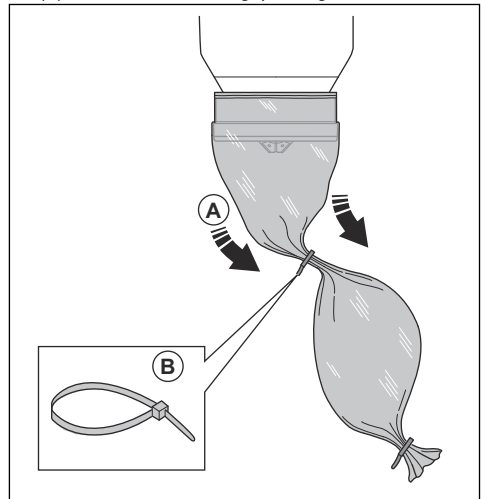

- Shake down the dust in the used Longopac bag.

3. Attach a cable tie 10 cm/3.9 in. below the first cable tie to close the used Longopac bag. Cut off the Longopac bag between the cable ties.

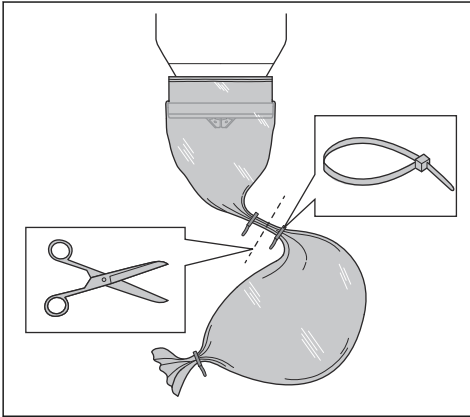

4. If the remaining part of the Longopac bag cassette is too small to prepare a new Longopac bag, install a new Longopac bag cassette. Refer to *To install a new Longopac bag cassette on page 14*.
5. Obey local regulations for disposal of the full Longopac bag.

Maintenance

Introduction



WARNING: Product related accidents occur during the troubleshooting, servicing and maintenance as the operator must be in the risk area of the product. The operator must be careful, make a plan and prepare the work to prevent accidents.



WARNING: Before you do maintenance, make sure that the motor switch and the pump switch are in the Off positions. Disconnect the power cord and remove the pump cable.



WARNING: Only let an approved electrician do all checks of the electric components.



WARNING: Make sure that you do not make a hole in the filter. Risk of dust dispersion.



WARNING: Make sure that you obey all local regulations to dispose the dangerous dust correctly, before and during maintenance.



WARNING: The manufacturer, or an instructed person, must do a technical inspection at least annually. The technical inspection includes an inspection of the filters for damage, air tightness of the product and correct function of the control mechanism. In addition the filtration efficiency of the product must be tested at least annually, or more frequently as may be specified by national requirements. If the test is not conducted the HEPA filter must be replaced by a new one.

Maintenance schedule

The maintenance intervals are calculated from daily use of the product. The intervals change if the product is not used daily.

Maintenance	Before each use	Daily	Weekly	When suction is low	Each 6 months or 600 h	Each 12 months or 2000 h
Do the filter purge procedure. Refer to <i>To do a filter purge procedure on page 14.</i>	X					
Look for signs of wear or damage of the dust release rubber cone.	X					
Do a check of the power plug and the power cord.	X					
Look for signs of wear, damage or loose connections of the controls before the unit is connected.	X					
Do a check of the hose and the hose connectors.	X					
Look for signs of wear or damage of the plastic parts.	X					
Do a check of the lifting eyes.	X					
Make sure that the Longopac is correct and that it is correctly attached. Refer to <i>To install a new Longopac bag cassette on page 14.</i>		X				
Do a check of the filter purge function.		X				
Do a check of the wheels. Look for damage and bad connections.			X			
Do a check of the filter seals.			X			
Do the filter purge procedure. If the suction continues to be not sufficient, clean the prefilter with water. Refer to <i>To clean the prefilter with water on page 18.</i>				X		
Replace the cleaned prefilter if the suction continues to be not sufficient. Refer to <i>To replace the prefilter on page 19.</i>				X	X	
Replace the HEPA filter.				X		X
Replace the dust release rubber cone.						X
Replace the filter cleaning rubber parts.						X
Do a check of the motor.					X*	
Replace the carbon brushes.					X*	

* = Only do a check after 600 h

To clean the product

Operation can cause contamination on all parts of the product and all used equipment. Thus it is necessary to

clean all parts of the product and all used equipment fully and carefully.



WARNING: Disconnect the product from the power supply.



WARNING: Clean the product before it is moved from the work area. Remaining dust on the product can go into the air and cause a health risk.

- Use personal protective equipment. Refer to *Personal protective equipment on page 7*.
- Do not clean the product with a high-pressure washer or compressed air.
- Clean the external surface with a moist cloth.
- Do not use water on electrical components.
- Clean the filters as given in *To clean the prefilter with water on page 18* and *To replace the HEPA filter on page 19*.
- After servicing, put discarded parts in plastic bags. Refer to local regulations for the correct procedure.
- If you use water to clean the product, remove the prefilter and the Longopac before you clean. Also make sure that no water goes into the HEPA filter.

To clean the prefilter with water



CAUTION: Do not use a high-pressure washer or compressed air to clean the prefilter. Do not hit the prefilter with force to clean it.



CAUTION: Do not let it dry in full sunlight. The seals will dry out.

Note: To clean with water will gradually decrease the efficiency of the prefilter.

1. Loosen the clamps (A) and open the prefilter cover (B).

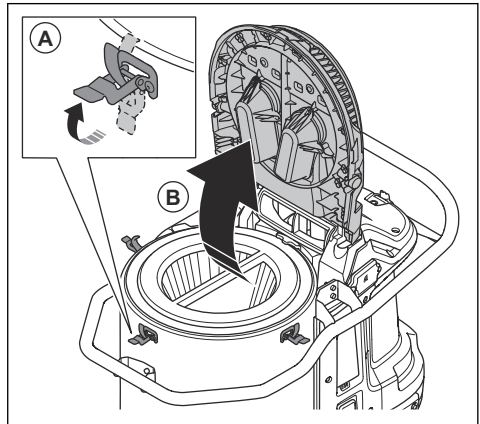

2. Remove the prefilter.

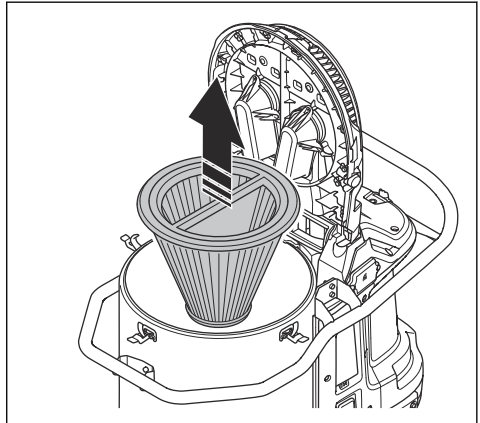

3. Clean the prefilter with running water from the inner surface of the prefilter.



CAUTION: The water pressure must not be higher than 4 bars.



CAUTION: Do not hit or drag items across the filter surface. This will do damage to the filter.

4. Let the prefilter dry fully.



CAUTION: The prefilter must be 100% dry before you install it into the housing.

5. Install the prefilter, close the prefilter cover and tighten the clamps.

If the prefilter cannot be fully cleaned or if it is damaged, it must be replaced. Refer to *To replace the prefilter on page 19*.

Filter replacement



WARNING: Use personal protective equipment. Refer to *Personal protective equipment on page 7*. Dangerous dust can release into the air during filter replacement.



WARNING: Stop the product and disconnect the power supply before filter replacement.

To replace the prefilter

1. Remove the prefilter. Refer to *To clean the prefilter with water on page 18*.
2. Put the prefilter carefully in a plastic bag.
3. Discard the plastic bag correctly. Refer to local regulations.
4. Install the new prefilter.

If the suction is not sufficient when a new prefilter is installed, it is necessary to replace the HEPA filter. Refer to *To replace the HEPA filter on page 19*.

To replace the HEPA filter

The HEPA filter cannot be cleaned. It is always necessary to replace it with a new HEPA filter. Only use Husqvarna AB HEPA filters.



WARNING: Only an approved service center or an approved authority is permitted to replace the HEPA filter.



WARNING: Always use personal protective equipment, refer to *Personal protective equipment on page 7*.



WARNING: The particles in the HEPA filter are dangerous to your health.



WARNING: Make sure that there are no holes in the HEPA filter. A damaged HEPA filter is a health risk.



WARNING: Do not install a used HEPA filter. If you install a used HEPA filter, leakage and decreased filtration efficiency can occur.



CAUTION: Do not touch the inner surface of the HEPA filter. This can cause damage to the HEPA filter.

1. Loosen the 6 screws and remove the HEPA filter cover.

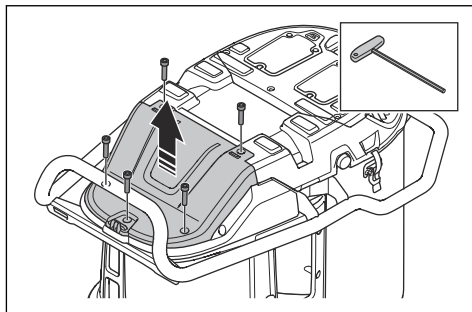

2. Attach the dust cap (A) and pull out the HEPA filter. Put it into a clean plastic bag (C).

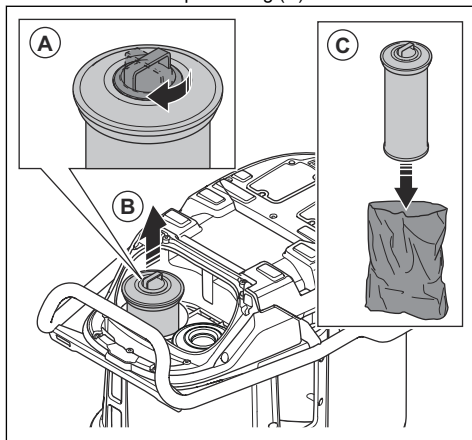

3. Discard the plastic bag correctly. Refer to local regulations.

4. Install a new HEPA filter. Make sure that the HEPA filter is pushed to the end position.

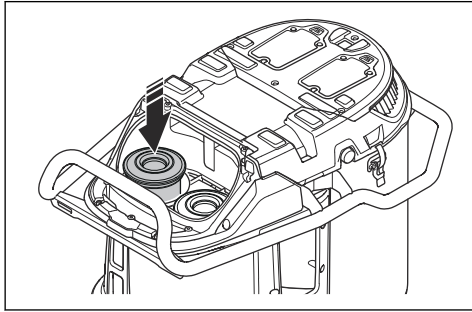

5. Repeat step 2-4 on the other HEPA filter.

6. Install the HEPA filter cover and tighten the 6 screws.

Troubleshooting

Troubleshooting schedule

Problem	Cause	Solution
The motor stops immediately after start or does not start.	There is no power.	Connect the product to a power supply.
	The power cord is defective.	Let an approved service agent repair the product.
	There is a short circuit in the product.	Let an approved service agent repair the product.
	The HEPA filter is damaged or not installed (/).	Replace or install the HEPA filter.
	Too high voltage in power supply.	Make sure that correct power supply is used.
	Too high ambient temperature.	Make sure that the ambient temperature is in specified range when you use the product.
	Fan is broken or disconnected.	Let an approved service agent repair the product.
The motor is on but there is no suction.	The dust extraction hose is not connected correctly.	Connect the dust extraction hose.
	The dust extraction hose is blocked.	Clean the dust extraction hose.
	There is no Longopac bag.	Install a Longopac cassette.
	The Longopac is not closed down with a cable tie.	Attach a cable tie.

Problem	Cause	Solution
The suction is not sufficient.	Too low voltage in power supply.	Make sure that correct power supply is used.
	There is a hole in the dust extraction hose.	Replace the dust extraction hose.
	The prefilter is clogged.	Remove dust particles from the prefilter. Clean or replace it if it is necessary.
	The HEPA filter is clogged.	Replace the HEPA filter. Refer to <i>To replace the HEPA filter on page 19.</i>
	The top cover is loose.	Close the top cover fully.
	The seals are broken.	Replace the seals.
Dust releases into the air from the motor.	The filters are incorrectly installed or damaged.	Install the filters correctly. Replace damaged filters.
Unusual noise comes from the product.	N/A	Let an approved service agent repair the product.

Error codes

Error code	Error	Description	Probable cause(s)	Action(s)
2	HEPA filter missing.	Product shuts down/does not start. + Warning light on HMI. + HEPA symbol on HMI.	HEPA filter is missing or damaged.	Assemble or replace the HEPA filter.
3	Low supply voltage.	Low performance (low air flow/vacuum).	Too low voltage in grid/power supply.	Make sure correct grid/power supply is used.
4	High supply voltage.	Product shuts down/does not start. + Warning diode light on HMI.	Too high voltage in grid/power supply.	Make sure correct grid/power supply is used.
			Wrong battery used.	Use correct battery.
5	Main Pressure Sensor Error.	Prefilter light flashes red.	Vacuum hose is disconnected or blocked.	Speak to an approved service agent.
			Control unit is damaged.	
6	PCBA temperature too high.	Product shuts down/ does not start. + Warning diode light on HMI.	Too high ambient temperature.	Do not use the product outside specified temperature range.
7	Fan malfunction.	Product shuts down/ does not start. + Warning diode light on HMI.	Fan is damaged or disconnected.	Speak to an approved service agent.
			Control unit is damaged.	

Error code	Error	Description	Probable cause(s)	Action(s)
9	One wire communication not detected.	Product shuts down/ does not start. + Warning diode light on HMI.	Cable disconnected or damaged.	Speak to an approved service agent.

Warnings on the control panel



CAUTION: Do not operate the product if the red light comes on. If the initial solution does not remove the error, speak with an

approved service agent before you operate the product again.

Symbol	Signal	Cause	Solution
	The yellow lights on each side of the machine comes on.	The prefilter is clogged.	Do a filter purge procedure. Refer to <i>To do a filter purge procedure on page 14.</i>
		The incorrect hose is attached or selected in the control panel.	Attach the correct hose or select the correct hose dimension on control panel.
		The hose is damaged or compressed.	Replace the hose.
		The hose is clogged.	Clean the hose and remove the blockage.
	The red light flashes.	The main vacuum hose is disconnected.	Let an approved service agent repair the product.
	The red light comes on.	The HEPA filters are missing, full or damaged.	Do a check of the HEPA filters, replace the HEPA filters if it is necessary. Refer to <i>To replace the HEPA filter on page 19.</i>
		The motor is damaged.	Let an approved service agent repair the product.
	The red light comes on.	The control unit is damaged.	Let an approved service agent repair the product.
		The ambient temperature is too high.	Make sure that the ambient temperature is in specified range when you use the product.
		Warning.	Look at the operation record of your Husqvarna Fleet Services™ app or speak to an approved service agent.
	The yellow light comes on.	The HEPA filters are almost full.	Replace the HEPA filters if it is necessary. Refer to <i>To replace the HEPA filter on page 19.</i>
	The red light comes on.	The HEPA filters are full.	Replace the HEPA filters. Refer to <i>To replace the HEPA filter on page 19.</i>

Transportation, storage and disposal

To move the product

Make sure to use a closed vehicle during transportation of the product.

Make sure that the intake valve is closed. Make sure that the dust caps are on the hoses.

1. Make sure that the Longopac is installed on the product.
2. Make sure that the Longopac bag is empty.
3. Attach the power cord, the dust extraction hose and the handle pipe tightly to the product.

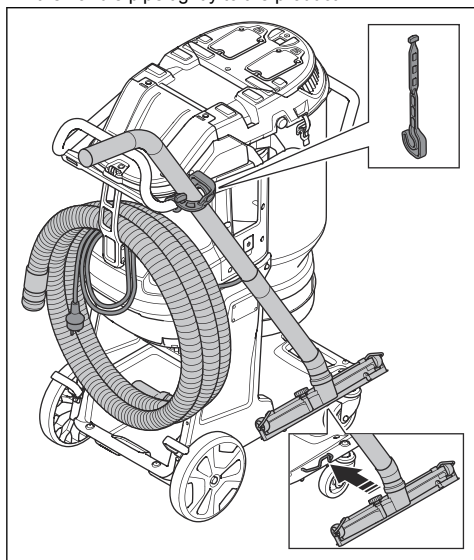

4. Lock the transport wheels.

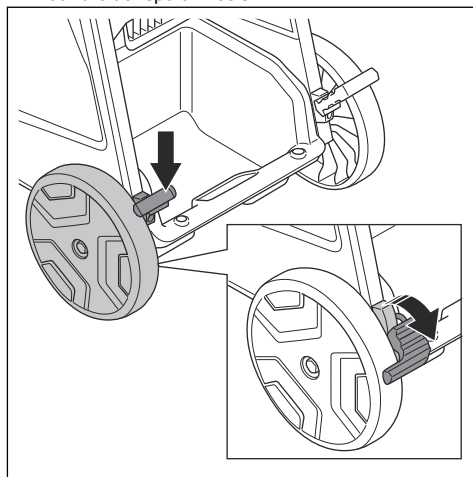

5. Lift the product, refer to *To lift the product on page 23*.
6. Attach the product safely to the transportation vehicle to prevent damage and accidents. Use the tie-down points.

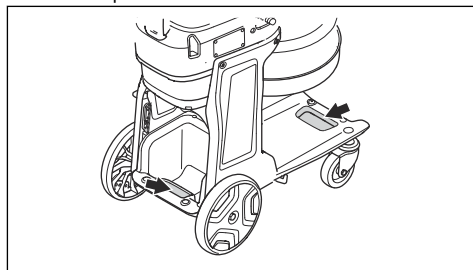

To lift the product



WARNING: Make sure that the lifting equipment and the lifting straps have the correct specification to lift the product safely. The type plate on the product shows the product weight, refer to *Type plate on page 4*.



WARNING: Get aid if you are not sure about how to lift heavy equipment.



WARNING: Do not lift the product with dust in the tank or in the bag. Do not lift the product with added weight in or on the product.

- When the product no longer is used, send it to a Husqvarna dealer or discard it at a recycling location.

1. Do the filter purge procedure before you lift the product. Refer to *To do a filter purge procedure on page 14*.
2. Attach the lifting equipment with lifting straps in lifting points (A) or in lifting points (B).

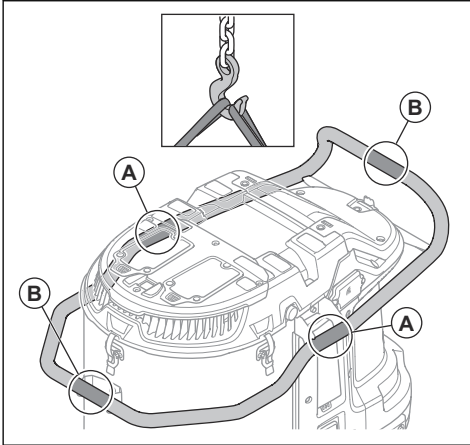

WARNING: Do not use metal hooks, chains or other lifting equipment with rough edges that can cause damage to the lifting eye. Only soft lifting straps are permitted.

Storage of the product



CAUTION: Put the product in an indoor storage away from outdoor elements.

- Keep the product in storage where the ambient temperature is between $-10^{\circ}\text{C}/14^{\circ}\text{F}$ and $40^{\circ}\text{C}/104^{\circ}\text{F}$.
- Before storage, do the filter purge procedure and discard the Longopac with collected material.
- Disconnect the product from the power source.
- Put the product in a dry and frost-free area.
- Put the product in a locked area. Do not let children or not approved persons near the product.

Disposal of the product

- Obey the local recycling requirements and applicable regulations.

Technical data

Technical data

Data	DE 130 H 120V	DE 130 H 230V
Rated Voltage, V	120	220–240
Phase	1	
Frequency, Hz	50–60	
Maximum power, W	2400	3000
Maximum current, A	20	13
Maximum airflow turbine, m ³ /h / cfm	470/277	490/288
Maximum airflow extractor, m ³ /h / cfm	380/224	415/244
Maximum vacuum turbine, mbar/psi	245/3.6	275/4.0
Dust extraction hose length, ft.	32.8	
Dust extraction hose diameter, in.	2.5	
Pre-filter area, sq.ft.	25.8	
Filter efficiency HEPA	HEPA 13	
Total HEPA area, sq.ft.	25.4	
Dust collection system, type	Longopac	
Filter cleaning mechanism	Auto pulse	
Weight, lbs	103.4	
Sound power level L _{WA} measured, dB(A) ¹	94.8	
Sound pressure level L _{PA} at the operators ear, dB(A) ²	78.5	
Vibration level a _h , m/s ²³	≤2.5	
Protection class	IP55	
Mains connection (type)	NEMA L6-20	

Embedded connectivity

Note: This part is applicable only for products supplied with embedded connectivity.

¹ Noise emissions in the environment measured as sound power (LWA) in conformity with IEC/EN 60335-2-69. Uncertainty Kwa 2dB.

² Noise pressure level according to IEC/EN 60335-2-69. Uncertainty KPA 2dB.

³ Vibration level according to IEC/EN 60335-2-69. Reported data for vibration level has a typical statistical dispersion (standard deviation) of 1 m/s².

BLE technology radio spectrum	
Frequency bands for the tool, GHz	2.402-2.480
Maximum radio-frequency power transmitted, dBm/mW	4/2.5

Product dimensions

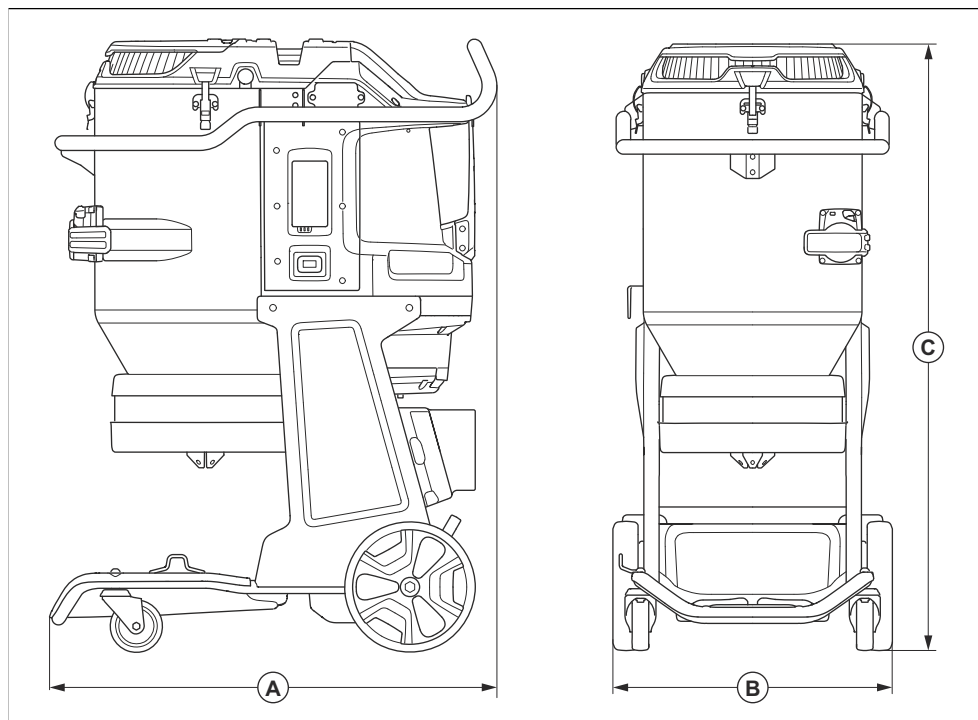

A	Length, mm/in.	855/34
B	Width, mm/in.	542/21
C	Height, mm/in.	1175/46

Warranty

Warranty

New equipment sold by , is warranted to be free from manufacturing defects in normal service for a period of one (1) year from date of purchase by the original consumer purchaser*. Component manufacturers offer separate warranty periods. Call Technical Services at (800) 365-5040 for complete information.

Husqvarna's obligation under this warranty is expressly limited to the replacement or repair at Husqvarna Construction Products, or at a service facility designated by us, of such part or parts as inspection shall disclose to have been defective.

This warranty does not apply to defects caused by damage, unreasonable use, faulty repairs made by others or defects caused by failure to provide reasonable maintenance, while in the possession of the consumer. Further, the warranty is void if the product, or any of its components, is altered or modified by the consumer or if the product is used in an inappropriate manner or with a blade not recommended by the manufacturer.

(*) Husqvarna offers a 1-year warranty on all equipment with the following exceptions:

- Large flat saws - 2 years (Diesel and gasoline powered flat saws > 30 hp)
- DM 280/DM 340/DM 650 core drill motors - 2 years
- PG 530/PG 680/PG 820 (all variants, including RC) - 2 years, or 1,000 hours (whichever comes first)
- Blade Clutch on large flat saws - 6 months

Wear items are not covered under warranty:

- Belts
- Bearings**
- Cart wheels
- Filters
- Wheels***
- Wear pads
- Spark plugs

(**) Except IntelliSeal System

(***) Except delamination

Registered trademarks

The *Bluetooth*[®] word mark and logos are registered trademarks owned by *Bluetooth SIG, inc.* and any use of such marks by Husqvarna is under license.

Contenido

Introducción.....	29	Transporte, almacenamiento y eliminación.....	51
Seguridad.....	32	Datos técnicos.....	54
Funcionamiento.....	37	Garantía.....	56
Mantenimiento.....	44	Marcas comerciales registradas.....	57
Resolución de problemas.....	48		

Introducción

Responsabilidad del propietario



ADVERTENCIA: Realizar operaciones tales como corte, amolado o taladrado en hormigón y piedra, sobre todo en seco, suele generar polvo procedente del material, que normalmente contiene sílice. La sílice es un componente básico de la arena, el cuarzo, la arcilla de los ladrillos, el granito y otros muchos minerales y rocas. La exposición a una cantidad excesiva de este polvo puede causar:

Enfermedades respiratorias (que afecten a su capacidad de respirar), incluidas bronquitis crónica, silicosis y fibrosis pulmonar producidas por la exposición al sílice. Estas enfermedades pueden ser mortales.

Irritación de la piel y sarpullido.

Cáncer según la NTP* y la IARC*
*Programa Nacional de Toxicología y Agencia Internacional para la Investigación del Cáncer de los EE. UU.

Tome medidas preventivas:

Evite la inhalación y el contacto con la piel de polvo, vapor y humos.

Lleve y asegúrese de que todas las personas a su alrededor lleven la protección respiratoria adecuada, como mascarillas diseñadas para filtrar partículas microscópicas. (Consulte la normativa OSHA 29 CFR Parte 1926.1153)

Para minimizar las emisiones de polvo, utilice un extractor de polvo adecuado.

El propietario o el empresario son responsables de asegurarse de que el usuario tiene los conocimientos necesarios para utilizar el producto con seguridad. Los supervisores y los usuarios deben haber leído y entendido el manual de instrucciones. Deben tener conocimiento de lo siguiente:

- Las instrucciones de seguridad del producto.
- Las aplicaciones y limitaciones del producto.
- El modo de uso y de mantenimiento del producto.

La utilización de este producto podría estar restringida por regulaciones locales/nacionales. Infórmese sobre las normativas vigentes en el lugar donde trabaja antes de empezar a utilizar el producto.

Descripción del producto

Este producto es un extractor de polvo monofásico. El aire cargado con partículas de polvo pasa por la manguera de aspiración hacia la válvula de admisión. El producto separa las partículas de polvo del aire. Las partículas se depositan en la bolsa de plástico al final del producto.

Uso previsto



ADVERTENCIA: No recoja fuentes de ignición, partículas calientes, líquidos, materiales explosivos ni partículas inestables o pirofóricas.

El producto está diseñado para uso exclusivamente profesional. El producto se utiliza para recoger y eliminar el material seco de máquinas y dispositivos. El material puede ser peligroso y perjudicial para la salud; consulte la clase de protección antipolvo H en la norma EN 60335-2-69.

No utilice el producto para otras tareas. Utilice el producto solo con accesorios homologados por el fabricante.

Advertencia sobre el polvo de sílice

El uso de esta herramienta puede generar polvo de sílice (la sílice es un componente básico de la arena, el cuarzo, la arcilla de los ladrillos, el granito y otros muchos minerales y rocas). La exposición a cantidades excesivas de polvo de sílice puede provocar enfermedades respiratorias como bronquitis crónica, silicosis y fibrosis pulmonar, las cuales pueden resultar mortales. Para reducir la exposición al polvo de sílice, Husqvarna recomienda el uso de:

- agua para aglutinar el polvo durante el corte o el pulido.
- un sistema de aspiración de polvo en combinación con la herramienta de corte o pulido.
- un sistema purificador de aire en combinación con el extractor de polvo.

- una mascarilla respiratoria adecuada en función del material que se esté cortando o puliendo.

Los requisitos de EPI relacionados con el polvo de sílice u otras sustancias inhalables pueden variar en función de las leyes y normativas locales y nacionales.

Consulte las leyes y normativas correspondientes para determinar los límites de exposición permitidos, así como los requisitos de EPI. Utilice siempre las prácticas adecuadas y el EPI adecuado para reducir la exposición.

Vista general del producto

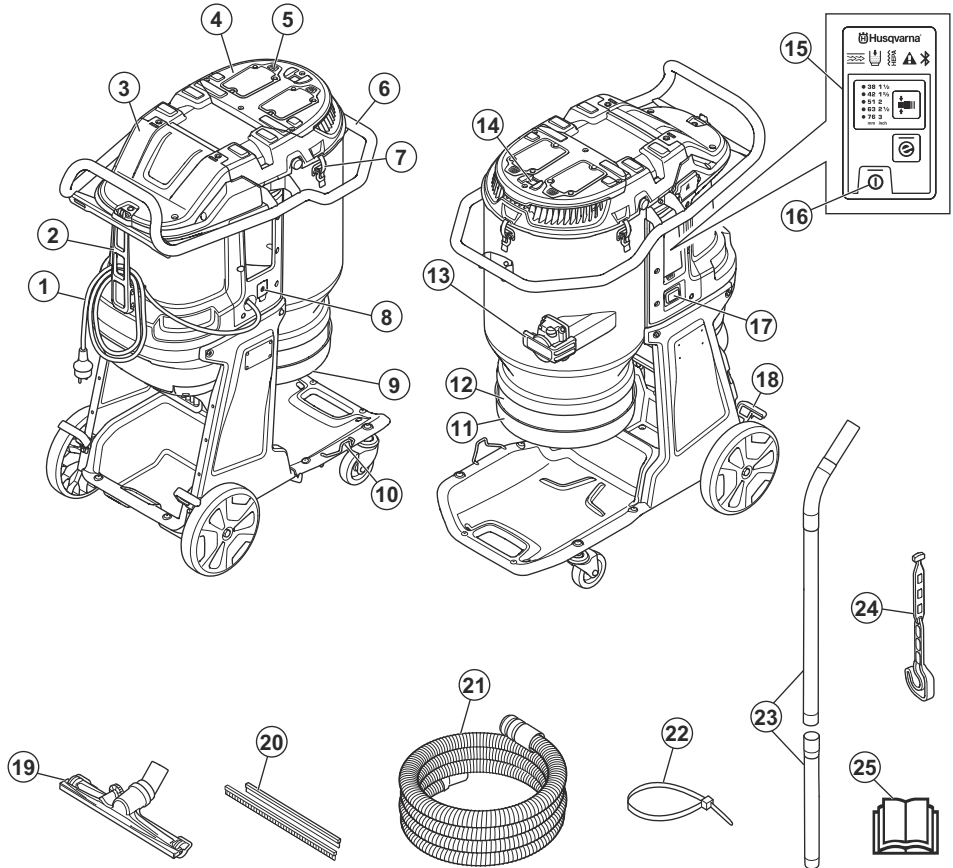

1. Cable
2. Soporte de cable y manguera de extracción de polvo
3. Tapa de filtro HEPA
4. Tapa de prefiltro
5. Botón de purga del filtro
6. Manillar
7. Soporte abatible del tubo
8. Interruptor principal
9. Cono de goma para descarga de polvo
10. Soporte de la boquilla para suelos

11. Soporte Longopac
12. Longopac
13. Cubierta de admisión
14. Botón de pulso automático
15. Panel de control
16. Botón ON/OFF
17. Horómetro
18. Freno de las ruedas
19. Boquilla para suelos
20. Tiras de goma

21. Manguera extractora de polvo
22. Bridas
23. Tubo
24. Soporte del tubo
25. Manual de usuario

Símbolos que aparecen en el producto



ADVERTENCIA: Este producto puede ser peligroso y ocasionar daños graves o mortales tanto al usuario como a cualquier otra persona. Tenga cuidado y utilice el producto correctamente.



Lea atentamente el manual y asegúrese de que entiende las instrucciones antes de utilizar el producto.



Utilice protectores auriculares, así como protección ocular y respiratoria. Consulte *Equipo de protección individual en la página 35*.



El punto de conexión a tierra de este producto se identifica mediante el símbolo de toma a tierra. Consulte *Instrucciones sobre conexión a tierra del producto en la página 37*.



El producto no es un residuo doméstico. Recíclolo en unas instalaciones homologadas para la eliminación de equipos eléctricos y electrónicos.



Si el producto cuenta con tecnología inalámbrica Bluetooth®, se incluye el símbolo Bluetooth®. Consulte *Tecnología inalámbrica Bluetooth® en la página 39*.

Nota: Los demás símbolos o etiquetas que aparecen en el producto corresponden a requisitos de homologación especiales para algunos mercados.

Conectividad integrada

La solución de gestión de recursos en la nube Husqvarna Fleet Services™ proporciona al administrador de flotas una vista general de todos los productos conectados a través de sensores integrados o añadidos posteriormente. La posición de la puerta de enlace o del smartphone se puede utilizar para indicar la ubicación de los productos conectados. Los sensores registran datos como el tiempo de funcionamiento, los intervalos de servicio, etc. Para obtener más información sobre la solución de gestión de recursos en la nube Husqvarna Fleet Services™, descargue la aplicación para iOS o Android Husqvarna Fleet Services™ en <https://apps.apple.com/se/app/husqvarna-fleet-services/id1334672726> o <https://play.google.com/>

store/apps/details?id=com.husqvarna.hfsmobile&hl=en. Póngase en contacto con su representante de ventas de Husqvarna para obtener más información.

Algunos modelos de este producto se conectan mediante la función Husqvarna Fleet Services™ gracias al sensor Bluetooth Low Energy (BLE) integrado. Para obtener más información sobre su uso, consulte *Uso de la función de conectividad integrada con la flota en la página 40*. Para obtener información sobre el espectro de radio de la tecnología BLE, consulte *Conectividad integrada en la página 54*. Para obtener información sobre las limitaciones de conformidad de Husqvarna Fleet Services™, consulte *Limitaciones de conformidad en la página 31*.

Limitaciones de conformidad

Nota: Aquellos cambios o modificaciones realizados en este equipo que no estén expresamente aprobados por Husqvarna pueden invalidar la conformidad del equipo con las normas FCC y limitar la autoridad del usuario para manejar el equipo.

Nota: Este dispositivo cumple con la parte 15 de las normas FCC y con los estándares RSS exentos de licencia de industria en Canadá.

El funcionamiento está sujeto a las siguientes dos condiciones:

- Este dispositivo no causa interferencias perjudiciales.
- Este dispositivo debe aceptar cualquier interferencia que reciba, incluida una interferencia que pueda causar un funcionamiento no deseado.

Placa de identificación

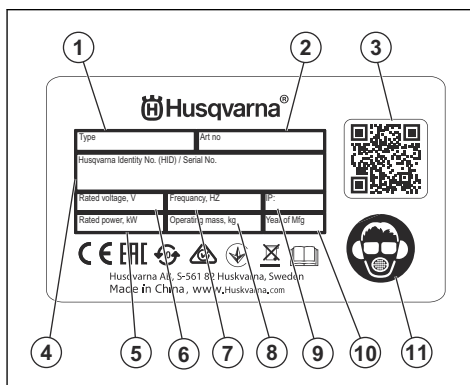

1. Modelo
2. Referencia
3. Código escaneable
4. Número de serie
5. Potencia o corriente nominal (A)

6. Tensión nominal
7. Frecuencia
8. Peso
9. Clase IP
10. Año de fabricación
11. Personal protective equipment

- El producto se ha reparado incorrectamente.
- El producto se ha reparado con piezas que no eran del fabricante o no autorizadas por el fabricante.
- El producto tiene un accesorio que no es del fabricante o no está autorizado por este.
- El producto no se ha reparado en un centro de servicio autorizado o por un organismo homologado.

Daños en el producto

No nos hacemos responsables de los daños que pueda sufrir el producto si:

Seguridad

Definiciones de seguridad

Las advertencias, precauciones y notas se utilizan para destacar información especialmente importante del manual.



ADVERTENCIA:

Indica un riesgo de lesiones o incluso de muerte del usuario o de las personas cercanas si no se respetan las instrucciones del manual.



PRECAUCIÓN:

Indica un riesgo de daños en el producto, otros materiales o el área adyacente si no se respetan las instrucciones del manual.

Nota: Se usa para proporcionar más información necesaria en una situación determinada.

INSTRUCCIONES DE SEGURIDAD IMPORTANTES



ADVERTENCIA:

Lea las siguientes instrucciones antes de utilizar el producto.

- Este producto es una herramienta peligrosa si no se usa con cuidado o si se utiliza de forma incorrecta. Este producto puede ocasionar lesiones graves o mortales tanto al operario como a cualquier otra persona. Antes de usar el producto, lea detenidamente el contenido del manual de usuario.
- No deje que ninguna persona (incluidos niños) con habilidades físicas, sensoriales o mentales reducidas utilice este producto, a menos que lo

- hagan con supervisión o reciban instrucción en relación con el uso del producto por parte de una persona responsable de su seguridad.
- Asegúrese de adquirir experiencia y conocimientos sobre el producto antes de utilizarlo.
- Compruebe que todos los controles están apagados antes de desconectar el cable de alimentación.
- Obedezca la legislación y la normativa vigentes.
- El usuario y el empleador deben conocer y prevenir los riesgos durante el funcionamiento del producto.
- No permita que nadie utilice el producto a menos que haya leído y comprendido el contenido del manual de usuario.
- No utilice el producto a menos que haya recibido formación al respecto. Asegúrese de que todos los usuarios reciban formación.
- No deje que un niño maneje el producto.
- Solo las personas autorizadas pueden manejar el producto.
- El usuario es responsable de los accidentes que puedan sufrir otras personas o sus bienes.
- No utilice el producto si está cansado, enfermo o si se encuentra bajo los efectos de alcohol, drogas o medicamentos.
- Proceda siempre con cuidado y utilice siempre el sentido común.
- Este producto genera un campo electromagnético durante el funcionamiento. Este campo puede, en determinadas circunstancias, interferir en implantes médicos activos o pasivos. Para reducir el riesgo de daños graves o mortales, recomendamos que las personas que utilizan implantes médicos consulten a su médico y al fabricante del implante antes de usar este producto.
- Mantenga el producto limpio. Asegúrese de que puede leer claramente las etiquetas.
- No utilice el producto si está dañado.
- No modifique el producto.
- No utilice el producto si sospecha que alguien ha podido modificarlo.
- No utilice el producto sin los filtros necesarios.

Seguridad en el área de trabajo

- **Mantenga el área de trabajo limpia y bien iluminada.** Las zonas abarrotadas de cosas u oscuras favorecen los accidentes.
- **No utilice el producto en ambientes explosivos como aquellos en los que hay líquidos, gases o polvo inflamables.** El producto produce chispas que pueden inflamar el polvo o los vapores.
- **Mantenga alejados a los niños y a otras personas mientras utiliza el producto.** Las distracciones pueden hacer que pierda el control de esta.

Seguridad eléctrica



ADVERTENCIA:

No exponga el aparato a la lluvia ni a condiciones de humedad. La entrada de agua en un aparato eléctrico aumentará el riesgo de descarga eléctrica.

- **La clavija del cable de alimentación del aparato debe coincidir con la toma de corriente. No modifique de ningún modo el enchufe. No utilice enchufes adaptadores con aparatos conectados a tierra.** Los enchufes sin modificar y las tomas de corriente del mismo tipo ayudan a reducir el riesgo de descarga eléctrica.
- **Introduzca el enchufe en una toma de corriente adecuada con conexión a tierra que se haya instalado de forma correcta y segura y cumpla con las normativas locales.** Si tiene alguna duda sobre la eficacia de la conexión a tierra de la toma de corriente, llame a un especialista cualificado para que la revise.
- **Evite el contacto de su cuerpo con superficies conectadas a tierra como tuberías, radiadores, cocinas y neveras.** Si su cuerpo está en contacto con el suelo, existe un mayor riesgo de descarga eléctrica.
- **Asegúrese de que el cable de alimentación no está sobre un charco de agua.**
- **Compruebe el cable de alimentación del aparato cada cierto tiempo y, si observa que está dañado, pida al fabricante o su taller que lo cambie. Compruebe los cables alargadores cada cierto tiempo y cámbielos si están dañados.**
- **Durante el trabajo, no toque el cable de alimentación ni el cable alargador si están dañados. Desconecte el cable de alimentación de la toma de corriente.** Los cables de alimentación o alargadores dañados suponen un riesgo de descarga eléctrica.
- **Maneje el cable con cuidado. No lo utilice nunca para transportar, tirar o desenchufar el aparato. Manténgalo alejado de fuentes de calor, aceite, bordes afilados o piezas móviles.** Los cables dañados o enredados incrementan el riesgo de descarga eléctrica.

- **Cuando trabaje con un aparato eléctrico en exteriores, utilice solo cables alargadores del tipo indicado para este uso.** Utilizar un cable alargador adecuado para su uso en exteriores reduce el riesgo de descarga eléctrica.
- **En caso de interrupción del suministro eléctrico, apague el aparato y desenchúfelo de la toma de corriente.**
- **No utilice nunca el aparato cuando esté sucio o mojado.** El polvo (especialmente el polvo de materiales conductores) o la humedad adherida a la superficie del aparato pueden, en condiciones adversas, provocar una descarga eléctrica. **Los aparatos sucios o polvorientos deben ser comprobados por un taller de servicio autorizado a intervalos regulares, especialmente si se utilizan con frecuencia para trabajar con materiales conductores.**
- **Si es necesario utilizar un aparato en un lugar húmedo, use un suministro eléctrico protegido con un interruptor diferencial.** La utilización de un interruptor diferencial reduce el riesgo de descargas eléctricas.
- Realice pruebas de seguridad eléctrica cada cierto tiempo en el producto. Consulte la normativa local para conocer el procedimiento correcto.

Seguridad personal

- **Esté siempre atento, fíjese en lo que está haciendo y utilice el sentido común cuando maneje el producto. No utilice el producto si está cansado o bajo los efectos de estupefacientes, alcohol o medicamentos.** Un momento de descuido puede causar lesiones graves.
- **Utilice el equipo de protección personal. Protéjase siempre los ojos.** El equipo de protección, como la mascarilla antipolvo, los zapatos de seguridad antideslizantes, el casco o los protectores auditivos, utilizados en función de las condiciones de trabajo, reducirá el riesgo de lesiones.
- **Evite el encendido accidental de la herramienta. Asegúrese de que el interruptor está en la posición de apagado antes de conectar la máquina a la fuente de alimentación, cogerla o transportarla.** Transportar el producto con el dedo puesto sobre el interruptor o encenderlo con el interruptor en la posición de encendido puede provocar accidentes.
- **Quite todas las clavijas de ajuste o llaves de tuercas antes de encender el producto.** Una llave de tuercas o clavija de ajuste que se ha dejado colocada en una pieza giratoria del producto puede causar lesiones.
- **No se estire demasiado. Mantenga una posición correcta y el equilibrio en todo momento.** Así podrá controlar mejor el producto en situaciones imprevistas.
- **Utilice la ropa adecuada. No utilice nunca ropa amplia ni joyas. Mantenga el pelo y la ropa alejados de las piezas móviles.** La ropa holgada, las joyas o el pelo largo pueden quedar atrapados en las piezas móviles.

- **Si se suministran equipos de aspiración o captación de polvo, asegúrese de que estén conectados y se utilicen correctamente.** El uso de estos equipos puede reducir los riesgos derivados del polvo.
- **Evite que la familiaridad adquirida con el uso frecuente de las herramientas le lleve a confiarse e ignorar las medidas de seguridad al utilizarlas.** Una acción negligente puede causar lesiones graves en una fracción de segundo.

Uso y cuidado del producto

- **No fuerce el producto. Utilice el producto adecuado para el trabajo que deba realizar.** Con el producto apropiado hará el trabajo mejor y con mayor seguridad a la potencia para la que fue diseñado.
- **No utilice el producto si el interruptor no funciona.** Los productos que no se puedan controlar con el interruptor son peligrosos y deben repararse.
- **Desconecte el enchufe de la fuente de alimentación del producto (si es extraíble) antes de realizar cualquier ajuste, cambiar accesorios o guardarlo.** Las medidas de seguridad preventivas reducen el riesgo de poner en marcha el producto de forma accidental.
- **Si no utiliza el producto, guárdelo fuera del alcance de los niños y no permita que personas no familiarizadas con su uso o con estas instrucciones lo manejen.** El producto resulta peligroso en manos de usuarios no cualificados.
- **Efectúe el mantenimiento del producto y los accesorios. Compruebe que no haya partes móviles mal alineadas o trabadas, piezas rotas o cualquier otra circunstancia que pueda afectar al funcionamiento del producto. Si detecta daños, lleve el producto a reparar antes de usarlo.** Muchos accidentes se deben al uso de productos que carecen de un mantenimiento adecuado.
- **Mantenga las herramientas de corte afiladas y limpias.** Las herramientas de corte con aristas afiladas y un mantenimiento adecuado tienen menos probabilidades de trabarse y son más fáciles de controlar.
- **Utilice el producto, accesorios, útiles, etc., según se indica en estas instrucciones, teniendo en cuenta las condiciones de trabajo y la tarea que debe realizar.** El uso del producto para trabajos distintos a aquellos para los que fue diseñado podría dar lugar a situaciones peligrosas.
- **Mantenga los mangos y superficies de agarre secos, limpios y sin aceite ni grasa.** Las superficies de agarre y los mangos resbaladizos no permiten manejar y controlar de forma segura la herramienta ante cualquier imprevisto.

Servicio

- Deje que un centro de servicio autorizado realice el mantenimiento y solamente con piezas de repuesto aprobadas. Con esto se mantendrá la seguridad del producto.

- Consulte la sección *Programa de mantenimiento en la página 45* para obtener más información.

Instrucciones de seguridad para el montaje



ADVERTENCIA:

Lea las siguientes instrucciones de advertencia antes de montar el producto.

- Las modificaciones o la utilización de accesorios no autorizados pueden ocasionar lesiones graves o incluso la muerte del usuario o de otras personas.
- Utilice los accesorios únicamente como se describe en este manual. Use únicamente los accesorios recomendados por el fabricante.
- Asegúrese de que el área de montaje tiene una base firme para que el producto no pueda volcar. Riesgo de daños personales y materiales.
- Preste atención, ya que los cierres de palanca pueden causar daños al operador durante el montaje del producto.

Instrucciones de seguridad para el funcionamiento



ADVERTENCIA:

Lea las siguientes instrucciones de advertencia antes de utilizar el producto.

- No utilice el producto si el cable de alimentación o el enchufe están dañados.
- Si el producto no funciona correctamente, golpea el suelo, sufre daños, se deja al aire libre o se cae al agua, deténgalo. Lleve el producto a un taller de servicio autorizado para que lo reparen.
- Asegúrese de que el motor y todos los controles están apagados antes de desconectar el cable de alimentación.
- Desconecte el cable de alimentación de la toma de corriente cuando no utilice el producto, antes de realizar el mantenimiento o antes de alejarse del producto.
- No tire del cable de alimentación para desconectarlo de la toma de corriente. Tire siempre del enchufe para desconectarlo de la toma de corriente.
- No utilice el producto a temperaturas inferiores a -10 °C.
- No utilice el producto en lugares donde exista riesgo de explosión o en lugares donde haya líquidos o materiales inflamables.
- No coloque objetos en las aberturas.
- No lo utilice si hay una abertura obstruida. Retire el polvo, las pelusas, el pelo u otro material que pueda reducir el flujo de aire.

- No utilice el producto ni tire del enchufe con las manos mojadas.
- Mantenga el pelo, la ropa suelta y todas las partes del cuerpo lejos de las aberturas y las piezas móviles.
- Utilice el producto con mucho cuidado en escaleras para evitar daños y lesiones si el producto se cae.
- Asegúrese de que puede detener el motor rápidamente en caso de emergencia.
- Bloquee siempre las ruedas de transporte si trabaja en una superficie irregular.
- No utilice el producto si la bolsa Longopac y los filtros no están instalados. Sustituya la bolsa Longopac y los filtros como se indica en este manual.
- Si el producto tiene un nivel de vibración o ruido inusual, apáguelo inmediatamente y desconecte la fuente de alimentación. Examine el producto para comprobar si presenta daños. La vibración inusual suele ser un síntoma de la existencia de daños. Repare los daños o lleve el producto a un taller de servicio autorizado para realizar la reparación.
- Utilice siempre accesorios homologados. Póngase en contacto con su representante de Husqvarna para obtener más información.

Equipo de protección individual



ADVERTENCIA: Lea las siguientes instrucciones antes de utilizar el producto.

- Para trabajar con el producto, debe utilizar siempre un equipo de protección individual homologado. El equipo de protección individual no elimina completamente el riesgo de lesiones, pero reduce la gravedad de estas en caso de accidente. Deje que el distribuidor le ayude a seleccionar el equipo de protección individual adecuado.
- Compruebe periódicamente el estado del equipo de protección individual.
- Utilice un casco protector homologado.
- Utilice protectores auriculares homologados.
- Utilice una protección respiratoria homologada de clase P3 o superior.
- Utilice protección ocular homologada.
- Utilice guantes protectores.
- Utilice calzado de protección.

Equipo de protección individual



ADVERTENCIA: Lea las siguientes instrucciones antes de utilizar el producto.

- Para trabajar con el producto, debe utilizar siempre un equipo de protección individual homologado. El equipo de protección individual no elimina

completamente el riesgo de lesiones, pero reduce la gravedad de estas en caso de accidente. Deje que el distribuidor le ayude a seleccionar el equipo de protección individual adecuado.

- Compruebe periódicamente el estado del equipo de protección individual.
- Utilice un casco protector homologado.
- Utilice protectores auriculares homologados.
- Utilice una protección respiratoria homologada de clase P3 o superior.
- Utilice protección ocular homologada.
- Utilice guantes protectores.
- Utilice calzado de protección.

Instrucciones de seguridad para el mantenimiento



ADVERTENCIA:

Lea las siguientes instrucciones de advertencia antes de utilizar el producto.

- Si el mantenimiento no se realiza correctamente y de forma regular, aumenta el riesgo de lesiones y daños en el producto.
- Utilice el equipo de protección personal. Consulte la sección *Instrucciones de seguridad para el funcionamiento en la página 34*.
- Desconecte el producto de la fuente de alimentación antes de proceder con el mantenimiento.
- No modifique el producto. Las modificaciones en el producto que no hayan sido autorizadas por el fabricante pueden causar daños graves o la muerte.
- Utilice siempre accesorios y piezas de repuesto originales. Los accesorios y las piezas de repuesto que no estén aprobados por el fabricante pueden causar daños graves o la muerte.
- Cambie las piezas dañadas, desgastadas o rotas.
- Realice únicamente las tareas de mantenimiento que se indican en este manual de usuario. Lleve el producto a un taller de servicio autorizado para que realicen el resto de tareas de mantenimiento.
- Si es necesario sustituir el cable de alimentación, la reparación debe llevarse a cabo por el fabricante o un representante autorizado, a fin de evitar un riesgo para la seguridad.
- Lleve el producto a un taller de servicio autorizado para realizar el mantenimiento de forma regular.

Dispositivos de seguridad en el producto



ADVERTENCIA:

Lea las siguientes instrucciones de advertencia antes de utilizar el producto.

- Nunca utilice un producto con componentes de seguridad defectuosos. Si su producto no pasa todos los controles, entréguela a un taller de servicio para su reparación.
- No utilice el producto si las placas protectoras, las cubiertas de protección, los interruptores de seguridad u otros dispositivos de protección no están instalados o están dañados.

Emplee siempre el sentido común.



ADVERTENCIA:

Está totalmente prohibido modificar el diseño original del producto sin la aprobación previa del fabricante. Utilice siempre piezas de repuesto originales. Las modificaciones o la utilización de accesorios no autorizados pueden ocasionar lesiones graves o incluso la muerte del usuario o de otras personas.



ADVERTENCIA:

El uso de productos como cortadoras, amoladoras o taladros que lijan o cortan material genera polvo y vapores que pueden contener productos químicos perniciosos. Compruebe la naturaleza del material que pretende procesar y utilice una máscara protectora adecuada.

Es imposible abarcar todas las situaciones imaginables que se pueden producir al utilizar el producto. Proceda siempre con cuidado y emplee el sentido común. Evite todas aquellas situaciones que considere que sobrepasan sus capacidades. Si, después de leer estas instrucciones, no está seguro del procedimiento que debe seguir, consulte a un experto antes de continuar.

No dude en ponerse en contacto con su representante de Husqvarna si tiene preguntas acerca del uso del producto. Estaremos encantados de poder aconsejarle y ayudarle a utilizar el producto de manera eficaz y segura.

Diríjase a su distribuidor Husqvarna para que revise el producto y para que realice los ajustes y las reparaciones básicas.

Husqvarna AB aplica una política de desarrollo continuo de productos. Por consiguiente, Husqvarna se reserva el derecho a introducir modificaciones de diseño sin previo aviso y sin ninguna clase de obligación.

Toda la información y todos los datos contenidos en este manual de usuario estaban en vigor en la fecha de impresión del manual.

Bluetooth®



PRECAUCIÓN: Los cambios o modificaciones realizados en este equipo que no hayan recibido la autorización expresa de Husqvarna pueden anular la autorización de la FCC para utilizar este equipo.

Aviso: Este dispositivo cumple con la parte 15 de las normas FCC y con los estándares RSS exentos de licencia de industria en Canadá. El funcionamiento está sujeto a las siguientes dos condiciones:

- Este dispositivo no causa interferencias perjudiciales.
- Este dispositivo debe aceptar cualquier interferencia que reciba, incluida una interferencia que pueda hacer que funcione de forma imprevista.

Nota: Este equipo ha sido probado y se ha determinado que cumple con los límites para un dispositivo digital de Clase B, de acuerdo con el apartado 15 de las normas FCC. Estos límites están diseñados para proporcionar una protección razonable contra interferencias perjudiciales en una instalación residencial. Este equipo genera, utiliza y puede irradiar energía de radiofrecuencia y, si no se instala y utiliza de acuerdo con las instrucciones, puede causar interferencias perjudiciales para las comunicaciones de radio. Sin embargo, no hay garantía de que no se produzcan interferencias en una instalación en particular. Si este equipo causa interferencias perjudiciales para la recepción de radio o televisión, lo que se puede determinar encendiendo y apagando el equipo, se recomienda al usuario que intente corregir la interferencia mediante una o más de las siguientes medidas:

- Reoriente o mueva la antena receptora.
- Aumente la distancia de separación entre el equipo y el receptor.
- Conecte el equipo a una toma de un circuito diferente de aquel al que se encuentra conectado el receptor.
- Consulte al distribuidor o a un técnico experto en radio/TV para obtener ayuda.

Le présent appareil est conforme aux CNR d'Industrie Canada applicables aux appareils radio exempts de licence. L'exploitation est autorisée aux deux conditions suivantes:

- l'appareil ne doit pas produire de brouillage, et
- l'appareil doit accepter tout brouillage radioélectrique subi, même si le brouillage est susceptible d'en compromettre le fonctionnement.

Declaración de conformidad de proveedores de Husqvarna DE 130 H

Información de cumplimiento de 47 CFR § 2.1077

Parte responsable

GUARDE ESTAS INSTRUCCIONES

Funcionamiento

Instrucciones sobre conexión a tierra del producto



ADVERTENCIA:

Una conexión incorrecta puede provocar descargas eléctricas. Póngase en contacto con personal electricista cualificado si no está seguro de que la toma de corriente está correctamente conectada a tierra.

No modifique el enchufe y manténgalo según sus especificaciones de fábrica. Si el enchufe o el cable de alimentación están dañados o necesitan sustituirse, póngase en contacto con su taller de servicio de Husqvarna. Siga las instrucciones y normativas locales.

Si no comprende perfectamente estas instrucciones sobre conexión a tierra del producto, póngase en contacto con personal electricista cualificado.

Utilice únicamente cables alargadores con conexión a tierra en exteriores, así como una toma de tierra compatible con el enchufe del producto.

El producto cuenta con un cable de alimentación y un enchufe con conexión a tierra. Conecte siempre el producto a una toma de corriente con conexión a tierra. De esta forma, se reduce el riesgo de descarga eléctrica si se produce una avería.

Utilice un circuito de alimentación monofásica nominal con este producto.

No utilice adaptadores eléctricos con el producto.

Producto con una clasificación superior a 15 A.



ADVERTENCIA:

No utilice un adaptador con un producto cuya corriente nominal sea superior a 15 A.



ADVERTENCIA:

Asegúrese de que el enchufe del producto es compatible con la toma de corriente.

Si la corriente nominal del producto es superior a 15 A, el fabricante le proporcionará el cable de alimentación y el enchufe correctos para la conexión a la toma de corriente.

Producto con una clasificación inferior a 15 A.



ADVERTENCIA:

Asegúrese de que el enchufe del producto es compatible con la toma de corriente.



ADVERTENCIA:

No se permite el uso de un adaptador temporal en Canadá (consulte C22.1).



ADVERTENCIA:

Utilice el adaptador temporal únicamente hasta que un electricista cualificado pueda instalar una toma de tierra.

El enchufe (A) está conectado a tierra y se puede utilizar con o sin un adaptador temporal (B).

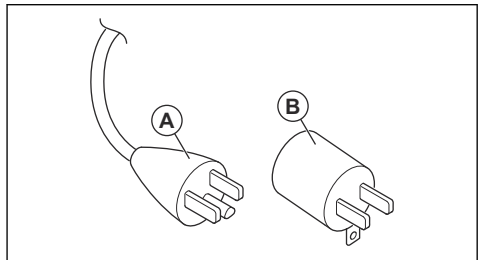

Utilice un adaptador cuando la toma de corriente (C) no esté conectada a tierra. Utilice el adaptador temporal para conectar el enchufe a la toma de corriente que

no esté conectada a tierra. La lengüeta del tornillo de conexión a tierra (D) del adaptador debe estar conectada a una caja de salida a tierra. Debe utilizar el tornillo metálico (E) para sujetar el adaptador en su posición.

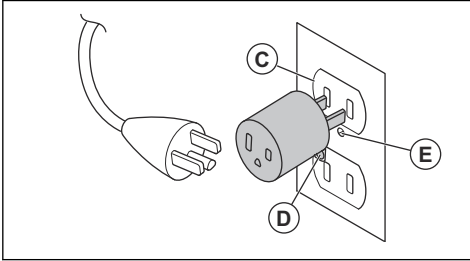

No utilice un adaptador si la toma de corriente (F) está conectada a tierra.

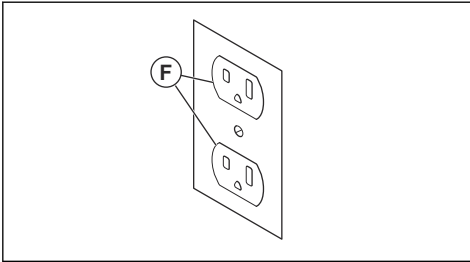

Pasos por seguir antes de poner en funcionamiento el producto



ADVERTENCIA:

Para evitar el riesgo de lesiones, asegúrese de conectar el enchufe del producto completamente al cable alargador. Realice comprobaciones periódicas de la conexión mientras utiliza el producto para asegurarse de que está bien enchufado. No utilice un cable alargador que cuya conexión sea deficiente.

Nota: Las condiciones de funcionamiento son altitud máxima de 800 m/2625 pies, temperatura entre -10 °C/14 °F y +40 °C/104 °F, y una humedad del 85 %.

Nota: Lea detenidamente el manual de usuario del equipo principal. Si se especifican requisitos o ajustes para el extractor de polvo, asegúrese de respetarlos.

1. Lea detenidamente el manual de usuario y asegúrese de que entiende las instrucciones.
2. Realice el mantenimiento diario. Consulte la sección *Programa de mantenimiento en la página 45*.

3. Asegúrese de que la zona de trabajo esté bien limpia.
4. Utilice el equipo de protección personal. Consulte la sección *Equipo de protección individual en la página 35*.
5. Asegúrese de que el producto está montado correctamente.
6. Asegúrese de que la frecuencia y la tensión que aparecen en la placa de características se correspondan con los valores de la red eléctrica. Esto también se aplica a los cables alargadores.
7. Conecte el cable del producto (A) con el cable alargador (B) durante el funcionamiento para asegurarse de que permanecen conectados.

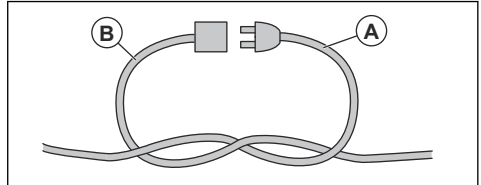

Conexión de la manguera extractora de polvo



ADVERTENCIA:

Utilice una manguera antiestática para evitar efectos antiestáticos.

1. Abra el conector de manguera.

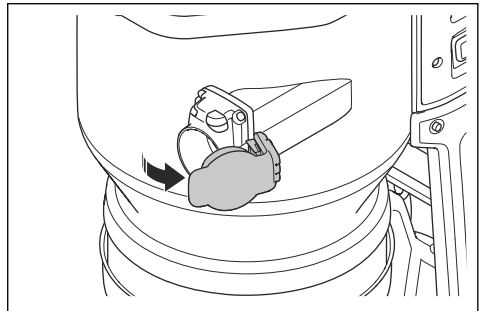

- Coloque el adaptador de manguera en el conector de manguera.

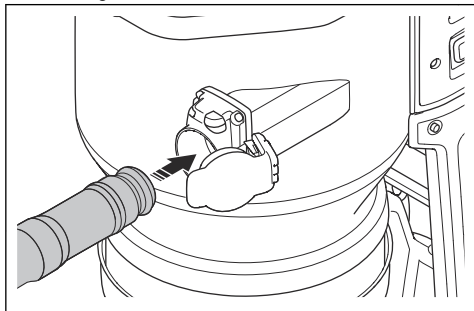

- Presione el adaptador de manguera hasta que oiga un clic para colocarlo en la posición correcta.

Desconexión de la manguera de extracción de polvo

- Pulse el botón de bloqueo de la manguera (A) y tire de la manguera de extracción de polvo.

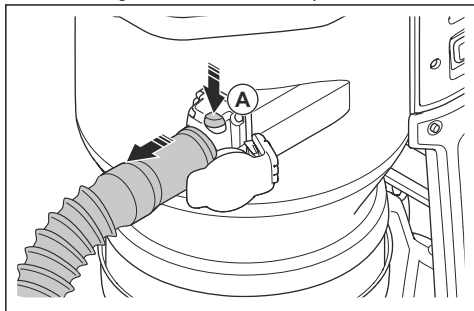

Conexión y ajuste de la boquilla para suelos

- Inserte el extremo del tubo completamente en el eje de la boquilla para suelos.

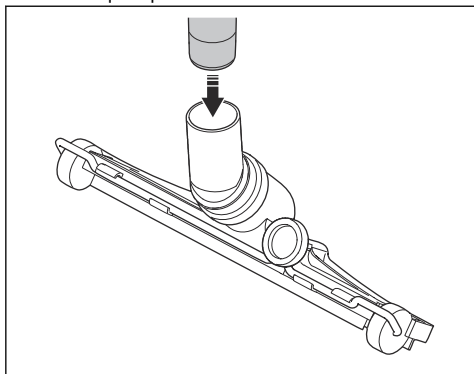

- Gire la ruedecilla (A) de la parte trasera de la boquilla para suelos para ajustar las ruedas de la boquilla para suelos. Las diferentes superficies y los diferentes tipos de polvo y materiales hacen que sea necesario ajustar las ruedas para obtener el mejor rendimiento.

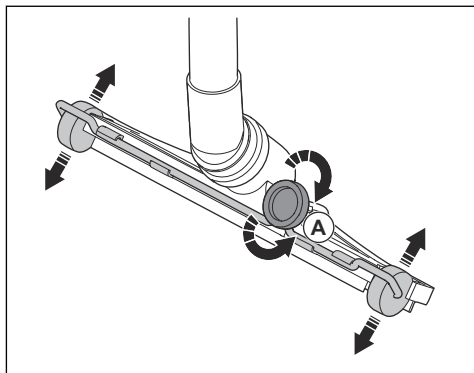

Tecnología inalámbrica Bluetooth®

Los productos con tecnología inalámbrica Bluetooth® integrada se pueden conectar a dispositivos móviles. Cuando el dispositivo móvil está conectado al producto, el símbolo de la tecnología inalámbrica *Bluetooth*® se enciende.



Bloqueo y desbloqueo de las ruedas de transporte

Para usar el producto en una superficie con pendiente es necesario bloquear las ruedas de transporte.



ADVERTENCIA:

Las ruedas y los cojinetes deben estar limpios y sin polvo para que funcionen con seguridad. Consulte *Programa de mantenimiento en la página 45*.

- Sujete el producto en una posición fija y segura.

2. Presione hacia abajo el freno situado a cada lado para bloquear las ruedas.

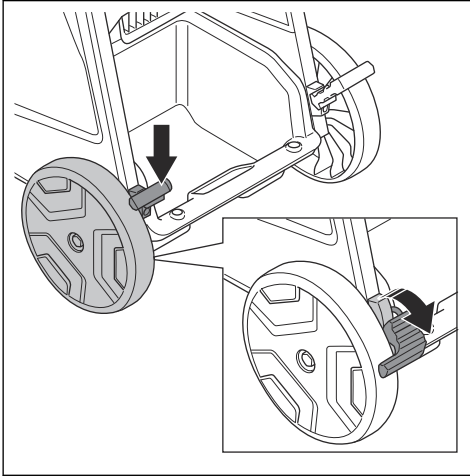

3. Tire hacia arriba de los frenos para desbloquear las ruedas.

Funciones del panel de control

El panel de control gestiona y supervisa las funciones y configuraciones importantes del producto. Consulte *Advertencias del panel de control en la página 50* para encontrar soluciones a las advertencias.

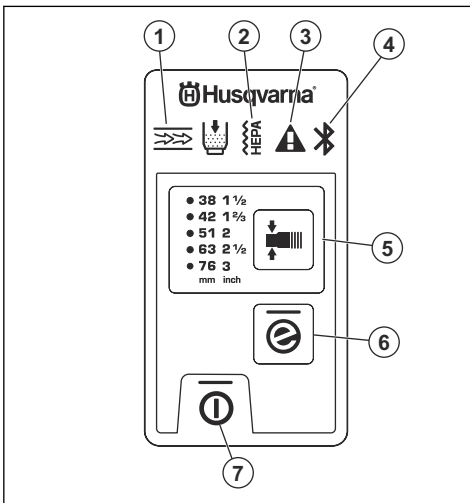

1. El prefiltro está obstruido. Consulte *Procedimiento de purga del filtro en la página 42*.
2. El filtro HEPA está obstruido, dañado o falta. Consulte *Sustitución del filtro HEPA en la página 47*.

3. Advertencia. Consulte *Advertencias del panel de control en la página 50*.
4. Conexión Bluetooth®. Consulte *Uso de la función de conectividad integrada con la flota en la página 40*.
5. Función de cambio de diámetro de la manguera; consulte *Selección del diámetro de la boquilla de manguera en la página 41*
6. Botón e-Flow; consulte *Función e-Flow en la página 40*
7. Botón ON/OFF

Uso de la función de conectividad integrada con la flota

Nota: Esto solo es válido con productos que dispongan de función de conectividad integrada.

Nota: La transmisión por radio mediante la función Bluetooth® se activará la primera vez que se conecte a la toma de corriente y permanecerá activa posteriormente.

1. Descargue la aplicación Husqvarna Fleet Services para iOS o Android Husqvarna Fleet Services™.
2. Para obtener más información, visite el sitio web de Husqvarna Fleet Services <https://fleetservices.husqvarna.com>.

Función e-Flow

El producto cuenta con la función e-Flow. Esta función ajusta automáticamente el caudal de aire a la carga de trabajo para obtener un rendimiento óptimo. El producto siempre arranca con los últimos ajustes utilizados.

Consulte *Funciones del panel de control en la página 40* para activar o desactivar la función.

Sistema de advertencia de flujo de aire

El flujo de aire de la manguera de aspiración debe ser superior a 20 m/s (66 pies/s).

Para obtener información sobre el flujo de aire mínimo con el diámetro de manguera seleccionado, consulte la tabla.

Niveles de alarma de flujo de aire			
mm	pulgada	m ³ /h	CFM
21	5/8	25	15
27	1	41	24
32	1¼	58	34
38	1½	82	48

Niveles de alarma de flujo de aire			
42	1 1/2	100	59
51	2	147	87
63	2 1/2	224	132
76	3	327	192

Nota: Si el flujo de aire es inferior a 20 m/s (66 pies/s), suena la alarma y se ilumina el símbolo de advertencia. Consulte *Advertencias del panel de control en la página 50*.

Selección del diámetro de la boquilla de manguera

Nota: Si no selecciona el diámetro de manguera correcto, se encenderá el sistema de advertencia de flujo de aire.

Al iniciar el producto, se establece automáticamente el último diámetro de manguera seleccionado.

- Pulse el botón para seleccionar el diámetro de manguera correcto. El LED verde indica el diámetro seleccionado.

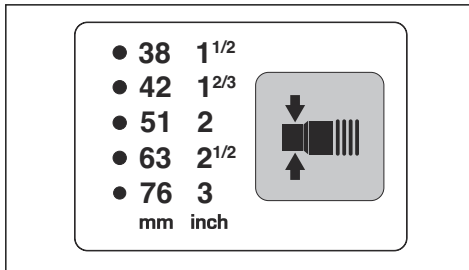

Puesta en marcha y parada del producto

Nota: Espere 5 segundos después de arrancar el producto para que aspire a pleno rendimiento. El producto no aspira a pleno rendimiento nada más arrancarlo.

1. Asegúrese de que la frecuencia y la tensión que aparecen en la placa de características se correspondan con los valores de la fuente de alimentación.
2. Conecte el producto a una toma de corriente adecuada.
3. Pulse "I" en el interruptor principal para activar el producto. Consulte *Vista general del producto en la página 30*.

4. Pulse el botón de encendido para iniciar y detener el funcionamiento.

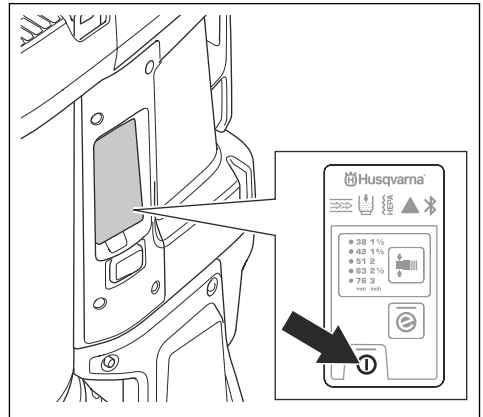

5. Para detener la operación, pulse el botón de encendido. El botón se apaga cuando se detiene el funcionamiento.
6. Pulse "0" en el interruptor principal para desactivar el producto.
7. Desenchufe el producto de la toma de corriente.

Contador de horas

El contador de horas muestra cuántas horas ha estado en marcha el motor. Consulte *Vista general del producto en la página 30* para conocer la posición del contador de horas.

Función de pulso automático

La función de pulso automático limpia los filtros. La función de pulso automático se activa al arrancar el producto y durante el funcionamiento. La función de pulso automático también se activa durante 1 ciclo tras detener el producto. Se recomienda utilizar el producto con la función de pulso automático activada. Para realizar determinados trabajos, es necesario detener la función de pulso automático. Consulte *Detener e iniciar la función de pulso automático en la página 42*.

Detener e iniciar la función de pulso automático

1. Pulse el botón de pulso automático.

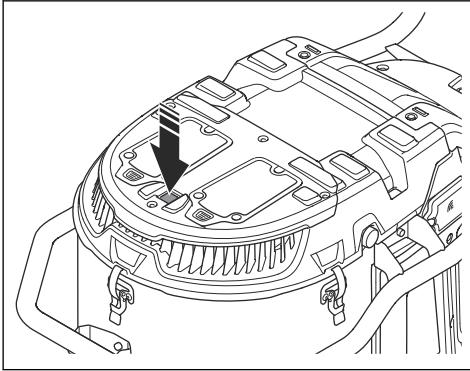

2. Compruebe que el indicador LED verde se apaga.

Vuelva a pulsar el botón para iniciar la función de pulso automático. Compruebe que el indicador LED verde se enciende.

Procedimiento de purga del filtro

Es necesario realizar un procedimiento de purga del filtro en las siguientes situaciones:

- Antes de hacer un descanso en el trabajo o al final de cada jornada.
- Cuando la fuerza de aspiración disminuya.
- Antes de instalar una nueva bolsa Longopac.
- Cuando se active la alarma de obstrucción del prefiltro. Consulte las instrucciones en la etiqueta de la tapa del prefiltro.

1. Detenga el producto y haga una breve pausa para dejar que las partículas de polvo se depositen en la bolsa Longopac.
2. Arranque el producto. Consulte *Puesta en marcha y parada del producto en la página 41*.
3. Cierre la toma de aire con el tapón o la válvula de admisión para crear vacío.

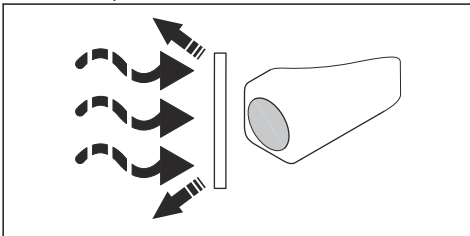

4. Espere 5 segundos hasta que se produzca el vacío.

5. Pulse los 2 botones de purga del filtro al mismo tiempo.

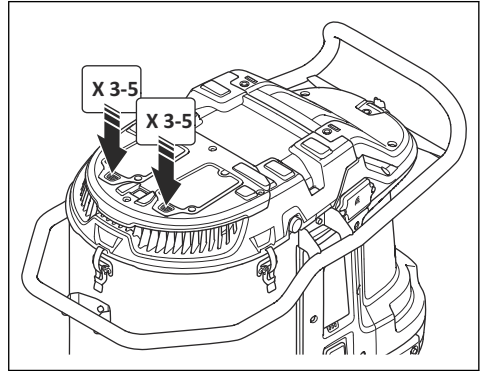

6. Realice los pasos 5-6 cinco veces.



PRECAUCIÓN: Es importante dejar que el producto cree vacío entre una pulsación del botón y la siguiente.

Si la aspiración no es suficiente después de este procedimiento, será necesario limpiar el prefiltro con agua. Consulte *Limpieza del prefiltro con agua en la página 46*.

Instalación de un nuevo casete de bolsa Longopac



PRECAUCIÓN: Limpie el prefiltro antes de instalar un nuevo casete Longopac. Consulte *Limpieza del prefiltro con agua en la página 46*.

1. Coloque el casete Longopac alrededor del borde interior del soporte Longopac.
2. Retire las 4 tiras después de colocar el casete Longopac en el soporte.
3. Tire de la capa interior del casete Longopac hacia arriba (A) y dóblela en el soporte (B).

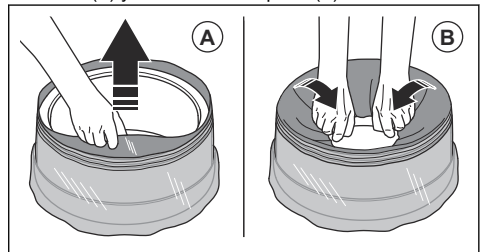

4. Acople el soporte Longopac a la parte trasera del contenedor (A). A continuación, acople el soporte Longopac a los lados y a la parte delantera del contenedor (B). Empuje el soporte Longopac hacia arriba hasta que oiga un chasquido firme.

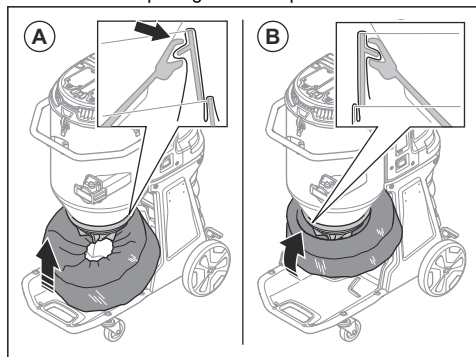

5. Asegúrese de que el casete Longopac esté sellado.

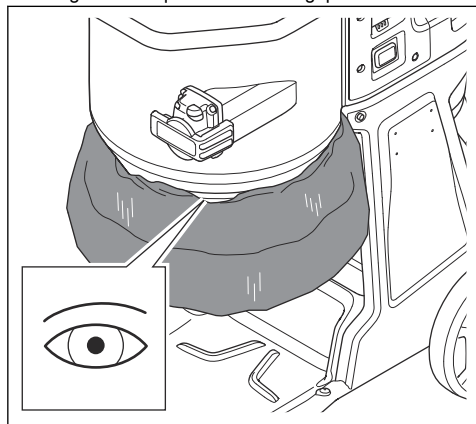

6. Tire de la capa exterior del casete Longopac hacia abajo.

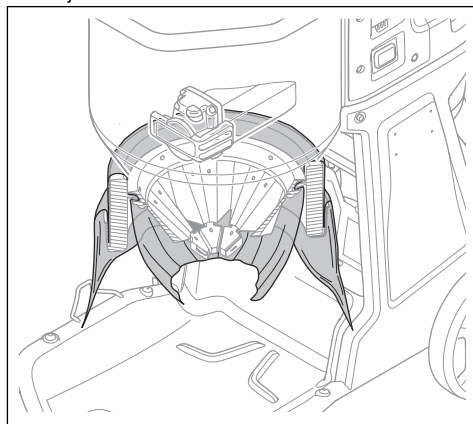

7. Cierre la parte inferior del casete Longopac con una brida.

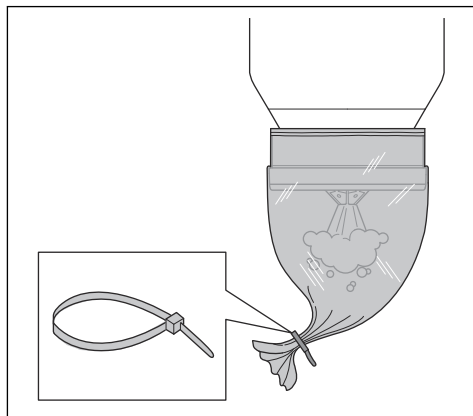

Desecho de una bolsa Longopac llena y preparación de una nueva bolsa Longopac



ADVERTENCIA:

Levante la bolsa Longopac con precaución, ya que una bolsa Longopac llena puede pesar mucho. Asegúrese de que las bridas están cerradas correctamente antes de levantar la bolsa Longopac.

1. Extraiga la bolsa Longopac (A) y fije una brida (B) para cerrar la nueva bolsa Longopac.

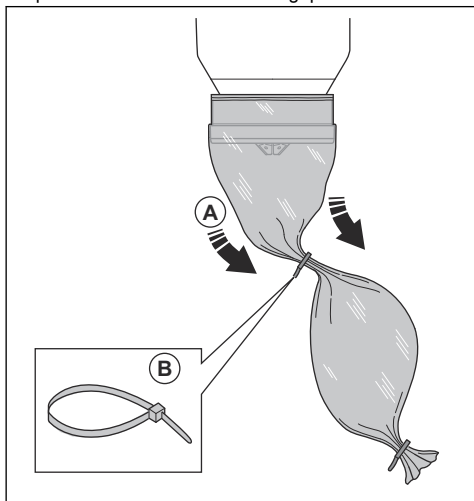

2. Sacuda el polvo de la bolsa Longopac usada.

3. Coloque una brida a 10 cm/3,9 pulg. por debajo de la primera brida para cerrar la bolsa Longopac usada. Corte la bolsa Longopac entre las bridas.

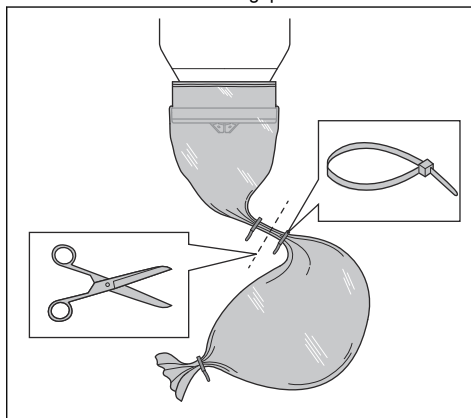

4. Si la parte restante del casete de bolsa Longopac es demasiado pequeña para preparar una nueva bolsa Longopac, instale un nuevo casete de bolsa Longopac. Consulte la sección *Instalación de un nuevo casete de bolsa Longopac en la página 42*.
5. Respete las normativas locales sobre eliminación de bolsas Longopac llenas.

Mantenimiento

Introducción



ADVERTENCIA:

Durante la resolución de problemas, el servicio y el mantenimiento, se pueden producir accidentes relacionados con el producto, ya que el usuario se encuentra en el área de riesgo del producto. El usuario debe tener cuidado, trazar un plan y preparar el trabajo para evitar accidentes.



ADVERTENCIA:

Asegúrese de no agujerear el filtro. Riesgo de dispersión de polvo.



ADVERTENCIA:

Asegúrese de que cumple todas las normativas locales para eliminar el polvo peligroso correctamente, antes y durante el mantenimiento.



ADVERTENCIA:

Antes de realizar el mantenimiento, asegúrese de que el interruptor del motor y el de la bomba estén en la posición de apagado. Desconecte el cable de alimentación y retire el cable de la bomba.



ADVERTENCIA: El fabricante, o una persona con la formación adecuada, debe realizar una inspección técnica al menos una vez al año. Dicha inspección incluirá la comprobación de los filtros en busca de daños, de la estanqueidad del producto y del funcionamiento correcto del mecanismo de control. Además, deberá comprobarse la eficacia de filtración del producto al menos una vez al año, o con mayor frecuencia según lo especifiquen los requisitos nacionales. Si no se realiza la prueba, deberá sustituirse el filtro HEPA por uno nuevo.



ADVERTENCIA:

Llame a un electricista cualificado para que realice todas las comprobaciones de los componentes eléctricos.

Programa de mantenimiento

Los intervalos de mantenimiento se calculan a partir del uso diario del producto. Los intervalos cambian si el producto no se utiliza a diario.

Mantenimiento	Antes de cada utilización	Diario	Semanal	Con aspiración escasa	Cada 6 meses o cada 600 horas	Cada 12 meses o cada 2000 horas
Realice el procedimiento de purga del filtro. Consulte <i>Procedimiento de purga del filtro en la página 42.</i>	X					
Busque signos de desgaste o daños en el cono de goma para descarga de polvo.	X					
Compruebe el enchufe y el cable de alimentación.	X					
Busque signos de desgaste, daños o conexiones flojas de los controles antes de conectar la unidad.	X					
Compruebe la manguera y los conectores de manguera.	X					
Busque signos de desgaste o daños en las piezas de plástico.	X					
Compruebe las argollas de elevación.	X					
Asegúrese de que la bolsa Longopac está colocada correctamente. Consulte <i>Instalación de un nuevo casete de bolsa Longopac en la página 42.</i>		X				
Compruebe la función de purga del filtro.		X				
Compruebe las ruedas. Busque indicios de daños y conexiones incorrectas.			X			
Compruebe las juntas de los filtros.			X			
Realice el procedimiento de purga del filtro. Si la aspiración sigue sin ser suficiente, limpie el prefiltro con agua. Consulte <i>Limpieza del prefiltro con agua en la página 46.</i>				X		
Sustituya el prefiltro si la aspiración sigue sin ser suficiente. Consulte <i>Sustitución del prefiltro en la página 47.</i>				X	X	
Sustituya el filtro HEPA.				X		X
Vuelva a colocar el cono de goma para descarga de polvo.						X
Sustituya las piezas de goma de limpieza del filtro.						X

Mantenimiento	Antes de cada utilización	Diario	Semanal	Con aspiración escasa	Cada 6 meses o cada 600 horas	Cada 12 meses o cada 2000 horas
Compruebe el motor.					X*	
Cambie las escobillas de carbón.					X*	

* = Solo realizar la comprobación a las 600 h.

Limpieza del producto

El funcionamiento puede causar contaminación en todas las piezas del producto y en todos los equipos usados. Por lo tanto, es necesario limpiar todas las piezas del producto y todos los equipos usados completa y cuidadosamente.

ADVERTENCIA:

Desconecte el producto de la fuente de alimentación.

ADVERTENCIA:

Limpie el producto antes de trasladarlo fuera del área de trabajo. El polvo restante en el producto puede salir al aire y provocar riesgos para la salud.

- Utilice el equipo de protección personal. Consulte la sección *Equipo de protección individual en la página 35*.
- No limpie el motor con una hidrolimpiadora ni con un equipo de aire comprimido.
- Limpie la superficie externa con un paño húmedo.
- No aplique agua sobre los componentes eléctricos.
- Limpie los filtros como se indica en *Limpieza del prefiltro con agua en la página 46* y *Sustitución del filtro HEPA en la página 47*.
- Después del mantenimiento, coloque las piezas retiradas en bolsas de plástico. Consulte la normativa local para conocer el procedimiento correcto.
- Si utiliza agua para limpiar el producto, retire el prefiltro y la bolsa Longopac antes de limpiar. Asegúrese también de que no entra agua en el filtro HEPA.

Limpieza del prefiltro con agua

 **PRECAUCIÓN:** No utilice una hidrolimpiadora ni un equipo de aire comprimido para limpiar el prefiltro. No golpee el prefiltro con fuerza para limpiarlo.



PRECAUCIÓN: No deje que se seque a plena luz del sol. Las juntas se secarán.

Nota: La limpieza con agua reducirá gradualmente la eficacia del prefiltro.

1. Afloje las abrazaderas (A) y abra la tapa del prefiltro (B).

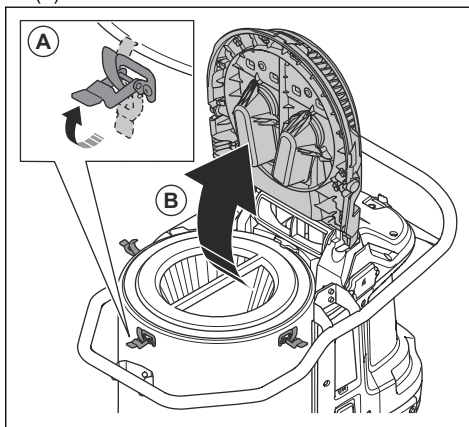

2. Retire el prefiltro.

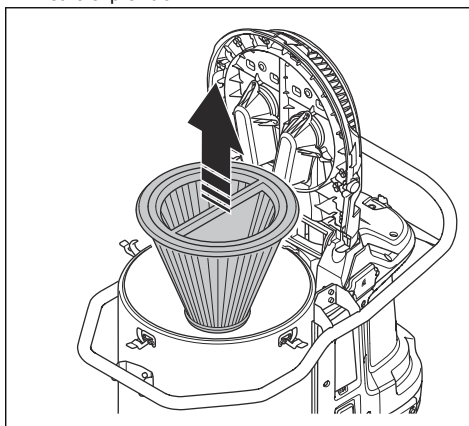

3. Limpie el prefiltro con agua corriente desde la superficie interior del prefiltro.



PRECAUCIÓN: La presión del agua no debe ser superior a 4 bares.



PRECAUCIÓN: No golpee la superficie del filtro ni arrastre objetos por ella. Esto dañaría el filtro.

- Deje que el prefiltro se seque por completo.



PRECAUCIÓN: El prefiltro debe estar totalmente seco antes de instalarlo en el alojamiento.

- Instale el prefiltro, cierre la tapa y apriete las abrazaderas.

Si el prefiltro no se puede limpiar completamente o está dañado, cámbiolo. Consulte *Sustitución del prefiltro en la página 47*.

Sustitución del filtro



ADVERTENCIA:

Utilice el equipo de protección personal. Consulte la sección *Equipo de protección individual en la página 35*. Durante la sustitución del filtro, se puede liberar polvo peligroso al aire.



ADVERTENCIA:

Detenga el producto y desconecte la fuente de alimentación antes de proceder con la sustitución del filtro.

Sustitución del prefiltro

- Retire el prefiltro. Consulte la sección *Limpieza del prefiltro con agua en la página 46*.
- Coloque el prefiltro con cuidado en una bolsa de plástico.
- Deseche la bolsa de plástico correctamente. Consulte las leyes locales.
- Instale el nuevo prefiltro.

Si la aspiración no es suficiente cuando se instala un prefiltro nuevo, es necesario sustituir el filtro HEPA. Consulte la sección *Sustitución del filtro HEPA en la página 47*.

Sustitución del filtro HEPA

El filtro HEPA no se puede limpiar. Siempre es necesario sustituirlo por un nuevo filtro HEPA. Utilice únicamente filtros HEPA Husqvarna AB.



ADVERTENCIA:

Solo un centro de servicio autorizado o un organismo homologado puede sustituir el filtro HEPA.



ADVERTENCIA:

Utilice siempre un equipo de protección individual; consulte *Equipo de protección individual en la página 35*.



ADVERTENCIA:

Las partículas del filtro HEPA son peligrosas para la salud.



ADVERTENCIA:

Asegúrese de que no haya orificios en el filtro HEPA. Un filtro HEPA dañado es un riesgo para la salud.



ADVERTENCIA:

No instale un filtro HEPA usado. Si instala un filtro HEPA usado, pueden producirse fugas y disminuir la eficacia de la filtración.



PRECAUCIÓN: No toque la superficie interior del filtro HEPA. Esto puede provocar daños en el filtro HEPA.

- Afloje los 6 tornillos y retire la tapa del filtro HEPA.

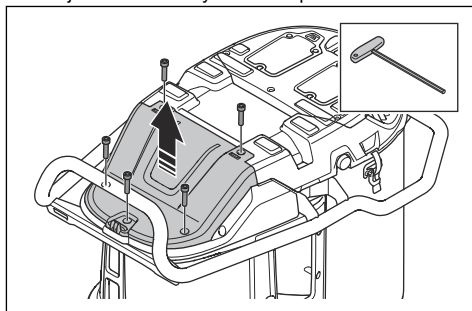

2. Coloque la tapa antipolvo (A) y tire del filtro HEPA. Colóquelo en una bolsa de plástico limpia (C).

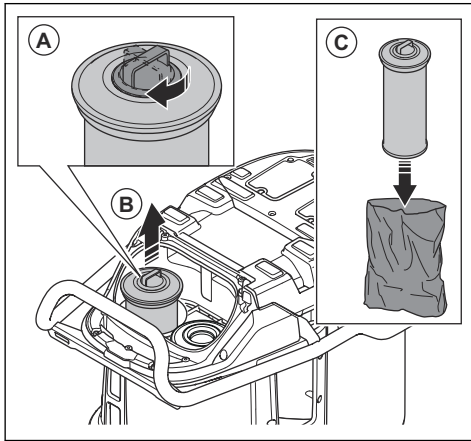

3. Deseche la bolsa de plástico correctamente. Consulte las leyes locales.
4. Instale un nuevo filtro HEPA. Asegúrese de que el filtro HEPA está introducido hasta su posición final.

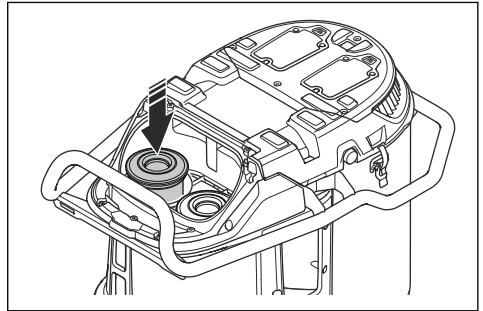

5. Repita los pasos 2-4 en el otro filtro HEPA.
6. Instale la tapa del filtro HEPA y apriete los 6 tornillos.

Resolución de problemas

Diagrama de localización de fallos

Problema	Causa	Solución
El motor se detiene inmediatamente después del arranque o no arranca.	No hay alimentación.	Conecte el producto a una fuente de alimentación.
	El cable de alimentación está defectuoso.	Lleve el producto a un taller de servicio autorizado para que lo reparen.
	Se ha producido un cortocircuito en el producto.	Lleve el producto a un taller de servicio autorizado para que lo reparen.
	El filtro HEPA está dañado o no está instalado (/).	Sustituya o instale el filtro HEPA.
	Tensión demasiado alta en la fuente de alimentación.	Asegúrese de utilizar la fuente de alimentación correcta.
	Temperatura ambiente demasiado alta.	Asegúrese de que la temperatura ambiente se encuentra en el intervalo especificado cuando utilice el producto.
	El ventilador está roto o desconectado.	Lleve el producto a un taller de servicio autorizado para que lo reparen.
El motor está encendido, pero no hay aspiración.	La manguera de extracción de polvo no está conectada correctamente.	Conecte la manguera de extracción de polvo.
	La manguera de extracción de polvo está obstruida.	Limpie la manguera de extracción de polvo.
	No hay bolsa Longopac.	Instale un casete Longopac.
	La bolsa Longopac no se cierra con una brida.	Coloque una brida.

Problema	Causa	Solución
La aspiración no es suficiente.	Tensión demasiado baja en la fuente de alimentación.	Asegúrese de utilizar la fuente de alimentación correcta.
	Hay un orificio en la manguera de extracción de polvo.	Sustituya la manguera de extracción de polvo.
	El prefiltro está obstruido.	Retire las partículas de polvo del prefiltro. Límpielo o sustitúyalo si es necesario.
	El filtro HEPA está obstruido.	Sustituya el filtro HEPA. Consulte la sección <i>Sustitución del filtro HEPA en la página 47</i> .
	La tapa superior está suelta.	Cierre completamente la tapa superior.
	Las juntas están rotas.	Cambie las juntas.
El polvo se libera al aire desde el motor.	Los filtros están mal instalados o dañados.	Instale los filtros correctamente. Sustituya los filtros dañados.
El producto emite ruidos extraños.	N/D	Lleve el producto a un taller de servicio autorizado para que lo reparen.

Códigos de error

Código de error	Error	Descripción	Causa probable	Acción
2	Falta el filtro HEPA.	El producto se apaga o no arranca. Luz de advertencia + en la HMI. Símbolo HEPA + en la HMI.	Falta el filtro HEPA o está dañado.	Monte o sustituya el filtro HEPA.
3	Baja tensión de alimentación.	Bajo rendimiento (bajo caudal de aire/vacío).	Tensión demasiado baja en la red/fuente de alimentación.	Asegúrese de que se utiliza la red/fuente de alimentación correcta.
4	Alta tensión de alimentación.	El producto se apaga o no arranca. LED de advertencia + en la IHM.	Tensión demasiado alta en la red/fuente de alimentación.	Asegúrese de que se utiliza la red/fuente de alimentación correcta.
			Se ha utilizado una batería incorrecta.	Utilice la batería correcta.
5	Error del sensor de presión principal.	La luz del prefiltro parpadea en rojo.	La manguera de vacío está desconectada u obstruida.	Acuda a un taller de servicio autorizado.
			La unidad de control está dañada.	

Código de error	Error	Descripción	Causa probable	Acción
6	La temperatura del PCBA es demasiado alta.	El producto se apaga o no arranca. LED de advertencia + en la IHM.	Temperatura ambiente demasiado alta.	No utilice el producto fuera del rango de temperatura especificado.
7	Avería del ventilador.	El producto se apaga o no arranca. LED de advertencia + en la IHM.	El ventilador está dañado o desconectado.	Acuda a un taller de servicio autorizado.
			La unidad de control está dañada.	
9	No se ha detectado la comunicación de un cable.	El producto se apaga o no arranca. LED de advertencia + en la IHM.	Cable desconectado o dañado.	Acuda a un taller de servicio autorizado.



Advertencias del panel de control



PRECAUCIÓN: No utilice el producto si se enciende la luz roja. Si la solución inicial no elimina el error, póngase en

contacto con un taller de servicio autorizado antes de volver a utilizar el producto.

Símbolo	Señal	Causa	Solución
	Se encienden las luces amarillas de ambos lados de la máquina.	El prefiltro está obstruido.	Realice el procedimiento de purga del filtro. Consulte <i>Procedimiento de purga del filtro en la página 42</i> .
		Se ha conectado una manguera incorrecta o se ha seleccionado el tamaño de manguera equivocado en el panel de control.	Conecte la manguera adecuada o seleccione el tamaño correcto de manguera en el panel de control.
		La manguera está dañada o comprimida.	Sustituya la manguera.
	La manguera está obstruida.	Limpie la manguera y elimine la obstrucción.	
	La luz roja parpadea.	La manguera de aspiración principal está desconectada.	Lleve el producto a un taller de servicio autorizado para su reparación.
	Se enciende la luz roja.	Los filtros HEPA faltan, están llenos o se han dañado.	Compruebe los filtros HEPA y cambie los filtros HEPA si es necesario. Consulte <i>Sustitución del filtro HEPA en la página 47</i> .
		El motor está dañado.	Lleve el producto a un taller de servicio autorizado para su reparación.

Símbolo	Señal	Causa	Solución
	Se enciende la luz roja.	La unidad de control está dañada.	Lleve el producto a un taller de servicio autorizado para su reparación.
		La temperatura ambiente es demasiado alta.	Asegúrese de que la temperatura ambiente se encuentra en el intervalo especificado cuando utilice el producto.
		Advertencia.	Consulte el registro de operaciones de su aplicación Husqvarna Fleet Services™ o hable con un taller de servicio autorizado.
	Se enciende la luz amarilla.	Los filtros HEPA están casi llenos.	Sustituya los filtros HEPA si es necesario. Consulte <i>Sustitución del filtro HEPA en la página 47</i> .
	Se enciende la luz roja.	Los filtros HEPA están llenos.	Sustituya los filtros HEPA. Consulte <i>Sustitución del filtro HEPA en la página 47</i> .

Transporte, almacenamiento y eliminación

Desplazamiento del producto

Asegúrese de utilizar un vehículo cerrado para el transporte del producto.

Compruebe que la válvula de entrada esté cerrada. Asegúrese de que los tapones antipolvo estén colocados en las mangueras.

1. Compruebe que la bolsa Longopac está instalada en el producto.
2. Asegúrese de que la bolsa Longopac está vacía.

3. Conecte el cable de alimentación, la manguera de extracción de polvo y el tubo al producto.

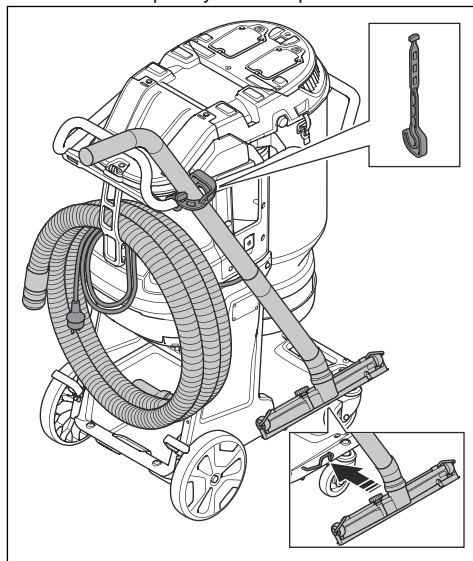

4. Bloquee las ruedas de transporte.

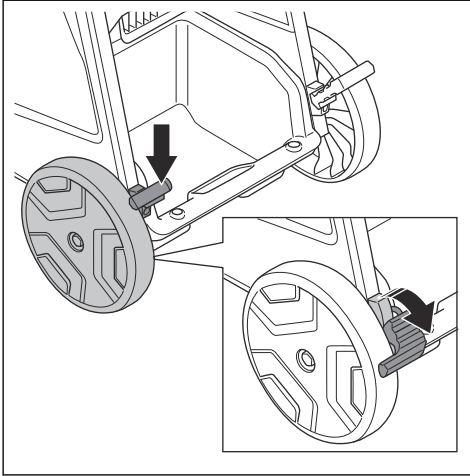

5. Levante el producto; consulte *Elevación del producto en la página 52*.

6. Sujete bien el producto al vehículo de transporte para evitar daños y accidentes. Utilice los puntos de sujeción.

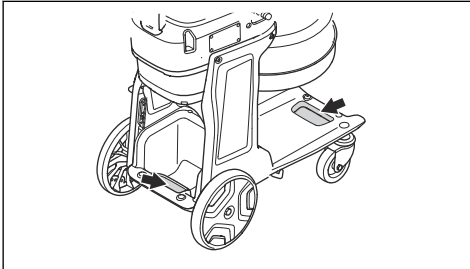

Elevación del producto



ADVERTENCIA:

Asegúrese de que el equipo y las correas de elevación tengan las especificaciones correctas para levantar el producto de forma segura. La placa de características del producto indica su peso; consulte *Placa de identificación en la página 31*.



ADVERTENCIA:

Busque ayuda si no está seguro de cómo levantar equipos pesados.



ADVERTENCIA:

No levante el producto con polvo en el

depósito ni en la bolsa. No levante el producto con peso adicional sobre él.

1. Realice el procedimiento de purga del filtro antes de levantar el producto. Consulte *Procedimiento de purga del filtro en la página 42*.
2. Fije el equipo de elevación con correas de elevación en los puntos de elevación (A) o (B).

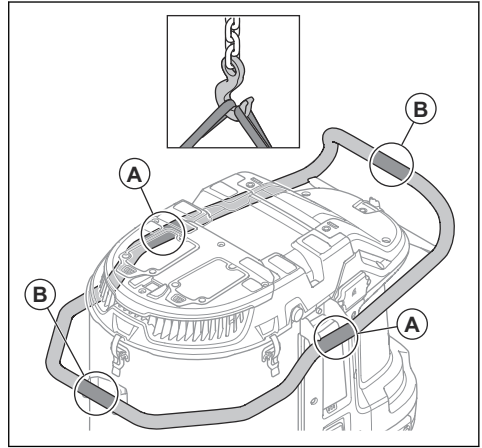

ADVERTENCIA: No utilice ganchos metálicos, cadenas u otro equipo de elevación con bordes ásperos que puedan dañar la argolla de elevación. Solo se permiten correas de elevación que no sean rígidas.

Almacenamiento del producto



PRECAUCIÓN: Coloque el producto en un lugar de almacenamiento interior alejado de elementos exteriores.

- Cuando guarde el producto, hágalo en un lugar cuya temperatura ambiente oscile entre -10°C y 40°C (14°F y 104°F).
- Antes de almacenarlo, realice el procedimiento de purga del filtro y deseche la bolsa Longopac con el material recogido.
- Desconecte el producto de la fuente de alimentación.
- Coloque el producto en una zona seca y al abrigo de las heladas.
- Coloque el producto en una zona cerrada. No permita que niños o personas no autorizadas se aproximen al producto.

Eliminación del producto

- Respete los requisitos de reciclaje locales y las normas aplicables.

- Cuando ya no use el producto, envíelo a un distribuidor Husqvarna o deséchelo en un punto de reciclaje.

Datos técnicos

Datos técnicos

Datos	DE 130 H 120 V	DE 130 H 230 V
Tensión nominal, V	120	220-240
Fase	1	
Frecuencia, Hz	50-60	
Potencia máxima, W	2400	3000
Corriente máxima, A	20	13
Flujo de aire máximo, turbina, m ³ /h / cfm	470/277	490/288
Flujo de aire máximo, extractor, m ³ /h / cfm	380/224	415/244
Vacío máximo, turbina, mbar/psi	245/3,6	275/4,0
Longitud de la manguera de extracción de polvo, pies	32,8	
Diámetro de la manguera de extracción de polvo, pulg.	2,5	
Área del prefiltro, pies cuadrados	25,8	
Eficiencia del filtro HEPA	HEPA 13	
Área total del filtro HEPA, pies cuadrados	25,4	
Sistema colector de polvo, tipo	Longopac	
Mecanismo de limpieza del filtro	Pulso automático	
Peso, lb	103,4	
Nivel de potencia acústica L _{WA} medido, dB(A) ⁴	94,8	
Nivel de presión sonora L _{PA} en el oído del operario, dB(A) ⁵	78,5	
Nivel de vibración a _h , m/s ²⁶	≤2,5	
Tipo de protección	IP55	
Conexión a la red eléctrica (tipo)	NEMA L6-20	

Conectividad integrada

Nota: Esto solo es válido con productos que dispongan de función de conectividad integrada.

⁴ Emisiones sonoras en el entorno medidas como potencia sonora (L_{WA}) según la norma IEC/EN 60335-2-69. Incertidumbre de K_{wa} 2 dB.

⁵ Nivel de presión sonora conforme a IEC/EN 60335-2-69. Incertidumbre de K_{PA} 2 dB.

⁶ Nivel de vibración conforme a IEC/EN 60335-2-69. Los datos referidos del nivel de vibración poseen una dispersión estadística habitual (desviación típica) de 1 m/s².

Espectro de radio de tecnología BLE	
Bandas de frecuencias para la herramienta, GHz	2,402-2,480
Máxima potencia de radiofrecuencia transmitida, dBm/mW	4/2,5

Dimensiones del producto

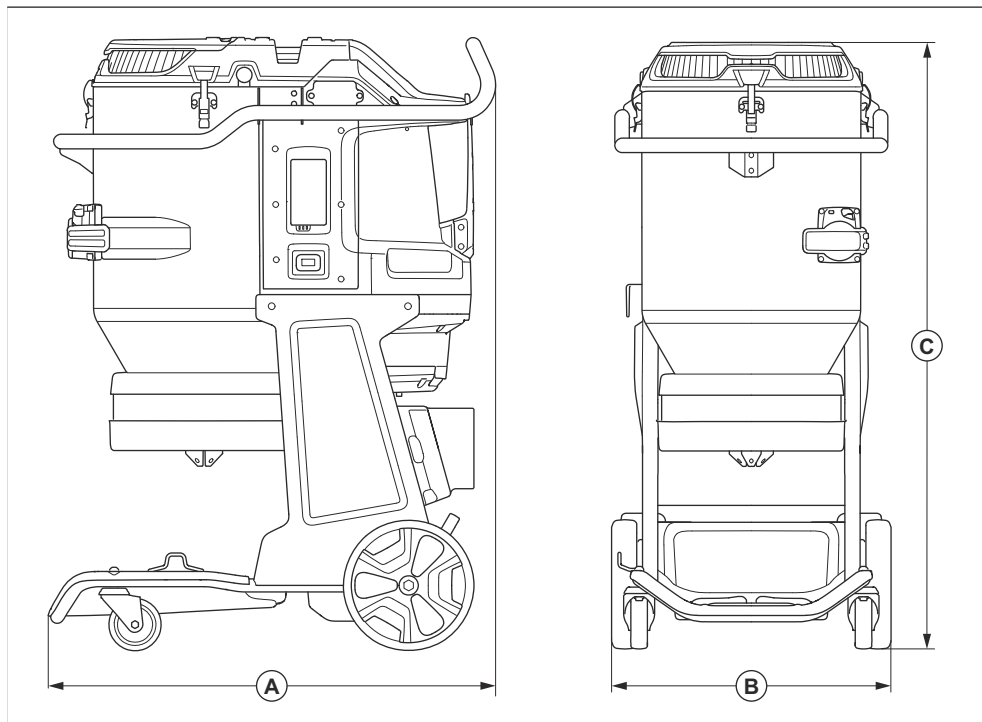

A	Longitud, mm/pulg.	855/34
B	Anchura, mm/pulg.	542/21
C	Altura, mm/pulg.	1175/46

Garantía

El nuevo equipo comercializado por , ofrece garantía por defectos de fabricación para el uso normal durante un periodo de un (1) año desde la fecha de compra por parte del cliente original*. Los fabricantes de componentes ofrecen periodos de garantía específicos. Llame al servicio técnico al (800) 365-5040 para obtener más información.

Las obligaciones de Husqvarna en virtud de la presente garantía quedan expresamente limitadas a la sustitución o reparación, en Husqvarna Construction Products o en el servicio técnico que designemos, de las piezas que se consideren defectuosas tras su inspección.

Esta garantía no es aplicable a los defectos causados por daños, uso no razonable ni reparaciones defectuosas realizadas por terceros, o defectos causados por no haber realizado un mantenimiento razonable cuando el equipo estaba en posesión del cliente. Además, la garantía quedará anulada si el producto o cualquiera de sus componentes han sido alterados o modificados por el cliente, así como si han sido usados de manera inadecuada o con un disco no recomendado por el fabricante.

(*) Husqvarna ofrece una garantía de 1 año en todos los equipos con las siguientes excepciones:

- Cortadoras de suelos grandes: 2 años (cortadoras de suelos de diésel y gasolina > 30 hp)
- Motores de perforación de núcleo DM 280/DM 340/DM 650: 2 años
- PG 530/PG 680/PG 820 (todas las variantes, incluida la RC): 2 años o 1000 horas (lo que ocurra primero)
- Embrague del disco en cortadoras de suelos grandes: 6 meses

Los componentes que se desgastan no están cubiertos por la garantía:

- Correas
- Cojinetes**
- Ruedas de carro
- Filtros
- Ruedas***
- Almohadillas de desgaste
- Bujías

(**) Excepto el sistema IntelliSeal

(***) Excepto en deslaminado

Marcas comerciales registradas

Los logotipos y las denominaciones *Bluetooth*[®] son marcas comerciales registradas propiedad de *Bluetooth SIG, inc.* y su uso por parte de Husqvarna está sujeto a una licencia.

Sommaire

Introduction.....	58	Transport, entreposage et mise au rebut.....	80
Sécurité.....	61	Caractéristiques techniques.....	83
Fonctionnement.....	66	Garantie.....	85
Entretien.....	73	Marques déposées.....	86
Recherche de pannes.....	78		

Introduction

Responsabilité du propriétaire



AVERTISSEMENT: Le traitement du béton et de la pierre par des méthodes telles que la coupe, le meulage ou le forage, surtout pendant le fonctionnement à sec, génère de la poussière provenant du matériau traité, laquelle contient souvent de la silice. La silice est un composant de base du sable, du quartz, de l'argile de brique, du granit et de nombreux autres minéraux et roches. L'exposition à une quantité de poussière excessive peut entraîner :

Des maladies respiratoires (affectant votre capacité à respirer) causées par l'exposition à la silice dont la bronchite chronique, la silicose et la fibrose pulmonaire. Ces maladies peuvent être fatales ;

Des irritations et éruptions cutanées.

Le cancer selon le NTP* et le CIRC* * / Programme national de toxicologie, Centre international de recherche sur le cancer.

Suivez les étapes de précaution suivantes :

Évitez toute inhalation et tout contact cutané avec la poussière, le brouillard et la fumée.

Portez et assurez-vous que toutes les personnes aux alentours portent une protection respiratoire appropriée, tel un masque anti-poussière conçu pour filtrer les particules microscopiques. (Consultez la norme 29 CFR partie 1926.1153 de l'OSHA)

Pour réduire les émissions de poussière, utilisez un extracteur de poussière approprié.

Il est de la responsabilité du propriétaire/de l'employeur de s'assurer que l'utilisateur possède les connaissances nécessaires pour manipuler le produit en toute sécurité. Les responsables et les utilisateurs doivent avoir lu et compris le Manuel de l'opérateur. Ils doivent avoir connaissance :

- Des consignes de sécurité de la machine.
- Des diverses applications de la machine et de ses limites.

- De la façon dont le produit doit être utilisé et entretenu.

Des législations nationales ou locales peuvent limiter l'utilisation de ce produit. Recherchez les législations applicables au lieu où vous travaillez avant d'utiliser le produit.

Description du produit

Le produit est un extracteur de poussière monophasé. L'air chargé de poussière passe par le tuyau d'aspiration jusqu'à la soupape d'admission. Le produit sépare les particules de poussière de l'air. Les particules tombent dans le sac en plastique situé à la base du produit.

Utilisation prévue



AVERTISSEMENT: ne recueillez pas de sources d'inflammation, de particules chaudes, de liquides, de matériaux explosifs et de particules instables ou pyrophoriques.

Ce produit est à usage professionnel uniquement. Ce produit est utilisé pour recueillir et éliminer les matériaux secs des machines et des dispositifs. Le matériau peut être dangereux pour la santé. Reportez-vous à la classe de poussière H de la norme EN 60335-2-69.

N'utilisez pas ce produit pour d'autres travaux. Utilisez uniquement le produit avec des accessoires approuvés par le fabricant.

Avertissement relatif à la poussière de silice

L'utilisation de cet outil peut générer de la poussière de silice. La silice est un composant de base du sable, du quartz, de l'argile de brique, du granit et de nombreux autres minéraux et roches. L'exposition à des quantités excessives de poussière de silice peut provoquer des maladies respiratoires telles que la bronchite chronique, la silicose et la fibrose pulmonaire. Ces maladies peuvent être mortelles. Pour limiter l'exposition à la poussière de silice, Husqvarna fournit différentes recommandations, telles que :

- Utiliser de l'eau pour capter la poussière pendant la coupe ou le ponçage.

- Utiliser un aspirateur industriel en combinaison avec l'outil de coupe ou de ponçage.
- Utiliser un purificateur d'air en combinaison avec l'aspirateur industriel.
- Utiliser un masque respiratoire adapté au matériau coupé ou poncé.

Les exigences en matière d'EPI relatives à la poussière de silice ou à d'autres substances inhalables peuvent varier en fonction des lois et réglementations locales et nationales. Veuillez consulter ces lois et réglementations pour déterminer les limites d'exposition autorisées ainsi que les exigences en matière d'EPI. Utilisez toujours les pratiques et les EPI appropriés pour limiter l'exposition.

Aperçu du produit

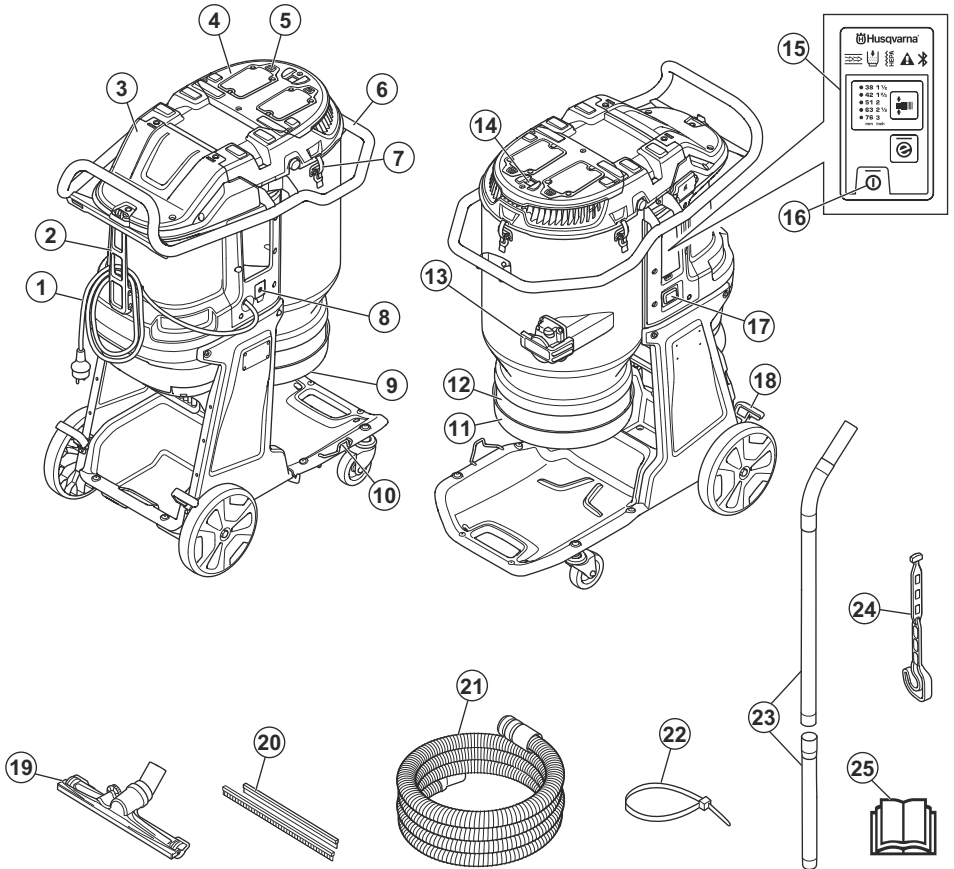

- | | |
|---|--|
| 1. Câble | 9. Cône d'évacuation de la poussière en caoutchouc |
| 2. Fixation pour câble et tuyau d'extraction de poussière | 10. Support de brosse pour le sol |
| 3. Couvercle du filtre HEPA | 11. Support pour Longopac |
| 4. Couvercle du préfiltre | 12. Longopac |
| 5. Bouton de purge du filtre | 13. Volet d'arrivée d'air |
| 6. Poignée | 14. Bouton d'impulsion automatique |
| 7. Fixation à bascule pour le tuyau de poignée | 15. Panneau de commande |
| 8. Interrupteur principal | 16. Bouton ON/OFF |
| | 17. Compteur horaire |

18. Frein de roue
19. Brosse pour le sol
20. Bandes en caoutchouc
21. Tuyau d'extraction de poussière
22. Serre-câble
23. Tuyau de poignée
24. Support de tuyau de poignée
25. Manuel d'utilisation

Symboles concernant le produit



AVERTISSEMENT : ce produit peut être dangereux et causer des blessures graves, voire mortelles, à l'opérateur ou à d'autres personnes. Soyez prudent et utilisez le produit correctement.



Lisez avec attention le manuel d'utilisation et assurez-vous de bien comprendre les instructions avant d'utiliser ce produit.



Utilisez des protège-oreilles, des protections pour les yeux et une protection respiratoire. Reportez-vous à *Équipement de protection individuelle à la page 64.*



Le point de mise à la terre électrique de ce produit est identifié par le symbole de mise à la terre. Reportez-vous à *Instructions pour produit mis à la terre à la page 66*



Ce produit n'est pas un déchet domestique. Déposez-le dans une déchetterie agréée pour équipements électriques et électroniques.



Si le produit est équipé de la technologie sans fil Bluetooth®, le symbole Bluetooth® figure sur le produit. Reportez-vous à *Bluetooth® technologie sans fil à la page 68.*

Remarque: les autres symboles/autocollants présents sur le produit concernent des exigences de certification spécifiques à certains marchés.

Connectivité intégrée

Husqvarna Fleet Services™ est une solution de gestion des actifs dans le cloud qui donne un aperçu de tous les produits connectés via des capteurs intégrés ou en pièce détachée au gestionnaire de flotte. La position de la passerelle ou du smartphone peut être utilisée pour indiquer l'emplacement des produits connectés. Les capteurs enregistrent les données comme la vitesse d'exécution, les intervalles d'entretien et davantage encore. Pour plus d'informations sur

la solution de gestion des actifs dans le cloud Husqvarna Fleet Services™, téléchargez l'application iOS ou Android Husqvarna Fleet Services™ à l'adresse <https://apps.apple.com/se/app/husqvarna-fleet-services/id1334672726> ou <https://play.google.com/store/apps/details?id=com.husqvarna.hfsmobile&hl=en>. Pour plus d'informations, contactez votre représentant commercial Husqvarna.

Certains modèles sont connectés via le capteur Husqvarna Fleet Services™ intégré qui dispose de la fonction Bluetooth Low Energy (BLE). Pour plus d'informations sur son utilisation, reportez-vous à *Pour utiliser la connectivité intégrée avec Fleet à la page 69.* Pour plus d'informations sur le spectre radio de la technologie BLE, reportez-vous à la section *Connectivité intégrée à la page 83.* Pour les réserves de conformité relatives à Husqvarna Fleet Services™, reportez-vous à *Réserves de conformité à la page 60.*

Réserves de conformité

Remarque: Les changements ou modifications apportés à cet équipement et qui n'ont pas été expressément approuvés par Husqvarna peuvent annuler la conformité de l'équipement à la réglementation FCC et limiter le droit de l'utilisateur à utiliser l'équipement.

Remarque: Cet appareil est conforme à la partie 15 de la réglementation FCC et avec les normes RSS d'exonération de licence Industry Canada.

Son utilisation est soumise aux deux conditions suivantes :

- Cet appareil ne doit pas générer d'interférences dangereuses.
- Cet appareil doit accepter toute interférence reçue, y compris des interférences qui peuvent provoquer un fonctionnement non souhaité.

Plaque d'identification

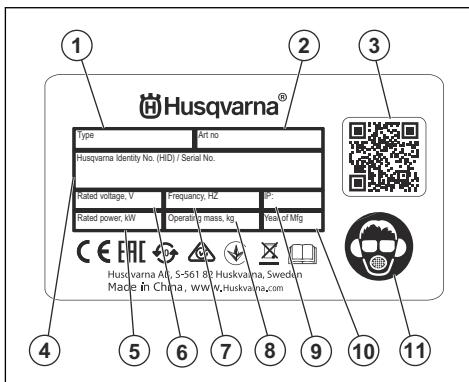

1. Réf.

2. Référence article
3. QR code
4. Numéro de série
5. Puissance ou courant nominal (A)
6. Tension nominale
7. Fréquence
8. Poids
9. Classe IP
10. Année de production
11. Équipement de protection individuel

- le produit n'est pas correctement réparé ;
- le produit est réparé avec des pièces qui ne proviennent pas du fabricant ou qui ne sont pas homologuées par le fabricant ;
- le produit est équipé d'un accessoire qui ne provient pas du fabricant ou qui n'est pas homologué par le fabricant ;
- le produit n'est pas réparé par un centre d'entretien agréé ou par une autorité homologuée.

Endommagement du produit

Nous ne sommes pas responsables des dommages subis par le produit si :

Sécurité

Définitions de sécurité

Des avertissements, des recommandations et des remarques sont utilisés pour souligner des parties spécialement importantes du manuel.



AVERTISSEMENT:

Symbole utilisé en cas de risque de blessures ou de mort pour l'opérateur ou les personnes à proximité si les instructions du manuel ne sont pas respectées.



REMARQUE:

Symbole utilisé en cas de risque de dommages pour le produit, d'autres matériaux ou les environs si les instructions du manuel ne sont pas respectées.

Remarque: Symbole utilisé pour donner des informations supplémentaires pour une situation donnée.

CONSIGNES DE SÉCURITÉ IMPORTANTES



AVERTISSEMENT:

lisez les instructions qui suivent avant d'utiliser le produit.

- Ce produit est un outil dangereux si vous ne faites pas attention ou si vous l'utilisez de manière incorrecte. Ce produit peut causer des blessures graves, voire mortelles, à l'opérateur ou à d'autres personnes. Avant d'utiliser le produit, il convient de lire attentivement et de bien comprendre les instructions contenues dans ce manuel de l'opérateur.
- Ne laissez pas des personnes (y compris des enfants) aux capacités physiques, sensorielles ou mentales limitées utiliser ce produit, sauf si elles ont bénéficié de la surveillance ou des instructions concernant l'utilisation de l'appareil d'une personne responsable de leur sécurité.
- Assurez-vous d'avoir de l'expérience et des connaissances sur le produit avant de l'utiliser.
- Veillez à ce que toutes les commandes soient coupées avant de débrancher le cordon d'alimentation.
- Respectez l'ensemble des lois et réglementations applicables.
- L'opérateur et son employeur doivent connaître et éviter tout risque au cours de l'utilisation du produit.
- Ne laissez personne utiliser le produit avant d'avoir lu et compris le contenu du manuel de l'opérateur.
- N'utilisez pas le produit sauf si vous bénéficiez d'une formation préalable. Assurez-vous que tous les opérateurs suivent une formation.
- Ne laissez pas un enfant utiliser le produit.
- Seules les personnes autorisées peuvent utiliser le produit.
- L'utilisateur est tenu responsable des accidents auxquels il expose autrui ou ses biens.
- N'utilisez jamais l'appareil si vous êtes fatigué ou malade, ou si vous êtes sous l'emprise d'alcool, de drogues ou de médicaments.
- Soyez toujours prudent et utilisez votre bon sens.
- Ce produit génère un champ électromagnétique durant son fonctionnement. Ce champ peut dans certaines circonstances perturber le fonctionnement

d'implants médicaux actifs ou passifs. Pour réduire le risque de blessures graves ou mortelles, nous recommandons aux personnes portant des implants médicaux de consulter leur médecin et le fabricant de leur implant avant d'utiliser cet appareil.

- Maintenez le produit propre. Assurez-vous que vous pouvez lire clairement les avertissements et les autocollants.
- N'utilisez pas le produit si celui-ci est endommagé.
- Ne modifiez pas ce produit.
- N'utilisez pas le produit s'il est susceptible d'avoir été modifié par d'autres personnes.
- N'utilisez pas le produit sans les filtres requis.

Sécurité dans l'espace de travail

- **Maintenez un espace de travail propre et bien éclairé.** Les espaces encombrés ou sombres exposent à des accidents.
- **Ne l'utilisez pas dans des atmosphères explosives, en présence de gaz, de poussières ou de liquides inflammables par exemple.** Le produit provoque des étincelles qui peuvent enflammer la poussière ou les vapeurs.
- **Tenez les enfants et les spectateurs à distance lorsque le produit est en marche.** Un moment d'inattention peut vous faire perdre le contrôle.

Sécurité électrique



AVERTISSEMENT:

N'exposez pas l'appareil à la pluie ou à l'humidité. L'infiltration d'eau dans un appareil électrique augmente le risque d'électrocution.

- **La fiche du cordon d'alimentation de l'appareil doit correspondre à la prise. N'apportez jamais de modifications à la fiche. N'utilisez pas d'adaptateurs avec des produits mis à la terre.** Des fiches non modifiées et des prises compatibles réduisent le risque d'électrocution.
- **Insérez la fiche dans une prise de courant mise à la terre appropriée, correctement installée et conforme aux réglementations locales. En cas de doute sur l'efficacité de la prise de courant, faites vérifier la connexion de terre par un spécialiste qualifié.**
- **Évitez tout contact physique avec les surfaces mises à la terre telles que les tuyaux, les radiateurs, les cuisinières et les réfrigérateurs.** Le risque d'électrocution est plus important si le corps est relié à la terre.
- **Vérifiez que le cordon d'alimentation ne se trouve pas dans une flaque d'eau.**
- **Vérifiez régulièrement le cordon d'alimentation de l'appareil et faites-le remplacer par le fabricant ou son agent en cas de dommage. Vérifiez**

régulièrement les rallonges et remplacez-les si elles sont endommagées.

- **Ne touchez pas le cordon d'alimentation ou la rallonge s'ils sont endommagés pendant le travail. Débranchez le cordon d'alimentation de la prise de courant.** Les cordons d'alimentation ou rallonges endommagés présentent un risque d'électrocution.
- **Ne malmenez pas le cordon. N'utilisez jamais le cordon pour porter, tirer ou débrancher l'appareil. Maintenez le cordon d'alimentation à l'écart de la chaleur, de l'huile, des bords tranchants ou des pièces mobiles.** Les fils endommagés ou emmêlés augmentent le risque de choc électrique.
- **Lorsque vous utilisez un appareil électrique à l'extérieur, utilisez uniquement une rallonge électrique adaptée à un usage extérieur.** L'utilisation d'une rallonge adaptée à un usage extérieur réduit le risque d'électrocution.
- **En cas d'interruption de l'alimentation électrique, éteignez l'appareil et débranchez-le de la prise secteur.**
- **N'utilisez jamais l'appareil s'il est sale ou humide.** La poussière (en particulier la poussière provenant de matériaux conducteurs) ou l'humidité adhérent à la surface de l'appareil peuvent, dans des conditions défavorables, entraîner une électrocution. **Les appareils sales ou poussiéreux doivent donc être vérifiés à intervalles réguliers par un atelier de réparation agréé, en particulier s'ils sont fréquemment utilisés pour travailler sur des matériaux conducteurs.**
- **Si vous n'avez pas d'autre choix que d'utiliser un appareil électrique dans un endroit humide, utilisez une alimentation protégée par un disjoncteur différentiel de fuite à la terre (RCD).** L'utilisation d'un RCD réduit le risque de choc électrique.
- Effectuez régulièrement des tests de sécurité électrique sur le produit. Reportez-vous à la réglementation locale pour connaître la procédure correcte.

Sécurité du personnel

- **Restez attentif, regardez ce que vous faites et ayez recours à votre bon sens lorsque vous utilisez le produit. N'utilisez pas le produit si vous êtes fatigué ou sous l'emprise de drogues, d'alcool ou de médicaments.** Un moment d'inattention pendant l'utilisation du produit peut entraîner des blessures corporelles graves.
- **Utilisez un équipement de protection personnelle. Travaillez toujours avec des lunettes de protection.** Les équipements de protection tels que le masque anti-poussière, les chaussures de sécurité antidérapantes, le casque ou le protège-oreilles utilisés dans des conditions appropriées réduisent les blessures corporelles.
- **Évitez tout démarrage intempestif. Assurez-vous que l'interrupteur est en position d'arrêt avant de brancher l'outil sur l'alimentation, de le ramasser ou de le transporter.** Le fait de garder le doigt sur

l'interrupteur pendant le transport du produit ou de mettre le produit sous tension alors que l'interrupteur est en position de marche expose à des accidents.

- **Retirez toute clé ou clavette de réglage avant de mettre le produit sous tension.** Une clé ou une clavette reliée à une pièce rotative du produit peut entraîner des blessures corporelles.
- **Ne vous éloignez pas trop. Restez toujours en équilibre et sur vos appuis.** Cela favorise le contrôle du produit dans les situations inattendues.
- **Habilitez-vous correctement. Ne portez jamais de vêtements amples ou de bijoux. Éloignez vos cheveux et vos vêtements des pièces mobiles.** Les vêtements amples, les bijoux et les cheveux longs peuvent être happés par les pièces en mouvement.
- **Si des dispositifs sont fournis pour raccorder des systèmes de collecte et d'extraction de la poussière, vérifiez qu'ils sont correctement branchés et utilisés.** L'utilisation de systèmes de collecte de poussière peut réduire les risques associés à la poussière.
- **La connaissance des outils, acquise par l'usage fréquent de ces derniers, ne doit pas vous dispenser d'être prudent et d'appliquer les principes de sécurité.** Une action inconsidérée peut provoquer de graves blessures en une fraction de seconde.

Utilisation et entretien du produit

- **Ne forcez pas le produit. Utilisez le produit convenant à l'application.** Le produit approprié réalisera mieux son travail et de façon plus sûre, à la vitesse pour laquelle il a été conçu.
- **N'utilisez pas le produit si l'interrupteur ne permet pas la mise sous tension ou l'arrêt.** Tout produit impossible à commander avec l'interrupteur est dangereux et doit être réparé.
- **Débranchez la fiche de la source d'alimentation, si amovible, avant de procéder à des réglages, de changer les accessoires ou de ranger le produit.** Ces mesures de sécurité préventive réduisent le risque de mise sous tension accidentelle du produit.
- **Rangez le produit hors de la portée des enfants et ne laissez pas des personnes qui ne connaissent pas le produit ou ces consignes utiliser le produit.** Le produit est dangereux s'il est entre les mains d'utilisateurs non formés.
- **Veillez à entretenir le produit et ses accessoires. Vérifiez le mauvais alignement ou la fixation des pièces mobiles, l'éventuelle rupture des pièces ou toute autre condition susceptible d'altérer le fonctionnement du produit. S'il est endommagé, faites réparer le produit avant toute réutilisation.** De nombreux accidents sont dus à des produits mal entretenus.
- **Maintenez les outils tranchants aiguisés et propres.** Des outils tranchants correctement entretenus avec des bords aiguisés sont moins susceptibles de se coincer et sont plus faciles à contrôler.
- **Utilisez le produit, les accessoires, les mèches, etc. en suivant ces consignes et en tenant compte des conditions de travail et de la tâche à réaliser.**

L'utilisation du produit pour des opérations autres que celles pour lesquelles il a été prévu peut entraîner des situations dangereuses.

- **Les poignées et les surfaces de maintien doivent toujours être propres, sèches et sans traces d'huile ni de graisse.** Les poignées et les surfaces de maintien glissantes ne permettent pas une manipulation et un contrôle sûrs de l'outil dans des situations inattendues.

Service

- Ne confiez l'entretien qu'à un centre d'entretien agréé, et ce, uniquement avec des pièces de rechange approuvées. Cela permet de protéger le produit.
- Reportez-vous à *Calendrier d'entretien à la page 74* pour obtenir plus d'informations.

Consignes de sécurité pour l'assemblage



AVERTISSEMENT:

Lisez les instructions et les mises en garde qui suivent avant d'assembler le produit.

- Les modifications et accessoires non autorisés peuvent entraîner des blessures graves, voire mortelles à l'utilisateur ou aux autres personnes présentes.
- Utilisez uniquement les accessoires comme décrit dans ce manuel. Utilisez uniquement des accessoires recommandés par le fabricant.
- Assurez-vous que la zone d'assemblage est stable afin d'éviter que le produit ne se renverse. Risques de blessures et de dégâts matériels.
- Faites preuve de prudence, car les fixations à bascule peuvent blesser l'opérateur lors de l'assemblage du produit.

Instructions de sécurité pour le fonctionnement



AVERTISSEMENT:

Lisez les instructions qui suivent avant d'utiliser le produit.

- N'utilisez pas le produit si le cordon d'alimentation ou la prise de courant sont endommagés.
- Si le produit ne fonctionne pas correctement, heurte le sol, est endommagé, laissé à l'extérieur ou tombe dans l'eau, arrêtez le produit. Faites réparer le produit par un atelier de réparation homologué.

- Veillez à ce que le moteur et toutes les commandes soient coupés avant de débrancher le cordon d'alimentation.
- Débranchez le cordon d'alimentation de la prise lorsque le produit n'est pas utilisé, avant de procéder à l'entretien ou avant de vous éloigner du produit.
- Ne tirez pas sur le cordon d'alimentation pour le débrancher de la prise. Tirez toujours sur la fiche pour la débrancher de la prise.
- Ne faites pas fonctionner le produit à des températures inférieures à -10 °C.
- N'utilisez pas le produit dans des endroits présentant un risque d'explosion ou dans des zones contenant des liquides ou des matériaux inflammables.
- Ne placez pas d'objets dans les ouvertures.
- N'utilisez pas le produit si une ouverture est obstruée. Retirez la poussière, les peluches, les cheveux ou tout autre matériau susceptible de réduire le débit d'air.
- N'utilisez pas le produit et ne tirez pas sur la prise d'alimentation avec les mains mouillées.
- Maintenez les cheveux, les vêtements amples et toutes les parties du corps à l'écart des ouvertures et des pièces mobiles.
- Utilisez le produit avec précaution dans les escaliers pour éviter tout dommage ou blessure en cas de chute du produit.
- Assurez-vous de toujours pouvoir couper le moteur rapidement en cas d'urgence.
- Bloquez toujours les roues de transport en cas de travail sur une surface irrégulière.
- N'utilisez pas le produit sans sac Longopac et sans filtres installés. Remplacez le sac Longopac et les filtres comme indiqué dans ce manuel.
- Si le produit présente un niveau de vibrations ou sonore inhabituel, arrêtez-le immédiatement et débranchez l'alimentation électrique. Vérifiez que le produit n'est pas endommagé. Des vibrations inhabituelles sont généralement le signe d'un dommage. Réparez les éventuels dommages ou demandez à un atelier spécialisé agréé de procéder aux réparations.
- Utilisez uniquement des accessoires homologués. Pour plus d'informations, contactez votre représentant Husqvarna.

Équipement de protection individuelle



AVERTISSEMENT: lisez les instructions qui suivent avant d'utiliser le produit.

- Portez toujours un équipement de protection individuel homologué lorsque vous utilisez le produit. L'équipement de protection individuel ne protège pas complètement des blessures, mais il diminue la gravité des blessures en cas d'accident. Faites appel à votre revendeur pour vous aider à sélectionner l'équipement de protection individuel adéquat.

- Vérifiez régulièrement l'état de votre équipement de protection individuel.
- Utilisez un casque de protection homologué.
- Utilisez des protège-oreilles homologués.
- Utilisez une protection respiratoire homologuée de classe P3 ou supérieure.
- Utilisez des protections pour les yeux homologuées.
- Utilisez des gants de protection.
- Utilisez des chaussures de protection.

Équipement de protection individuelle



AVERTISSEMENT: lisez les instructions

qui suivent avant d'utiliser le produit.

- Portez toujours un équipement de protection individuel homologué lorsque vous utilisez le produit. L'équipement de protection individuel ne protège pas complètement des blessures, mais il diminue la gravité des blessures en cas d'accident. Faites appel à votre revendeur pour vous aider à sélectionner l'équipement de protection individuel adéquat.
- Vérifiez régulièrement l'état de votre équipement de protection individuel.
- Utilisez un casque de protection homologué.
- Utilisez des protège-oreilles homologués.
- Utilisez une protection respiratoire homologuée de classe P3 ou supérieure.
- Utilisez des protections pour les yeux homologuées.
- Utilisez des gants de protection.
- Utilisez des chaussures de protection.

Instructions de sécurité pour l'entretien



AVERTISSEMENT: lisez les instructions

qui suivent avant d'utiliser le produit.

- Si l'entretien n'est pas effectué correctement et régulièrement, le risque de blessures et d'endommagement du produit augmente.
- Utilisez un équipement de protection personnelle. Reportez-vous à la section *Instructions de sécurité pour le fonctionnement* à la page 63.
- Avant tout travail d'entretien, débranchez le produit de la source d'alimentation.
- Ne modifiez pas le produit. Les modifications apportées au produit qui ne sont pas approuvées par le fabricant peuvent causer des blessures graves, voire mortelles.
- Utilisez toujours les accessoires et les pièces de rechange d'origine. Les accessoires et les pièces

de rechange qui ne sont pas approuvés par le fabricant peuvent causer des blessures graves, voire mortelles.

- Remplacez les pièces endommagées, usées ou cassées.
- Effectuez uniquement les tâches d'entretien décrites dans le présent manuel de l'opérateur. Laissez un atelier spécialisé agréé se charger de toutes les autres opérations d'entretien.
- Si le remplacement du cordon d'alimentation s'avère nécessaire, il doit être effectué par le constructeur ou son agent afin d'éviter tout risque pour la sécurité.
- Demandez à un atelier spécialisé d'effectuer régulièrement l'entretien du produit.

Dispositifs de sécurité sur le produit



AVERTISSEMENT:

Lisez les instructions qui suivent avant d'utiliser le produit.

- N'utilisez jamais un produit dont les équipements de sécurité sont défectueux. Si les contrôles ne donnent pas de résultat positif, confiez le produit à un atelier spécialisé.
- N'utilisez pas le produit si des plaques de protection, des capots de protection, des interrupteurs de sécurité ou d'autres dispositifs de protection ne sont pas fixés ou sont défectueux.

Utilisez toujours votre bon sens



AVERTISSEMENT:

Vous ne devez en aucun cas modifier la conception d'origine du produit sans l'approbation du fabricant. Utilisez toujours les pièces de rechange d'origine. Les modifications et/ou accessoires non autorisés peuvent entraîner des blessures très graves, voire mortelles de l'utilisateur ou d'autres personnes présentes.



AVERTISSEMENT:

L'utilisation de produits tels que les découpeuses, les meuleuses ou les foreuses pour poncer ou découper un matériau peut produire de la poussière et des vapeurs susceptibles de contenir des substances chimiques dangereuses. Vérifiez la nature du matériau que vous souhaitez travailler et utilisez un masque respiratoire approprié.

Il est impossible de prévoir toutes les situations que vous pouvez rencontrer lorsque vous utilisez ce produit. Soyez toujours prudent et utilisez votre bon sens. Évitez les situations que vous n'êtes pas sûr de pouvoir maîtriser. Si, après avoir lu ces instructions, vous n'êtes toujours pas sûr de la procédure à suivre, demandez conseil à un expert avant de poursuivre.

N'hésitez pas à contacter votre représentant Husqvarna si vous avez des questions sur l'utilisation du produit. Nous sommes à votre disposition et vous conseillerons avec plaisir pour vous aider à utiliser votre produit en toute sécurité et de façon efficace.

Laissez à votre revendeur Husqvarna le soin de contrôler régulièrement le produit et d'effectuer les réglages et les réparations nécessaires.

Husqvarna AB travaille continuellement au développement de ses produits. Husqvarna se réserve le droit de modifier la conception et l'aspect de ses produits sans préavis et sans autres engagements.

Toutes les informations et toutes les données indiquées dans le manuel de l'opérateur étaient valables à la date à laquelle ce manuel a été porté à l'impression.

Bluetooth®



REMARQUE: Tout changement ou modification apporté à cet équipement non expressément approuvé par Husqvarna peut annuler l'autorisation de la FCC d'utiliser cet équipement.

Remarque : Cet appareil est conforme à la partie 15 de la réglementation FCC et avec la norme RSS d'exonération de licence Industry Canada. Son utilisation est soumise aux deux conditions suivantes :

- Cet appareil ne doit pas entraîner d'interférences dangereuses
- Cet appareil doit accepter toute interférence reçue, y compris des interférences qui provoquent un fonctionnement non souhaité.

Remarque : cet équipement a été testé et jugé conforme aux limites imposées aux appareils numériques de classe B, conformément à la partie 15 de la réglementation FCC. Ces limites sont conçues pour fournir une protection raisonnable contre les interférences nuisibles dans les installations résidentielles. Cet équipement génère, utilise et peut émettre une énergie de fréquence radio, et, s'il n'est pas installé et utilisé conformément aux instructions, peut provoquer des interférences nuisibles aux communications radio. Cependant, rien ne garantit l'absence d'interférences dans une installation particulière. Si cet appareil provoque des interférences nuisibles à la réception radiophonique ou télévisuelle, ce qui peut être déterminé en allumant et en éteignant l'appareil ; l'utilisateur est encouragé à essayer de corriger ces interférences en appliquant une ou plusieurs des mesures suivantes :

- Réorienter ou déplacer l'antenne de réception.
- Augmentez la distance entre l'équipement et le récepteur.
- Raccordez l'équipement à une prise sur un circuit différent de celui sur lequel est raccordé le récepteur.
- Consultez le revendeur ou un technicien radio/TV expérimenté pour obtenir de l'aide.

Le présent appareil est conforme aux CNR d'Industrie Canada applicables aux appareils radio exempts de licence. L'exploitation est autorisée aux deux conditions suivantes :

- l'appareil ne doit pas produire de brouillage, et
- l'appareil doit accepter tout brouillage radioélectrique subi, même si le brouillage est susceptible d'en compromettre le fonctionnement.

Déclaration de conformité des fournisseurs pour Husqvarna DE 130 H

Informations de conformité 47 CFR § 2.1077

Partie responsable

Husqvarna Construction Products North America, Inc.

17400 West 119th Street

Olathe, Kansas 66061

États-Unis

Contact États-Unis : Neil Stanford, Responsable conformité, numéro de téléphone : 913-928-1000

CONSERVEZ LES PRÉSENTES INSTRUCTIONS

Fonctionnement

Instructions pour produit mis à la terre



AVERTISSEMENT:

un mauvais branchement peut provoquer un choc électrique. Consultez un électricien agréé si vous n'êtes pas certain que votre prise secteur soit correctement mise à la terre.

Ne modifiez pas la prise de courant par rapport à ses spécifications d'usine. Si la fiche ou le cordon d'alimentation est endommagé ou doit être remplacé, contactez votre atelier spécialisé Husqvarna. Respectez la législation et les réglementations locales.

Si vous n'avez pas bien compris les instructions de mise à la terre du produit, consultez un électricien homologué.

Utilisez uniquement des rallonges extérieures mises à la terre avec des fiches de mise à la terre et une prise de mise à la terre acceptant la fiche d'alimentation du produit.

Le produit est équipé d'un cordon d'alimentation de mise à la terre et d'une prise de courant. Branchez systématiquement le produit sur une prise secteur mise à la terre. Cela permet de réduire le risque de choc électrique en cas de dysfonctionnement.

Utilisez un circuit d'alimentation monophasé nominal avec ce produit.

N'utilisez pas d'adaptateurs électriques avec le produit.

Courant nominal du produit supérieur à 15 A



AVERTISSEMENT:

N'utilisez pas d'adaptateur avec un produit dont le courant nominal est supérieur à 15 A.



AVERTISSEMENT:

Assurez-vous que la fiche d'alimentation du produit correspond à la prise.

Si le courant nominal de votre produit est supérieur à 15 A, il est fourni par le fabricant avec le cordon d'alimentation et la fiche d'alimentation appropriés pour le branchement de la prise.

Courant nominal du produit inférieur à 15 A



AVERTISSEMENT:

Assurez-vous que la fiche d'alimentation du produit correspond à la prise.



AVERTISSEMENT:

Il est interdit

d'utiliser un adaptateur temporaire au Canada. Reportez-vous à la section C22.1.



AVERTISSEMENT:

Utilisez l'adaptateur temporaire uniquement jusqu'à ce qu'une prise de mise à la terre puisse être installée par un électricien agréé.

La fiche d'alimentation (A) est mise à la terre et peut être utilisée avec ou sans adaptateur temporaire (B).

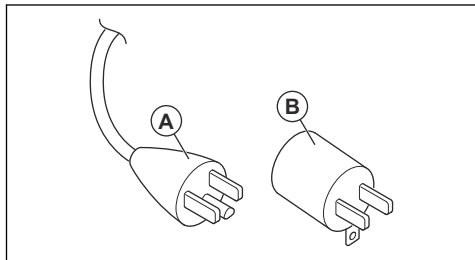

Utilisez un adaptateur lorsque la prise (C) n'est pas mise à la terre. Utilisez l'adaptateur temporaire pour brancher la fiche d'alimentation à une prise qui n'est pas mise à la terre. La languette pour vis de mise à la terre (D) sur l'adaptateur doit être connectée à un couvercle de boîtier de sortie de courant mise à la terre. Vous devez utiliser la vis métallique (E) pour maintenir l'adaptateur en place.

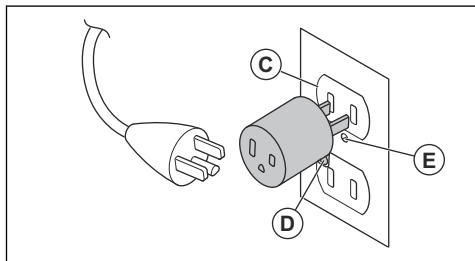

N'utilisez pas d'adaptateur si la prise (F) est mise à la terre.

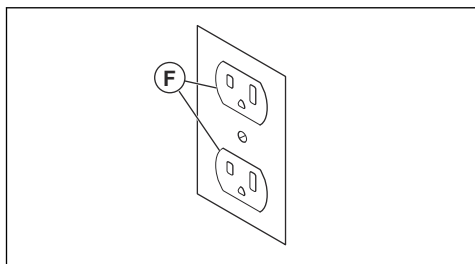

À faire avant de démarrer le produit



AVERTISSEMENT:

Pour éviter tout risque de blessure, assurez-vous de fixer complètement la fiche du produit à la rallonge. Vérifiez régulièrement la connexion pendant que vous utilisez le produit pour vous assurer qu'il est bien fixé. N'utilisez pas de rallonge créant une connexion lâche.

Remarque: Les conditions de fonctionnement sont une altitude maximale de 800 m/2 625 pieds, une température comprise entre 10 °C/14 °F et 40 °C/104 °F et une humidité de 85 %.

Remarque: lisez attentivement le manuel d'utilisation de l'équipement attelé. Si des exigences ou des réglages spécifiques sont donnés pour l'extracteur de poussière, veuillez à les respecter.

1. Lisez attentivement le manuel d'utilisation et assurez-vous de bien comprendre les instructions.
2. Effectuez l'entretien quotidien. Reportez-vous à la section *Calendrier d'entretien* à la page 74.
3. Assurez-vous que la zone de travail est propre et lumineuse.
4. Utilisez un équipement de protection personnelle. Reportez-vous à la section *Équipement de protection individuelle* à la page 64.
5. Assurez-vous que le produit est installé correctement.
6. Veillez à ce que la fréquence et la tension indiquées sur la plaque signalétique correspondent à la tension d'alimentation électrique. Cela s'applique également aux rallonges.
7. Branchez le cordon du produit (A) à la rallonge (B) pendant le fonctionnement pour vous assurer qu'ils restent connectés.

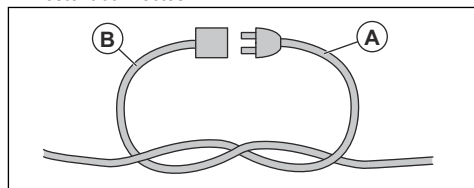

Fixation du tuyau d'extraction de poussière



AVERTISSEMENT:

Utilisez un

tuyau antistatique pour éviter les effets antistatiques.

1. Ouvrez le raccord de tuyau.

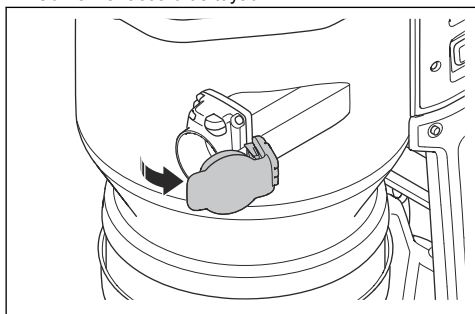

2. Placez l'adaptateur de tuyau dans le raccord de tuyau.

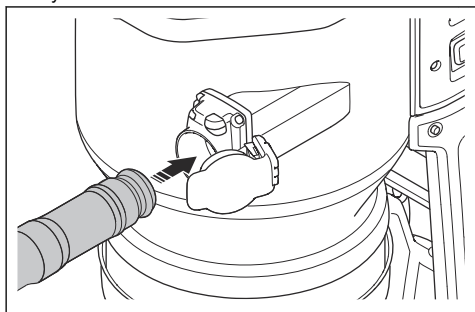

3. Poussez l'adaptateur de tuyau jusqu'à ce que vous entendiez un clic pour le positionner correctement.

Retrait du tuyau d'extraction de poussière

- Appuyez sur le bouton de verrouillage du tuyau (A) et tirez le tuyau d'extraction de poussière.

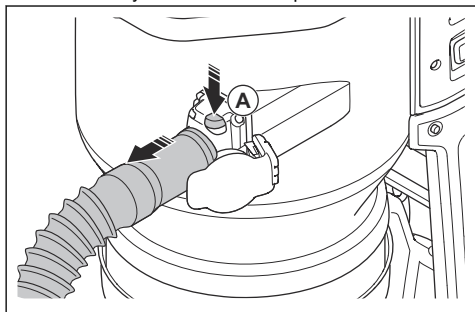

Pour fixer et régler la brosse pour le sol

1. Placez l'extrémité de la poignée complètement dans l'arbre de la brosse pour le sol.

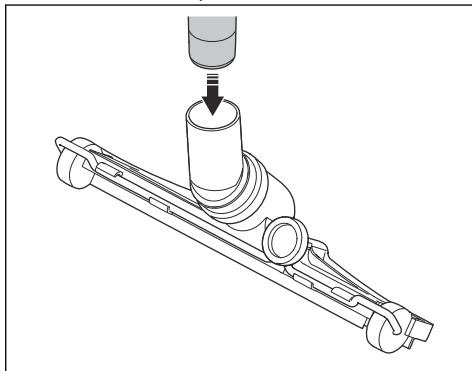

2. Tournez le bouton (A) à l'arrière de la brosse pour le sol pour régler les roues de la brosse pour le sol. Différentes surfaces et différents types de poussière et de matériaux rendent nécessaire le réglage des roues pour obtenir les meilleures performances.

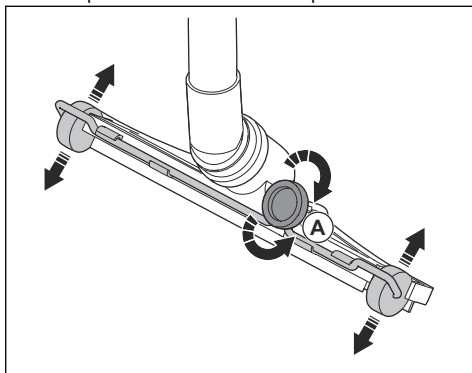

Bluetooth® technologie sans fil

Les produits dotés de la technologie sans fil Bluetooth® intégrée peuvent se connecter aux appareils mobiles. Le symbole de la technologie sans fil Bluetooth® s'allume lorsque votre appareil mobile est connecté au produit.



Verrouillage et déverrouillage des roues de transport

Pour une utilisation sur une surface en pente, il est nécessaire de verrouiller les roues de transport.



AVERTISSEMENT:

Les roues et les roulements doivent être propres et exempts de poussière pour un fonctionnement sûr. Reportez-vous à *Calendrier d'entretien à la page 74*.

1. Maintenez le produit dans une position fixe et sûre.
2. Appuyez sur le frein de roue de chaque côté pour bloquer les roues.

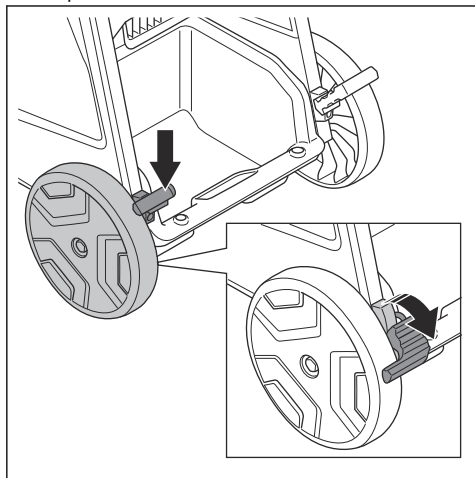

3. Tirez les freins de roue vers le haut pour déverrouiller les roues.

Fonctions du panneau de commande

Le panneau de commande contrôle et surveille les fonctions et configurations importantes du produit. Reportez-vous à *Avertissements sur le panneau de commande à la page 79* pour accéder à des solutions concernant les avertissements.

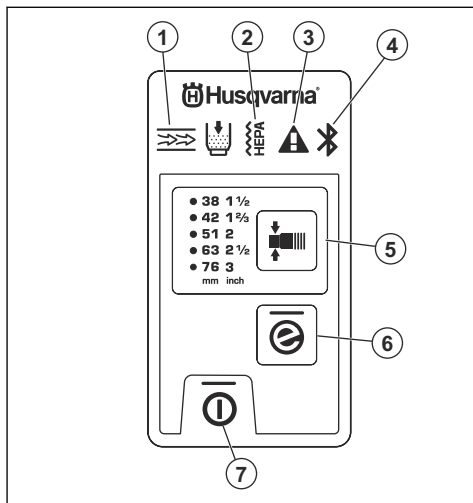

1. Le préfiltre est colmaté. Reportez-vous à *Procédure de purge du filtre à la page 71*.
2. Le filtre HEPA est colmaté, endommagé ou manquant. Reportez-vous à *Pour remplacer le filtre HEPA à la page 76*.
3. Avertissement. Reportez-vous à *Avertissements sur le panneau de commande à la page 79*.
4. Connexion Bluetooth®. Reportez-vous à *Pour utiliser la connectivité intégrée avec Fleet à la page 69*.
5. Fonction de changement de diamètre pour le tuyau, reportez-vous à *Pour sélectionner le diamètre de la buse de tuyau à la page 70*.
6. bouton e-Flow, reportez-vous à *Fonction e-Flow à la page 69*.
7. Bouton ON/OFF

Pour utiliser la connectivité intégrée avec Fleet

Remarque: Cette pièce s'applique uniquement aux produits fournis avec une connectivité intégrée.

Remarque: La transmission radio grâce à la fonction Bluetooth® est activée lors du premier branchement à une prise secteur, et le reste par la suite.

1. Téléchargez l'application Husqvarna Fleet Services iOS ou Android Husqvarna Fleet Services™.
2. Pour plus d'informations, rendez-vous sur le site Web Husqvarna Fleet Services <https://fleetservices.husqvarna.com>.

Fonction e-Flow

Ce produit est équipé d'une fonction e-Flow. Cette fonction ajuste automatiquement le débit d'air à la

charge de travail pour des performances optimales. Le produit démarre toujours avec les derniers paramètres utilisés.

Reportez-vous à la section *Fonctions du panneau de commande à la page 69* pour engager ou désengager la fonction.

Système d'avertissement de débit d'air

Le débit d'air dans le tuyau d'aspiration doit être supérieur à 20 m/s (66 pi/s).

Pour connaître le débit d'air minimum avec le diamètre de tuyau sélectionné, reportez-vous au tableau.

Niveaux d'alarme de débit d'air					
mm	pouce	m ³ /h	pi ³ /min		
21	5/6	25	15		
27	1	41	24		
32	1 ¼	58	34		
38	1 ½	82	48		
42	1 ⅔	100	59		
51	2	147	87		
63	2 ½	224	132		
76	3	327	192		

Remarque: Si le débit d'air est inférieur à 20 m/s (66 pi/s), l'alarme sonore retentit et le symbole d'avertissement s'allume. Reportez-vous à *Avertissements sur le panneau de commande à la page 79*.

Pour sélectionner le diamètre de la buse de tuyau

Remarque: Si le diamètre de tuyau sélectionné n'est pas correct, le système d'avertissement de débit d'air s'allume.

Lorsque vous démarrez le produit, le dernier diamètre de tuyau sélectionné est automatiquement sélectionné.

- Appuyez sur le bouton pour sélectionner le diamètre de tuyau correct. La LED verte indique le diamètre que vous avez sélectionné.

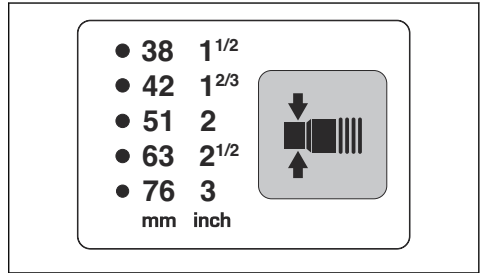

Démarrage et arrêt du produit

Remarque: Attendez 5 secondes après avoir démarré le produit pour qu'il fonctionne avec une aspiration complète. L'aspiration n'est pas à pleine capacité directement au démarrage.

- Veillez à ce que la fréquence et la tension indiquées sur la plaque signalétique correspondent à l'alimentation électrique.
- Branchez le produit à une prise d'alimentation adaptée.
- Appuyez sur « I » sur l'interrupteur principal pour activer le produit. Reportez-vous à *Aperçu du produit à la page 59*.
- Appuyez sur le bouton On/Off pour démarrer et arrêter le fonctionnement.

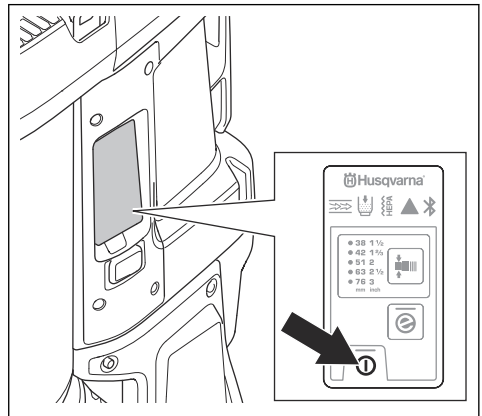

- Pour arrêter le fonctionnement, appuyez sur le bouton On/Off. Le bouton s'éteint lorsque vous arrêtez le fonctionnement.
- Appuyez sur « 0 » sur l'interrupteur principal pour désactiver le produit.
- Débranchez le produit de la prise d'alimentation.

Compteur horaire

Le compteur horaire indique depuis combien d'heures le moteur est en cours d'utilisation. Reportez-vous à la section *Aperçu du produit à la page 59* pour connaître l'emplacement du compteur horaire.

Fonction d'impulsion automatique

La fonction d'impulsion automatique nettoie les filtres. La fonction d'impulsion automatique est activée lorsque vous démarrez le produit et pendant son fonctionnement. La fonction d'impulsion automatique est également activée pendant 1 cycle après l'arrêt du produit. Il est recommandé d'utiliser le produit avec la fonction d'impulsion automatique activée. Pour certaines opérations, il est nécessaire d'arrêter la fonction d'impulsion automatique. Reportez-vous à *Arrêt et démarrage de la fonction d'impulsion automatique à la page 71*.

Arrêt et démarrage de la fonction d'impulsion automatique

1. Appuyez sur le bouton d'impulsion automatique.

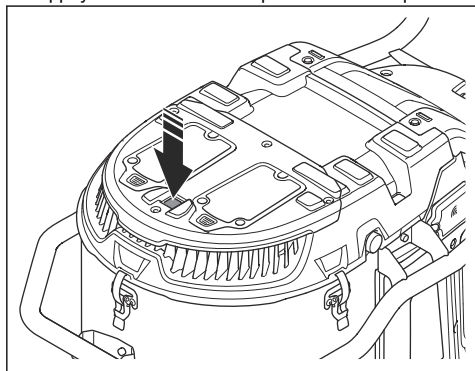

2. Assurez-vous que le témoin LED vert s'éteint.

Appuyez à nouveau sur le bouton d'impulsion automatique pour démarrer la fonction d'impulsion automatique. Assurez-vous que le témoin LED vert s'allume.

Procédure de purge du filtre

Il est nécessaire d'effectuer une procédure de purge du filtre dans les situations suivantes :

- Avant un arrêt de travail ou à la fin de chaque journée de travail.
- Lorsque l'aspiration est insuffisante.
- Avant l'installation d'un nouveau sac Longopac.
- Lorsque l'alarme de préfiltre colmaté se déclenche. Reportez-vous aux instructions sur l'autocollant apposé sur le couvercle du préfiltre.

1. Arrêtez le produit et effectuez un court arrêt de travail pour laisser les particules de poussière se déposer dans le sac Longopac.
2. Faites démarrer le produit. Reportez-vous à *Démarrage et arrêt du produit à la page 70*.
3. Fermez la prise d'air à l'aide du bouchon de prise d'air ou de la soupape d'admission pour créer une dépression.

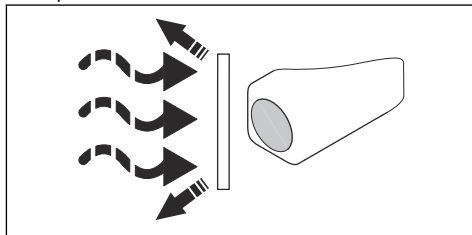

4. Attendez 5 secondes jusqu'à ce que la dépression soit faite.
5. Appuyez simultanément sur les 2 boutons de purge du filtre.

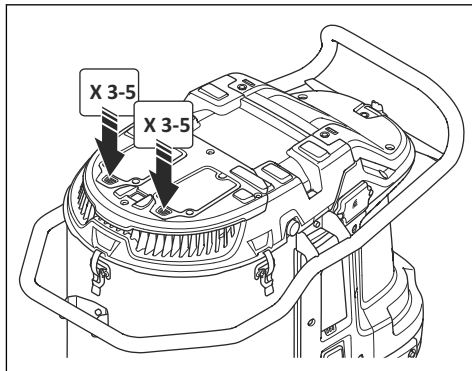

6. Répétez 5 fois les étapes 5 à 6.



REMARQUE: Il est important de laisser le produit créer une dépression entre chaque pression sur le bouton.

Si l'aspiration n'est pas suffisante après cette procédure, il est nécessaire de nettoyer le préfiltre avec de l'eau. Reportez-vous à *Nettoyage du préfiltre avec de l'eau à la page 75*.

Pour installer une cassette de sac Longopac neuve



REMARQUE: Nettoyez le préfiltre avant d'installer une cassette Longopac neuve. Reportez-vous à *Nettoyage du préfiltre avec de l'eau à la page 75*.

1. Posez la cassette Longopac autour du bord intérieur du support Longopac.
2. Retirez les 4 sangles après avoir placé le Longopac dans le support.
3. Tirez vers le haut (A) et repliez-la dans le support (B).

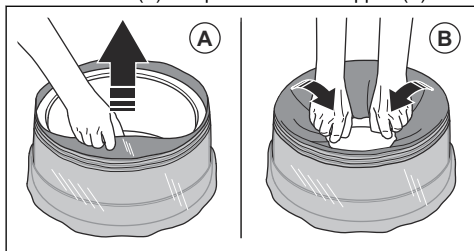

4. Fixez le support Longopac à l'arrière du conteneur (A). Fixez ensuite le support Longopac sur les côtés et à l'avant du conteneur (B). Appuyez sur le support Longopac jusqu'à entendre un clic.

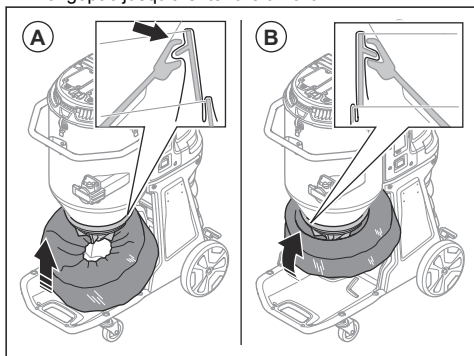

5. Assurez-vous que le Longopac est étanche.

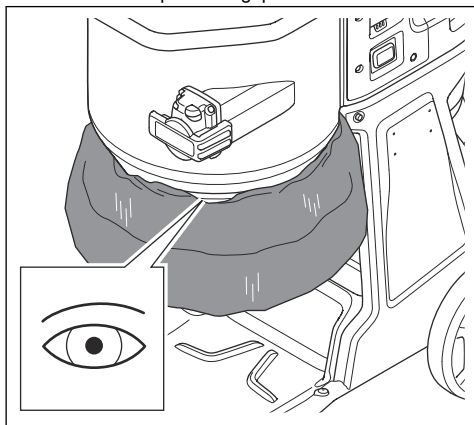

6. Tirez vers le bas sur la couche extérieure de la cassette Longopac.

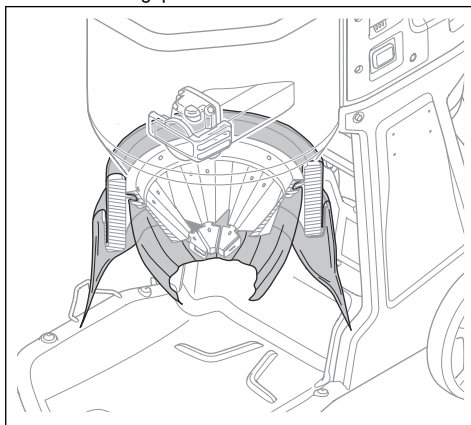

7. Fermez la base du Longopac à l'aide d'un serre-câble.

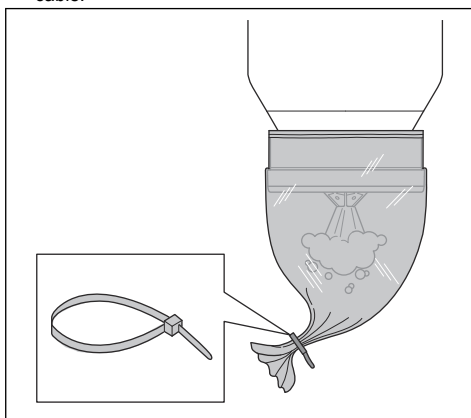

Pour jeter un sac Longopac plein et préparer un sac Longopac neuf



AVERTISSEMENT:

Soulevez le sac Longopac avec précaution ; un sac Longopac plein peut être lourd. Assurez-vous que les serre-câbles sont correctement fermés avant de soulever le sac Longopac.

1. Retirez le sac Longopac (A) et fixez un serre-câble (B) pour fermer le sac Longopac neuf.

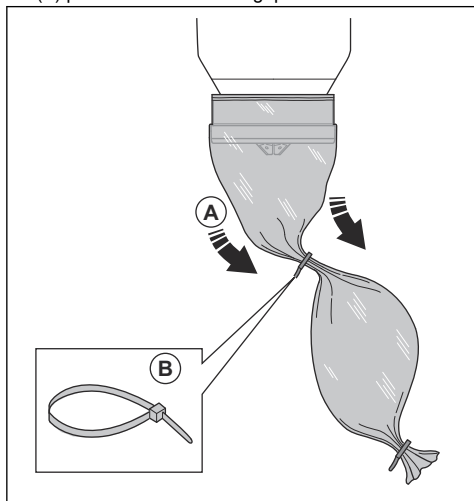

2. Secouez la poussière du sac Longopac usagé.

3. Fixez un serre-câble de 10 cm/3,9 pi sous le premier serre-câble pour fermer le sac Longopac usagé. Coupez le sac Longopac entre les serre-câbles.

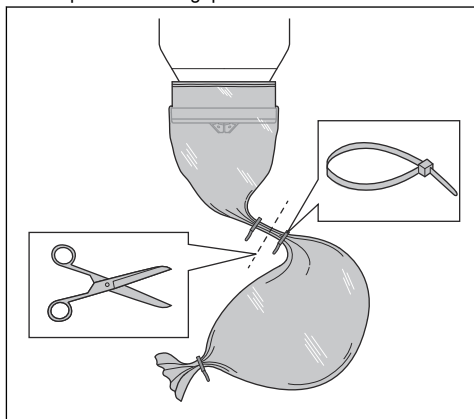

4. Si la partie restante de la cassette de sac Longopac est trop petite pour préparer un sac Longopac neuf, installez une cassette de sac Longopac neuve. Reportez-vous à la section *Pour installer une cassette de sac Longopac neuve à la page 71*.
5. Respectez les réglementations locales relatives à la mise au rebut du sac Longopac plein.

Entretien

Introduction



AVERTISSEMENT:

les accidents liés au produit se produisent pendant la recherche de pannes, l'entretien et la maintenance, car l'opérateur doit se trouver dans la zone à risque du produit. L'opérateur doit être prudent, planifier et préparer le travail pour éviter les accidents.



AVERTISSEMENT:

avant de procéder à l'entretien, assurez-vous que l'interrupteur du moteur et l'interrupteur de la pompe sont en position d'arrêt. Débranchez le cordon d'alimentation et retirez le câble de la pompe.



AVERTISSEMENT:

seul un électricien agréé doit effectuer tous les contrôles des composants électriques.



AVERTISSEMENT:

veillez à ne pas percer de trou dans le filtre. Risque de dispersion de la poussière.



AVERTISSEMENT:

veillez à respecter toutes les réglementations locales pour éliminer correctement la poussière dangereuse avant et pendant l'entretien.



AVERTISSEMENT: le fabricant ou une personne qualifiée doit effectuer une inspection technique au moins une fois par an. L'inspection technique comprend l'inspection des filtres pour vérifier l'absence de dommages, l'étanchéité à l'air du produit et le bon fonctionnement du mécanisme de commande. En outre, l'efficacité de filtration du produit doit être testée au moins une fois par an, ou plus fréquemment, selon les

exigences nationales. Si le test n'est pas effectué, le filtre HEPA doit être remplacé par un filtre neuf.

Calendrier d'entretien

Les intervalles d'entretien sont calculés selon une utilisation quotidienne du produit. Les intervalles sont différents si le produit n'est pas utilisé tous les jours.

Entretien	Avant chaque utilisation	Tous les jours	Toutes les semaines	En cas d'aspiration faible	Tous les 6 mois ou toutes les 600 h	Tous les 12 mois ou toutes les 2 000 h
Effectuez la procédure de purge du filtre. Reportez-vous à <i>Procédure de purge du filtre à la page 71</i> .	X					
Recherchez des signes d'usure ou de dommages du cône d'évacuation de la poussière en caoutchouc.	X					
Vérifiez la fiche d'alimentation et le cordon d'alimentation.	X					
Recherchez des signes d'usure, de dommages ou des raccords desserrés au niveau des commandes avant de brancher l'unité.	X					
Vérifiez le tuyau et les raccords de tuyau.	X					
Recherchez des signes d'usure ou de dommages des pièces en plastique.	X					
Vérifiez les œilletons de levage.	X					
Assurez-vous que le Longopac est correct et fixé de manière adéquate. Reportez-vous à <i>Pour installer une cassette de sac Longopac neuve à la page 71</i> .		X				
Vérifiez la fonction de purge du filtre.		X				
Vérifiez les roues. Recherchez des dommages et de mauvais raccords.			X			
Vérifiez les joints du filtre.			X			
Effectuez la procédure de purge du filtre. Si l'aspiration reste insuffisante, nettoyez le préfiltre avec de l'eau. Reportez-vous à <i>Nettoyage du préfiltre avec de l'eau à la page 75</i> .				X		
Remplacez le préfiltre nettoyé si l'aspiration reste insuffisante. Reportez-vous à <i>Pour remplacer le préfiltre à la page 76</i> .				X	X	

Entretien	Avant chaque utilisation	Tous les jours	Toutes les semaines	En cas d'aspiration faible	Tous les 6 mois ou toutes les 600 h	Tous les 12 mois ou toutes les 2 000 h
Remplacez le filtre HEPA.				X		X
Remplacez le cône d'évacuation de la poussière en caoutchouc.						X
Remplacez les pièces en caoutchouc de nettoyage du filtre.						X
Vérifiez le moteur.					X*	
Remplacez les balais de charbon.					X*	

* = effectuez un contrôle uniquement après 600 h

Nettoyage du produit

Le fonctionnement peut entraîner une contamination de toutes les pièces du produit et de tous les équipements utilisés. Il est donc nécessaire de nettoyer soigneusement et entièrement toutes les pièces du produit et tous les équipements utilisés.



AVERTISSEMENT:

Débranchez le produit de l'alimentation électrique.



AVERTISSEMENT:

Nettoyez le produit avant de le déplacer de la zone de travail. La poussière restante sur le produit peut pénétrer dans l'air et entraîner un risque pour la santé.

- Utilisez un équipement de protection personnelle. Reportez-vous à la section *Équipement de protection individuelle* à la page 64.
- Ne nettoyez pas le produit avec un nettoyeur haute pression ou de l'air comprimé.
- Nettoyez la surface externe avec un chiffon humide.
- N'utilisez pas d'eau sur les composants électriques.
- Nettoyez les filtres comme indiqué à la section *Nettoyage du préfiltre avec de l'eau* à la page 75 et *Pour remplacer le filtre HEPA* à la page 76.
- Après l'entretien, placez les pièces mises au rebut dans des sacs en plastique. Reportez-vous à la réglementation locale pour connaître la procédure correcte.

- Si vous utilisez de l'eau pour nettoyer le produit, retirez le préfiltre et le Longopac avant le nettoyage. Assurez-vous également que de l'eau ne s'infiltre pas dans le filtre HEPA.

Nettoyage du préfiltre avec de l'eau



REMARQUE: N'utilisez pas de nettoyeur haute pression ou d'air comprimé pour nettoyer le préfiltre. Ne frappez pas le préfiltre avec force pour le nettoyer.



REMARQUE: Ne le laissez pas sécher à la lumière du soleil. Les joints sécheraient.

Remarque: Le nettoyage avec de l'eau réduit progressivement l'efficacité du préfiltre.

1. Desserrez les colliers (A) et ouvrez le couvercle du préfiltre (B).

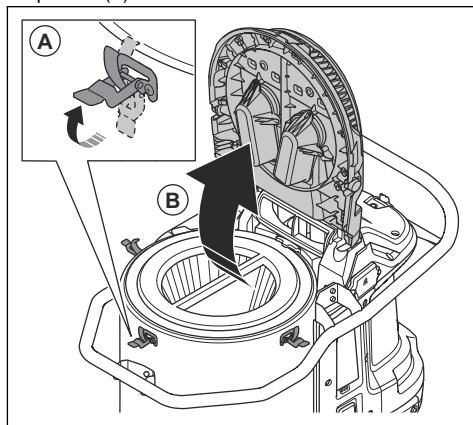

2. Retirez le préfiltre.

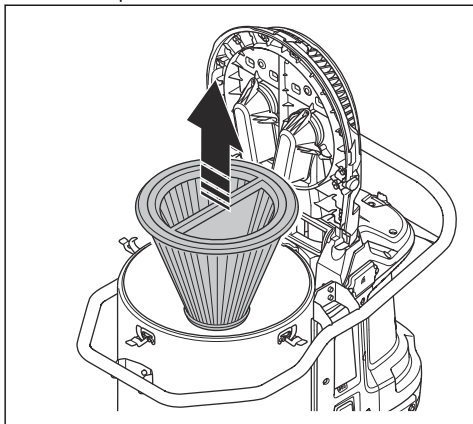

3. Nettoyez le préfiltre à l'eau courante à partir de la surface interne du préfiltre.



REMARQUE: La pression de l'eau ne doit pas être supérieure à 4 bar.



REMARQUE: Ne heurtez pas et ne faites pas glisser d'éléments sur la surface du filtre. Cela endommagerait le filtre.

4. Laissez le préfiltre sécher complètement.



REMARQUE: Le préfiltre doit être entièrement sec avant d'être installé dans le boîtier.

5. Posez le préfiltre, fermez le couvercle du préfiltre et serrez les colliers.

Si le préfiltre ne peut pas être entièrement nettoyé ou s'il est endommagé, il doit être remplacé. Reportez-vous à *Pour remplacer le préfiltre à la page 76*.

Remplacement du filtre



AVERTISSEMENT: Utilisez un

équipement de protection personnelle. Reportez-vous à la section *Équipement de protection individuelle à la page 64*. De la poussière dangereuse peut être libérée dans l'air lors du remplacement du filtre.



AVERTISSEMENT:

Avant le remplacement du filtre, arrêtez le produit et débranchez l'alimentation électrique.

Pour remplacer le préfiltre

1. Retirez le préfiltre. Reportez-vous à la section *Nettoyage du préfiltre avec de l'eau à la page 75*.
2. Mettez le filtre à air dans un sac en plastique avec précaution.
3. Mettez correctement au rebut le sac en plastique. Reportez-vous aux réglementations locales.
4. Installez un préfiltre neuf.

Si l'aspiration n'est pas suffisante lors de l'installation d'un préfiltre neuf, il est nécessaire de remplacer le filtre HEPA. Reportez-vous à la section *Pour remplacer le filtre HEPA à la page 76*.

Pour remplacer le filtre HEPA

Le filtre HEPA ne peut pas être nettoyé. Il est toujours nécessaire de le remplacer par un filtre HEPA neuf. Utilisez uniquement des filtres Husqvarna AB HEPA.



AVERTISSEMENT:

Seul un centre d'entretien agréé ou un organisme agréé est autorisé à remplacer le filtre HEPA.



AVERTISSEMENT:

Utilisez toujours un équipement de protection individuel ; reportez-vous à *Équipement de protection individuelle à la page 64*.



AVERTISSEMENT:

Les particules présentes dans le filtre HEPA sont dangereuses pour la santé.



AVERTISSEMENT:

Assurez-vous que le filtre HEPA n'est pas

percé. Un filtre HEPA endommagé représente un risque pour la santé.



AVERTISSEMENT:

N'installez pas un filtre HEPA usagé. Si vous installez un filtre HEPA usagé, des fuites et une diminution de l'efficacité de la filtration peuvent se produire.



REMARQUE: Ne touchez pas la surface interne du filtre HEPA. Cela peut endommager le filtre HEPA.

1. Desserrez les 6 vis et retirez le couvercle du filtre HEPA.

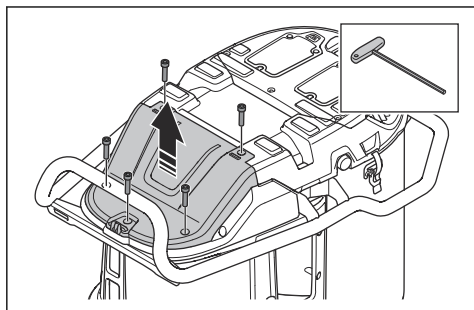

2. Fixez le cache-poussière (A) et retirez le filtre HEPA. Placez-le dans un sac en plastique propre (C).

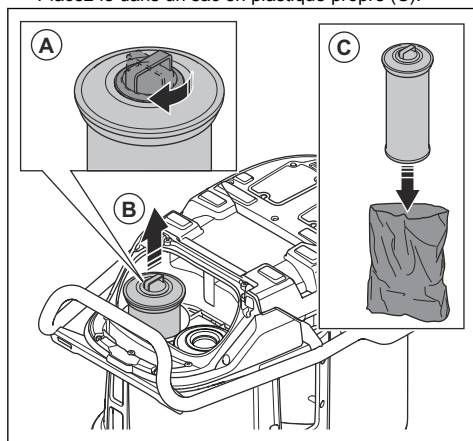

3. Mettez correctement au rebut le sac en plastique. Reportez-vous aux réglementations locales.
4. Installez un filtre HEPA neuf. Assurez-vous que le filtre HEPA est placé dans sa position finale.

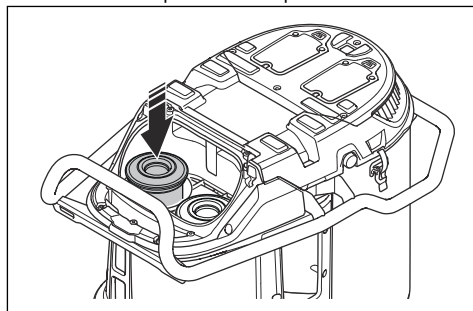

5. Répétez les étapes 2 à 4 sur l'autre filtre HEPA.
6. Installez le couvercle du filtre HEPA et serrez les 6 vis.

Recherche de pannes

Schéma de dépannage

Problème	Cause	Solution
Le moteur s'arrête immédiatement après le démarrage ou ne démarre pas.	Alimentation électrique absente.	Branchez le produit à une alimentation électrique.
	Le cordon d'alimentation est défectueux.	Faites réparer le produit par un atelier de réparation homologué.
	Il y a un court-circuit dans le produit.	Faites réparer le produit par un atelier de réparation homologué.
	Le filtre HEPA est endommagé ou n'est pas installé (/).	Remplacez ou installez le filtre HEPA.
	Tension d'alimentation trop élevée.	Assurez-vous que l'alimentation électrique utilisée est correcte.
	Température ambiante trop élevée.	Assurez-vous que la température ambiante se trouve dans la plage spécifiée lorsque vous utilisez le produit.
	Le ventilateur est cassé ou débranché.	Faites réparer le produit par un atelier de réparation homologué.
Le moteur est allumé mais il n'y a pas d'aspiration.	Le tuyau d'extraction de poussière n'est pas correctement branché.	Branchez le tuyau d'extraction de poussière.
	Le tuyau d'extraction de poussière est obstrué.	Nettoyez le tuyau d'extraction de poussière.
	Il n'y a pas de sac Longopac.	Installez une cassette Longopac.
	Le Longopac n'est pas fermé à l'aide d'un serre-câble.	Fixez un serre-câble.
L'aspiration n'est pas suffisante.	Tension d'alimentation trop faible.	Assurez-vous que l'alimentation électrique utilisée est correcte.
	Il y a un trou dans le tuyau d'extraction de poussière.	Remplacez le tuyau d'extraction de poussière.
	Le préfiltre est colmaté.	Retirez les particules de poussière du préfiltre. Nettoyez ou remplacez-le si nécessaire.
	Le filtre HEPA est colmaté.	Remplacez le filtre HEPA. Reportez-vous à la section <i>Pour remplacer le filtre HEPA à la page 76.</i>
	Le capot supérieur est desserré.	Fermez complètement le capot supérieur.
	Les joints sont cassés.	Remplacez les joints.
La poussière s'évacue dans l'air à partir du moteur.	Les filtres sont mal installés ou endommagés.	Installez les filtres correctement. Remplacez les filtres endommagés.
Le produit émet un bruit inhabituel.	N/A	Faites réparer le produit par un atelier de réparation homologué.

Codes d'erreur





Code d'erreur	Erreur	Description	Cause(s) probable(s)	Action(s)
2	Filtre HEPA absent.	Le produit s'arrête/ne démarre pas. + voyant d'avertissement sur l'IHM. + symbole HEPA sur l'IHM.	Le filtre HEPA est absent ou endommagé.	Montez ou remplacez le filtre HEPA.
3	Tension d'alimentation faible.	Faibles performances (débit d'air/dépression faible).	Tension de réseau/d'alimentation trop faible.	Assurez-vous que l'alimentation électrique/le réseau utilisé(e) est correct(e).
4	Tension d'alimentation élevée.	Le produit s'arrête/ne démarre pas. + voyant d'avertissement sur l'IHM.	Tension de réseau/d'alimentation trop élevée.	Assurez-vous que l'alimentation électrique/le réseau utilisé(e) est correct(e).
			Mauvaise batterie utilisée.	Utilisez une batterie appropriée.
5	Erreur du capteur de pression principal.	Le voyant de préfiltre clignote en rouge.	Le flexible à dépression est débranché ou obstrué.	Contactez un agent d'entretien agréé.
			L'unité de commande est endommagée.	
6	Température du circuit imprimé complet trop élevée.	Le produit s'arrête/ne démarre pas. + voyant d'avertissement sur l'IHM.	Température ambiante trop élevée.	N'utilisez pas le produit en dehors de la plage de températures spécifiée.
7	Dysfonctionnement du ventilateur.	Le produit s'arrête/ne démarre pas. + voyant d'avertissement sur l'IHM.	Le ventilateur est endommagé ou débranché.	Contactez un agent d'entretien agréé.
			L'unité de commande est endommagée.	
9	Communication à un câble non détectée.	Le produit s'arrête/ne démarre pas. + voyant d'avertissement sur l'IHM.	Câble débranché ou endommagé.	Contactez un agent d'entretien agréé.

Avertissements sur le panneau de commande



REMARQUE: N'utilisez pas le produit si le voyant rouge s'allume. Si la solution initiale ne résout pas l'erreur, contactez

un atelier de réparation agréé avant de réutiliser le produit.

Symbole	Signal	Cause	Solution
	Les voyants jaunes situés de chaque côté de la machine s'allument.	Le préfiltre est colmaté.	Effectuez la procédure de purge du filtre. Reportez-vous à <i>Procédure de purge du filtre à la page 71</i> .
		Le mauvais tuyau est fixé ou sélectionné dans le panneau de commande.	Fixez le tuyau approprié ou sélectionnez la dimension de tuyau correcte sur le panneau de commande.
		Le tuyau est endommagé ou comprimé.	Remplacez le tuyau.
		Le tuyau est colmaté.	Nettoyez le tuyau et éliminez l'obstruction.
	Le voyant rouge clignote.	Le flexible à dépression principal est débranché.	Faites réparer le produit par un atelier de réparation homologué.
 + 	Le voyant rouge s'allume.	Les filtres HEPA sont absents, pleins ou endommagés.	Vérifiez les filtres HEPA et remplacez-les si nécessaire. Reportez-vous à <i>Pour remplacer le filtre HEPA à la page 76</i> .
		Le moteur est endommagé.	Faites réparer le produit par un atelier de réparation homologué.
	Le voyant rouge s'allume.	L'unité de commande est endommagée.	Faites réparer le produit par un atelier de réparation homologué.
		La température ambiante est trop élevée.	Assurez-vous que la température ambiante se trouve dans la plage spécifiée lorsque vous utilisez le produit.
		Avertissement.	Consultez le dossier d'exploitation de votre application Husqvarna Fleet Services™ ou contactez un atelier de réparation agréé.
	Le voyant jaune s'allume.	Les filtres HEPA sont presque pleins.	Remplacez les filtres HEPA si nécessaire. Reportez-vous à <i>Pour remplacer le filtre HEPA à la page 76</i> .
	Le voyant rouge s'allume.	Les filtres HEPA sont pleins.	Remplacez les filtres HEPA. Reportez-vous à <i>Pour remplacer le filtre HEPA à la page 76</i> .

Transport, entreposage et mise au rebut

Déplacement du produit

Veillez à utiliser un véhicule fermé pendant le transport du produit.

Assurez-vous que la soupape d'admission est fermée. Assurez-vous que les capuchons pare-poussière se trouvent sur les tuyaux.

1. Assurez-vous que le Longopac est installé sur le produit.
2. Assurez-vous que le sac Longopac est vide.

- Fixez fermement le cordon d'alimentation, le tuyau d'extraction de poussière et le tuyau de la poignée sur le produit.

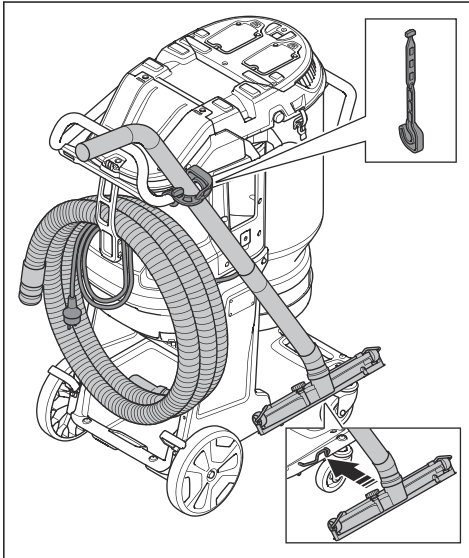

- Verrouillez les roues de transport.

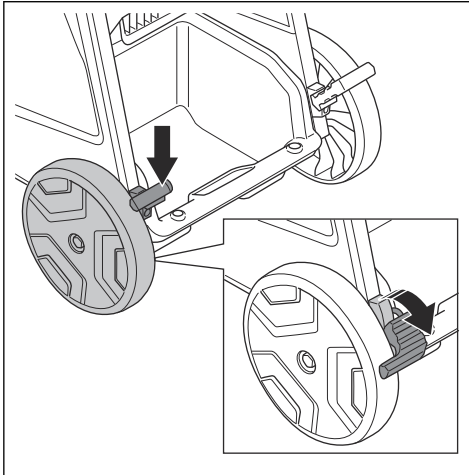

- Soulevez le produit ; reportez-vous à *Levage du produit à la page 81*.

- Fixez fermement le produit au véhicule de transport afin d'éviter tout dommage ou accident. Utilisez les points d'arrimage.

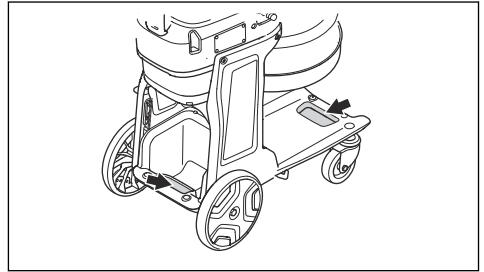

Levage du produit



AVERTISSEMENT:

Assurez-vous que l'équipement et les sangles de levage présentent la spécification correcte afin de soulever le produit en toute sécurité. La plaque signalétique sur le produit indique le poids du produit, reportez-vous à *Plaque d'identification à la page 60*.



AVERTISSEMENT:

Demandez de l'aide si vous avez des doutes concernant le levage des équipements lourds.



AVERTISSEMENT:

Ne soulevez pas le produit lorsque de la poussière est présente dans le réservoir ou dans le sac. Ne soulevez pas le produit avec un poids supplémentaire sur ou dans le produit.

- Effectuez la procédure de purge du filtre avant de soulever le produit. Reportez-vous à *Procédure de purge du filtre à la page 71*.

2. Fixez l'équipement de levage à l'aide de sangles de levage aux points de levage (A) ou aux points de levage (B).

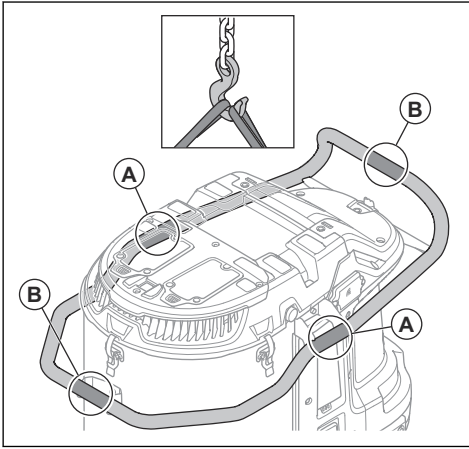

AVERTISSEMENT: N'utilisez pas de crochets métalliques, de chaînes ou d'autres équipements de levage dont les bords sont irréguliers et qui peuvent endommager l'anneau de levage. Seules des sangles de levage souples sont autorisées.

Stockage du produit



REMARQUE: Rangez le produit en intérieur, à l'écart des éléments extérieurs.

- Remisez le produit à une température ambiante comprise entre -10 °C/14 °F et 40 °C/104 °F.
- Avant le remisage, effectuez la procédure de purge du filtre et mettez le Longopac au rebut avec le matériau collecté.
- Débranchez le produit de la source d'alimentation.
- Placez le produit dans un endroit sec et à l'abri du gel.
- Placez le produit dans une zone fermée à clé. Mettez le produit hors de portée des enfants ou d'autres personnes non autorisées.

Mise au rebut du produit

- Respectez les consignes locales de recyclage et la réglementation en vigueur.
- Lorsque vous n'utilisez plus le produit, renvoyez-le à un revendeur Husqvarna ou mettez-le au rebut dans une déchetterie.

Caractéristiques techniques

Caractéristiques techniques

Caractéristiques	DE 130 H 120 V	DE 130 H 230 V
Tension nominale, V	120	220-240
Phase	1	
Fréquence, Hz	50-60	
Puissance maximale, W	2400	3 000
Courant maximal, A	20	13
Débit d'air maximal de la turbine, m ³ /h / cfm	470/277	490/288
Débit d'air maximal de l'extracteur, m ³ /h / cfm	380/224	415/244
Dépression maximale de la turbine, mbar/psi	245/3,6	275/4,0
Longueur du tuyau d'extraction de poussière, pi	32,8	
Diamètre du tuyau d'extraction de poussière, po	2,5	
Zone de préfiltre, pi ²	25,8	
Efficacité du filtre HEPA	HEPA 13	
Surface HEPA totale, pi ²	25,4	
Système de collecte de la poussière, type	Longopac	
Mécanisme de nettoyage de filtre	Impulsion automatique	
Poids, lbs	103,4	
Niveau de puissance acoustique mesuré L _{WA} dB(A) ⁷	94,8	
Niveau de pression sonore L _{PA} à l'oreille de l'utilisateur, dB(A) ⁸	78,5	
Niveau de vibrations, A _v en m/s ²⁹	≤2,5	
Classe de protection	IP55	
Connexion secteur (type)	NEMA L6-20	

Connectivité intégrée

Remarque: Cette pièce s'applique uniquement aux produits fournis avec une connectivité intégrée.

⁷ Émissions sonores dans l'environnement comme puissance acoustique (LWA) selon la norme CEI/EN 60335-2-69. Incertitude kWA 2 dB.

⁸ Niveau de pression sonore conformément à la norme CEI/EN 60335-2-69. Incertitude KPA 2 dB.

⁹ Niveau de vibrations conformément à la norme CEI/EN 60335-2-69. Les données reportées pour le niveau de vibrations montrent une dispersion statistique typique (déviatoin standard) de 1 m/s².

Spectre radio de la technologie BLE	
Bandes de fréquence de l'outil, GHz	2,402-2,480
Puissance de radiofréquence maximale transmise, dBm/mW	4/2,5

Dimensions du produit

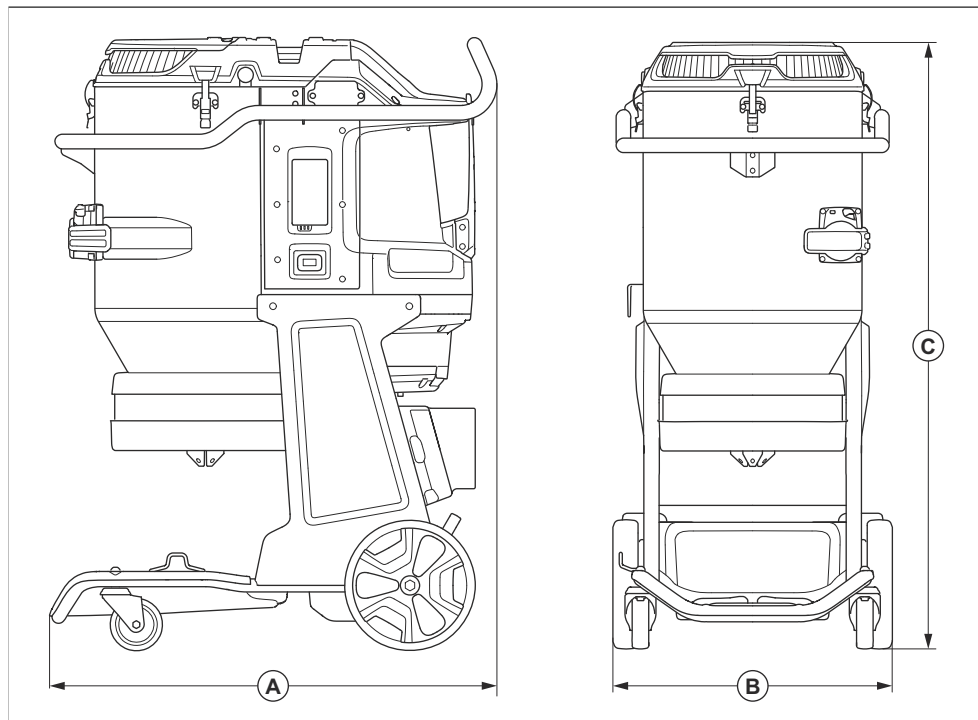

A	Longueur, mm/po.	855/34
B	Largeur, mm/po	542/21
C	Hauteur, mm/po	1175/46

Garantie

L'équipement neuf vendu par , est garanti pour être exempt de tout défaut de fabrication en fonctionnement normal pour une période d'un (1) an à partir de la date d'achat par l'acquéreur et utilisateur initial*. Les fabricants des pièces proposent des délais de garantie individuels. Veuillez contacter les Services techniques au (800) 365-5040 pour plus d'informations.

Sous cette garantie, l'obligation de Husqvarna est expressément limitée au remplacement ou à la réparation chez Husqvarna Construction Products, ou dans un atelier de réparation désigné par nos soins, de pièces que l'inspection aura déterminées comme défectueuses.

Cette garantie ne s'applique pas en cas de défauts occasionnés par des détériorations, une utilisation abusive, des réparations inadéquates opérées par des personnes tierces, ni en cas de défauts engendrés par un manque d'entretien minimum, une fois l'appareil en possession de l'utilisateur. Par ailleurs, la garantie est nulle si le produit, ou l'un de ses composants, est modifié par le consommateur ou si le produit est utilisé d'une façon inappropriée ou avec des disques qui ne sont pas recommandés par le fabricant.

(* Husqvarna offre une garantie d'1 an sur tous les équipements avec les exceptions suivantes :

- Grandes scies de sol - 2 ans (scies de sol à diesel et essence > 30 ch)
- Moteurs de foreuse DM 280/DM 340/DM 650 - 2 ans
- PG 530/PG 680/PG 820 (toutes les variantes, y compris RC) - 2 ans ou 1 000 heures (au premier terme échu)
- Embrayage de lame sur grandes scies de sol - 6 mois

Les consommables suivants ne sont pas couverts par la garantie :

- Courroies
- Roulements**
- Roues de chariot
- Filtres
- Roues***
- Plaques d'usure
- Bougies

(**) Sauf système IntelliSeal

(***) Sauf écaillage

Marques déposées

La marque et les logos *Bluetooth®* sont des marques déposées appartenant à *Bluetooth SIG, inc.* , et toute utilisation de ces marques par Husqvarna est régie par une licence.



www.husqvarnaconstruction.com

Original instructions
Instrucciones originales
Instructions d'origine

1143379-49



2026-06-01