

RICCAR®

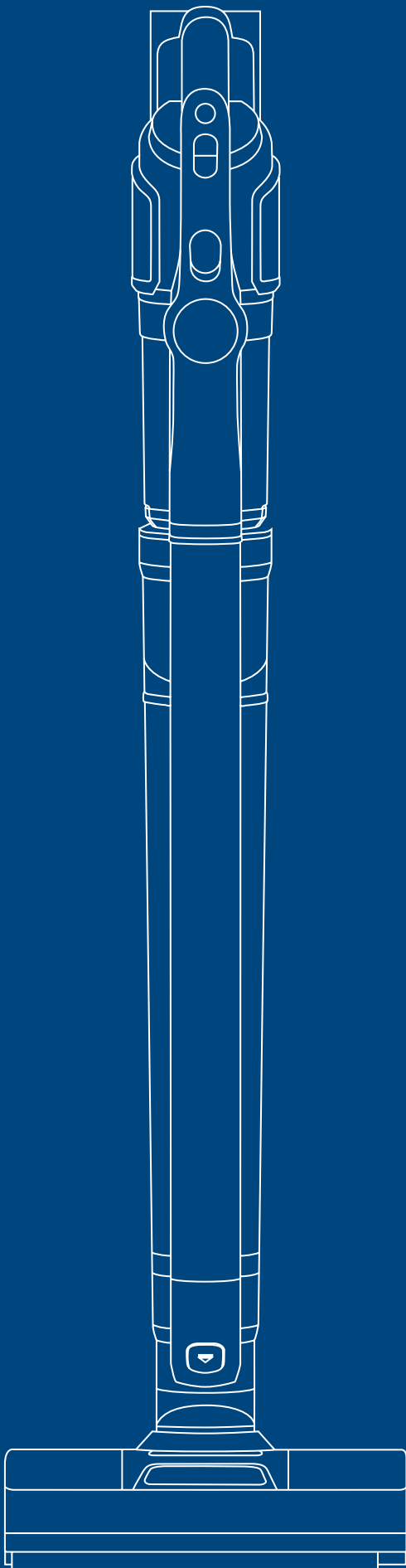

Owner's Manual
Riccar® Multi-Clean
Deluxe Smart Mop
and Vacuum
R70

Specifications	4
Safety Precautions	5-8
Getting to Know Your Vacuum	9
Assembly Instructions	10-11
Control Panel	12
Using Your Vacuum	13-23
Charging Your Vacuum.....	13
Smart Commands.....	14-15
Using Auto Mode.....	15
Battery Notifications.....	16
Clean Water Tank.....	17
Dirty Water Tank.....	18
Nozzle Water Spray	19
Self-Clean Mode.....	20-21
Using the Handheld Vacuum Cleaner.....	22
Using Your Attachments	23
Care & Maintenance	24-27
Dry Vacuum Accessory Package (Sold Separately)	28
Using the Dry Vacuum Accessory Package	29
Assembling the Accessory Package Base	30
Accessory Package Maintenance	31
Storage	32
Troubleshooting	33-34
Warranty	34

SPECIFICATIONS

Model	R70
Battery Type	DC 21.6V, 5000mAh Li-ion battery
Charging Input	AC 100–240V, 50/60Hz
Charging Time	5 hours
Wet Cleaning Runtime	20 - 29 minutes
Dry Cleaning Runtime	20 - 90 minutes
Clean Water Tank Capacity	2.75 cups / .65 liters
Dirty Water Tank Capacity	2.54 cups / .6 liters
Dust Cup Capacity	.85 cups / .2 liters
Weight	11.3 lbs. (fully assembled) 3.59 lbs. (handheld and battery only)
Rated Power	500W
Suction Power	200AW
Waterproof Rating	IPX8

IMPORTANT SAFETY INSTRUCTIONS

Before using this product, please read all the instructions and warnings in this user guide and on the product.

When using electrical appliances, always follow basic precautions to reduce the risk of fire, electric shock and injury.

FOR HOUSEHOLD USE ONLY.

IMPORTANT: Riccar cannot accept responsibility for damage caused when the appliance is not used according to the instructions or for uses other than those for which it was intended.

WARNING:

1. Before connecting the product to the power supply, be sure to check whether the local voltage is consistent with the voltage marked on the power adapter.
2. Before use, inspect the product. If the product, battery or adapter is damaged, do not use it.
3. Follow the method described in this manual. DO NOT perform any maintenance operations other than the instructions in this manual. Use only Riccar recommended attachments.
4. DO NOT allow children, or persons suffering from physical, sensory or intellectual disabilities, or persons without relevant experience and knowledge, to use the product unless they are supervised to ensure they can use this product safely.
5. DO NOT allow this product to be used as a toy. Close attention is necessary when used around or near children.
6. DO NOT touch the plug and any part of the product with wet hands.
7. If the cables, plugs, batteries or parts are damaged, do not use, disassemble or replace any parts by yourself. Disassembly and replacement of parts by yourself may cause electric shock or fire, and Riccar is not responsible for this. Once damaged, it must be repaired or replaced by Riccar, its service agent, or qualified personnel designated by Riccar to avoid hazards.
8. Use the original Riccar charger to charge this product.
9. Use the original Riccar battery: other types of batteries may burst, causing personal injury or product damage.
10. If the product does not operate in accordance with this manual, is severely impacted, falls from a height, is damaged, or falls into the water, please do not use it. Contact an authorized Riccar service center.
11. Do not wash the floor nozzle assembly.
12. Use only Riccar genuine replacement parts and spare parts.
13. Do not pull or stress the cables. Please keep the cables away from heated surfaces. Do not place the cable in a closed door gap or pull it through sharp edges or corners. Keep the cables away from moving areas and places where they can be tripped. Don't press the cables with the product.
14. Do not suck the water under the handheld vacuum cleaner.
15. Do not use this vacuum cleaner to pick up flammable or explosive liquids such as gasoline or use this machine in places where these liquids or vapors may exist.
16. Do not use this vacuum cleaner to pick up any burning or smoking objects, such as cigarette butts, matches or hot ash.
17. Unplug when not used or before performing maintenance.
18. Do not drag the cord or carry the cable to move the product, or use the cable as a handle.
19. Use caution when cleaning stairs. Beware the machine may tip and cause personal injury.
20. Turn off the machine before connecting any tools or accessories.
21. Please read these instructions carefully and keep them safe.
22. Before using the machine, please read the owner's manual carefully, and pay attention to the safety warning contents to avoid safety accidents caused by improper use. Electrical appliances must be switched off before cleaning or maintenance. This mark is the symbol of water suction power cleaning head.
23. Electrical appliances must be switched off before cleaning or maintenance.
24. This mark is the symbol of water suction power cleaning head. 
25. For optimal performance, use only Riccar cleaning solution in your machine. Other formulas or household cleaners may cause defects or damage to the machine or floor.
26. Wet application not recommended for unsealed hard wood floors.

SAVE THESE INSTRUCTIONS

IMPORTANT SAFETY INSTRUCTIONS

27. Water/Solution may drip from bottom of nozzle after use and may create a puddle of liquid. Avoid damage to wood and laminate floor and to help avoid slip hazards, store the machine in the charger base after use.
28. Do not use without filters in place.
29. Keep the battery pack away from metal objects or surfaces such as paper clips, coins, keys, screws, metallic surfaces or other metal objects that can make a connection from one terminal to another. Shorting the battery terminals may cause burns or fire.
30. Charge only with Battery installed and on charging base. Improper charging may increase the risk of damage and fire.
31. Do not leave appliance when plugged in. Unplug from outlet when not in use and before servicing.
32. Do not use outdoors or on wet surfaces
33. Use only as described in this manual. Use only manufacturer's recommended attachments.
34. Do not use with damaged cord or plug. If the appliance is not working as it should, has been dropped, damaged, left outdoors, or dropped into water, return it to a service center.
35. Do not unplug by pulling on cord. To unplug, grasp the plug, not the cord.
36. Do not put any object into openings. Do not use with any opening blocked; keep free of dust, lint, hair, and anything that may reduce air flow.
37. Use extra care when cleaning on stairs.
38. Do not use to pick up flammable or combustible liquids, such as gasoline, or use in areas where they may be present.
39. Prevent unintentional starting. Ensure the switch is in the off-position before connecting to battery pack, picking up or carrying the appliance. Carrying the appliance with your finger on the switch or energizing appliance that have the switch on invites accidents.
40. Disconnect the battery pack from the appliance before making any adjustments, changing accessories, or storing appliance. Such preventive safety measures reduce the risk of starting the appliance accidentally.
41. Recharge only with the charger specified by the manufacturer. A charger that is suitable for one type of battery pack may create a risk of fire when used with another battery pack.
42. Use appliances only with specifically designated battery packs. Use of any other battery packs may create a risk of injury and fire.
43. When battery pack is not in use, keep it away from other metal objects, like paper clips, coins, keys, nails, screws or other small metal objects, that can make a connection from one terminal to another. Shorting the battery terminals together may cause burns or a fire.
44. Under abusive conditions, liquid may be ejected from the battery; avoid contact. If contact accidentally occurs, flush with water. If liquid contacts eyes, additionally seek medical help. Liquid ejected from the battery may cause irritation or burns.
45. Do not use a battery pack or appliance that is damaged or modified. Damaged or modified batteries may exhibit unpredictable behavior resulting in fire, explosion or risk of injury.
46. Do not expose a battery pack or appliance to fire or excessive temperature. Exposure to fire or temperature above 265°F (130C) may cause an explosion.
47. Follow all charging instructions and do not charge the battery pack or appliance outside of the temperature range 41°F (5C) to 104°F (40C). Charging improperly or at temperatures outside of the specified range may damage the battery and increase the risk of fire.
48. Have service performed by a qualified repair person using only identical replacement parts. This will ensure that the safety of the product is maintained.
49. Do not modify or attempt to repair the appliance or the battery pack (as applicable) except as indicated in the instructions for use and care.
50. For use only with R70 model CR70-0001 battery and R70 charger model CR770-0003.

SAVE THESE INSTRUCTIONS

ADDITIONAL SAFETY PRECAUTIONS

1. Before using this product, read this user guide carefully, and install the machine in accordance with the steps in the user guide, and keep it for future reference. This product is suitable for operation and use in a regular household environment, not for industrial and outdoor use.
2. In the user guide, there may be slight differences between the product design and specification data and the actual product. Please refer to the actual product.
3. This product is a rechargeable electric appliance. Do not allow the machine to run alone without being supervised.
4. When charging, use the Riccar charger. Other types of chargers may cause the battery to malfunction or damage the battery and render it unusable.
5. When cleaning, repairing or you won't use the product for a long time, the battery pack must be removed from the vacuum cleaner and stored in a place away from high temperature, fire, and flammable products.
6. Do not pull or carry by cord, use cord as a handle, close a door on cord, or pull cord around sharp edges or corners. Do not run appliance over cord. Keep cord away from heated surfaces.
7. Please do not use the stick vacuum cleaner or the handheld vacuum cleaner to pick up heat-generating objects such as carbon, cigarette butts; sharp objects such as broken glass; lime, cement, carbon powder, toner, toner, gypsum powder, flour and other ultra-fine substances; disinfectant, acid-base cleaning liquid, washing powder and other corrosive liquids; gasoline, alcohol, perfume, paint and other flammable and explosive materials, otherwise it may damage the machine or cause fire and personal injury and other accidents.
8. This product is intended for indoor sealed hard floors, including waxed floors, rubber floors, marble floors, granite floors, seamless wood floors, solid wood floors and various ceramic tiles. Uneven surfaces may produce less than desirable benefits.
9. Avoid exposure to heating appliances or prolonged exposure to the sun.
10. Do not get the machine body wet, otherwise, fire and electric shock may occur due to a short circuit of the machine.
11. Don't allow people with behavior impairments or people with inexperience and common sense to play with it; don't point the airflow channels or moving parts to the eyes, long hair or loose clothing to avoid accidents.
12. Do not shake the machine. When turned on, do not lift or carry the machine up and down, nor tilt the machine to one side or flat on the floor to prevent wastewater from flowing into the electrical parts.
13. Do not block the airpath at the inlet and outlet of the machine to prevent the machine from overheating.
14. The machine body, wet nozzle, main body and base contain electrical parts. Do not clean by submerging or placing these parts under running water.
15. After using the machine, clean and dry the dirty parts of the wastewater tank, suction inlet, air duct and shell surface. Store them in a ventilated and dry place. Moisture will affect the insulation and service life of the electrical appliances.
16. Clean the wastewater tank after each use. Ensure the airpath is not blocked to avoid poor performance and motor overheating, which can affect the performance and life of the product. After use, place the unit out of walkways against a wall to avoid creating a trip hazard.
17. Do not use in the wet application mode with the wastewater tank and/or the clean water tank not installed.
18. Do not remove the window cover or brush roller when the machine is powered on or running. Personal injury can occur.
19. If the charger wire or plug is damaged, and the machine fails to work normally due to its damage, do not disassemble the closed machine. Attempting to repair or alter performance of the machine can be dangerous. Contact your nearest authorized Riccar retailer for assistance.
20. Unplug the charging socket when not in use.
21. Precautions on cleaning solutions:
 - a. Do not use a large amount of cleaning solution.
 - b. Do not use solutions containing acid, alkali, foaming or cleaners harmful to the machine and environment.
22. Disposing of batteries:
 - a. Shut down/power off the product.
 - b. Remove the battery from the machine.
 - c. Dispose of discarded battery pack safely and properly. Do not throw it into fire, water or soil.
 - d. If the battery waste leaks and contacts the skin or clothing, wash thoroughly with clean water and seek medical attention.

SAVE THESE INSTRUCTIONS

ADDITIONAL SAFETY PRECAUTIONS

23. The technology and data mentioned in the product manual are obtained by our company's laboratory or a designated third-party testing company. The company reserves the right of final interpretation.
24. This machine contains batteries or recyclable e-waste. The rechargeable battery contains substances that may pollute the environment. When discarding the product, drop it off at an electronic hazardous waste collection facility.
25. Turn off all controls before unplugging or removing the battery.
26. Use caution when carrying the appliance. Do not carry the appliance with your finger over the ON switch to prevent unintentional starting.
27. Do not modify or attempt to repair the battery or appliance except as indicated in the instructions.
28. Store machine in dry place and avoid direct sunlight.

SAVE THESE INSTRUCTIONS

GETTING TO KNOW YOUR VACUUM

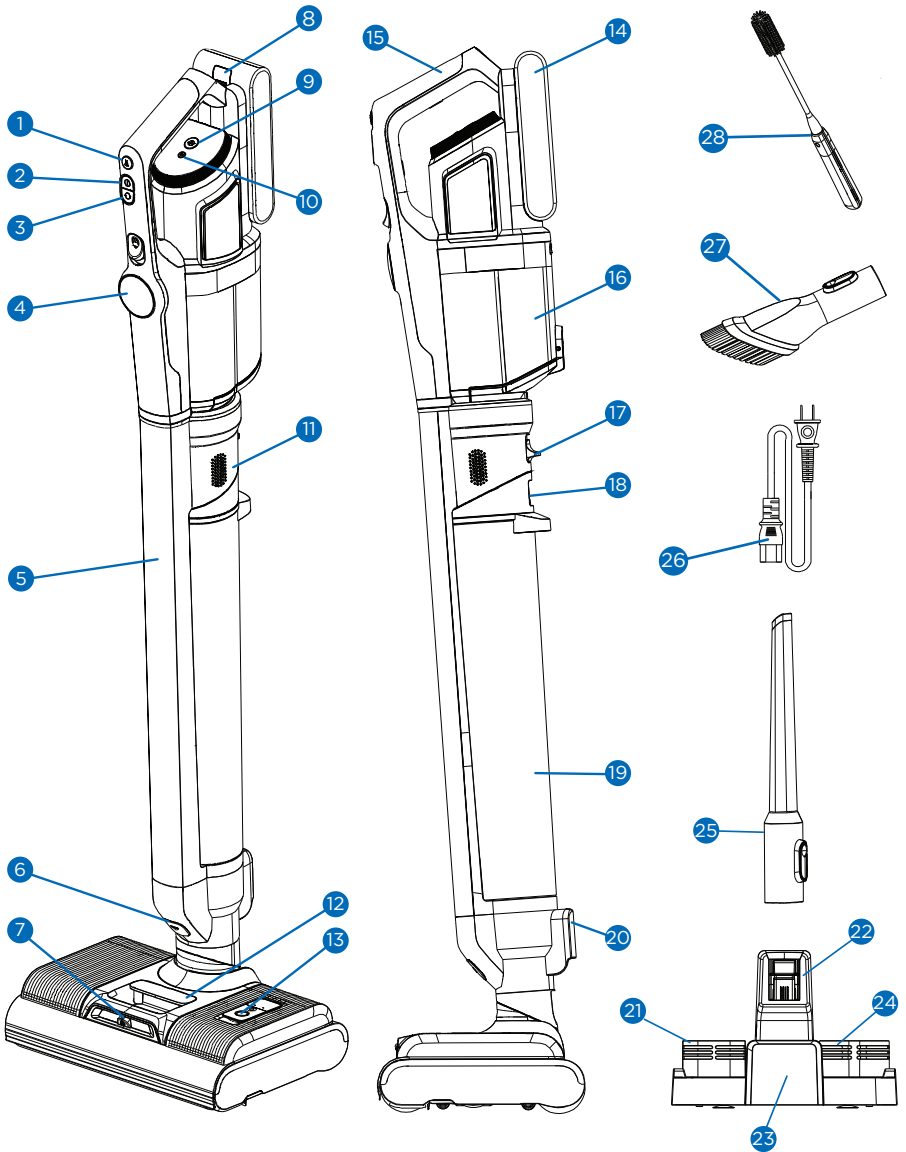

- | | |
|-------------------------------------|---|
| 1. Manual Water Spray Button | 15. Handle |
| 2. On/Off Button | 16. Dust Cup |
| 3. Mode Button | 17. Handheld Vacuum Release |
| 4. Display Screen | 18. Dirty Water Tank Release |
| 5. Main Body | 19. Dirty Water Tank |
| 6. Nozzle Release Button | 20. Charging Port |
| 7. Clean Water Spray Point | 21. Cleaning Solution Holder |
| 8. Battery Release Button | 22. Base Charging Port |
| 9. Self-Clean Button | 23. Cleaning/Charging Base |
| 10. Voice Control Button | 24. Accessory and Cleaning Brush Holder |
| 11. Speaker | 25. Flexible Crevice Tool |
| 12. Clean Water Tank Release Handle | 26. Power Cord |
| 13. Water Tank Fill Door | 27. Dusting Brush |
| 14. Battery | 28. Cleaning Brush |

ASSEMBLY INSTRUCTIONS

Vacuum Setup

01

Insert the main body assembly into the floor nozzle until it “clicks” into place.

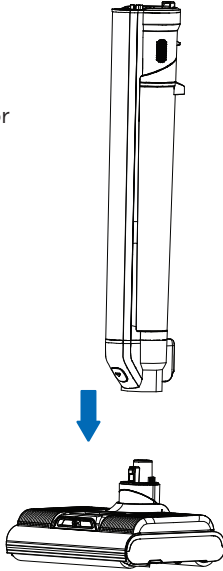

02

To remove the main body, press the release button of the floor nozzle and lift the main body out of the floor nozzle.

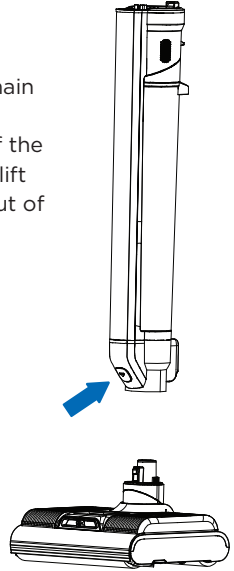

Battery Installation

01

Align the battery pack along the grooves on the back of the handheld vacuum. Press the battery pack firmly into place. You'll hear a “click” when the battery is secured.

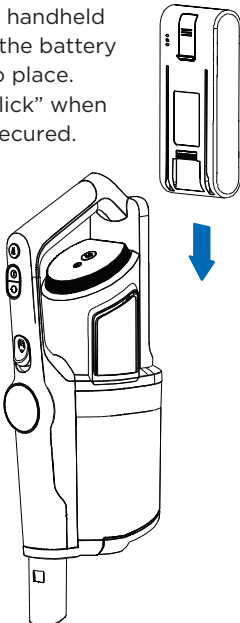

02

To remove the battery, press the battery pack release button, and pull the battery out.

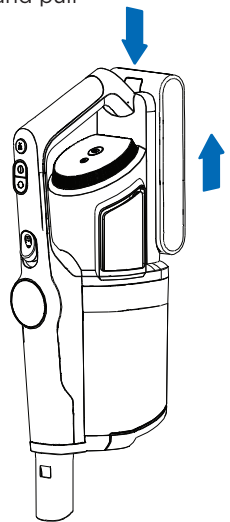

Body Setup

01

Insert the handheld vacuum into the main body until you hear a “click.”

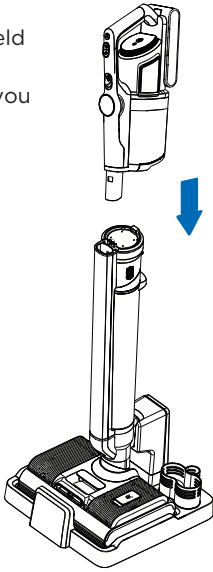

02

To remove the handheld unit, hold down the handheld release button and lift up.

Handheld release button

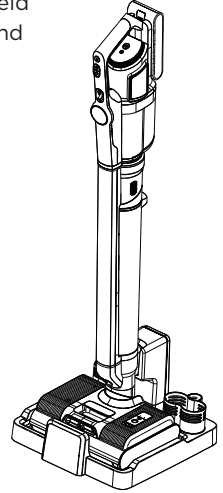
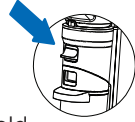

Charging Base Set Up

Press the base charging port into the vacuum charging base as shown in the Figure 1. You will hear a “click” when it’s secured in place.

Base Charging Port

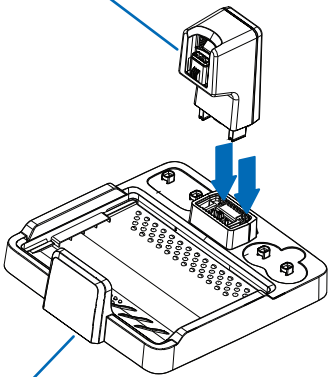

Vacuum Charging Base

Figure 1

Cleaning Solution Holder Accessory and Cleaning Brush Holder

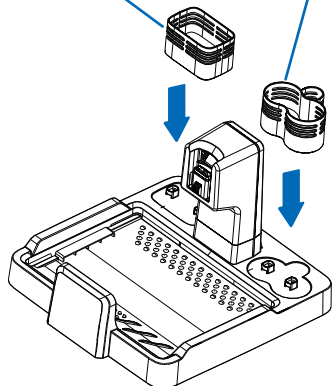
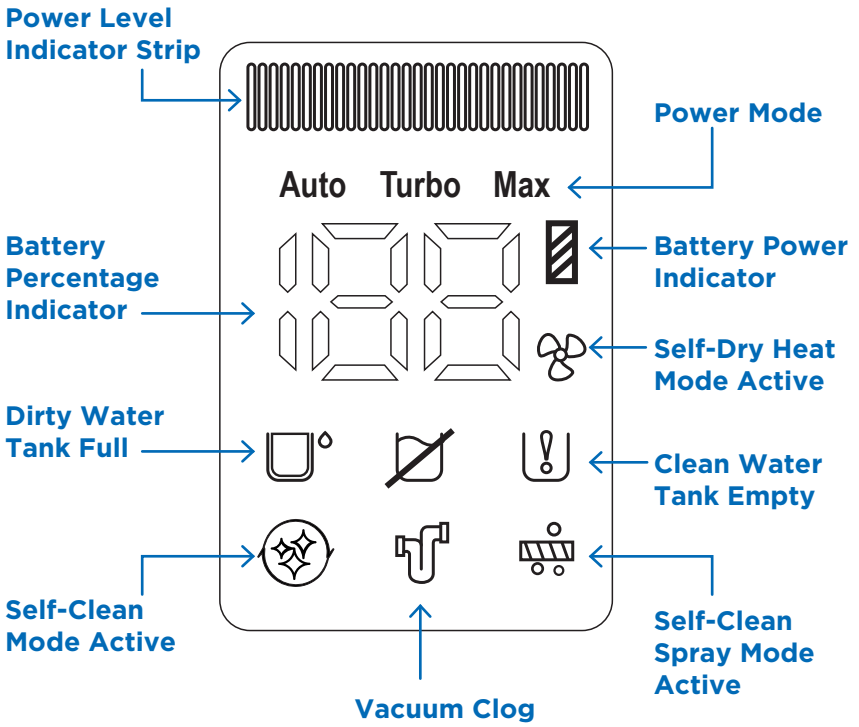

Figure 2

Attach the cleaning solution holder and accessory holder to the charging base as shown in the Figure 2. You will hear a “click” when parts are secured in place.

PLEASE NOTE: Skip this step if you purchased the Dry Vacuum Accessory Package. See Assembling the accessory package base for instructions.

CONTROL PANEL



Charging the Vacuum

Connect the power cable to the power supply, and place the assembled vacuum onto the charging base to enter the charging mode.

NOTE

- Before the first use, please fully charge the battery pack; before the second charge, fully discharge the battery pack power to ensure the battery pack life.
- With prolonged storage, the battery pack must be charged once every three months.
- When not charging the machine, remove the power cable from the socket.
- Vacuum battery must be attached to handheld unit and machine fully assembled to charge.

01

With the vacuum in the upright position, align the vacuum charging port with the base charging port, and guide into place.

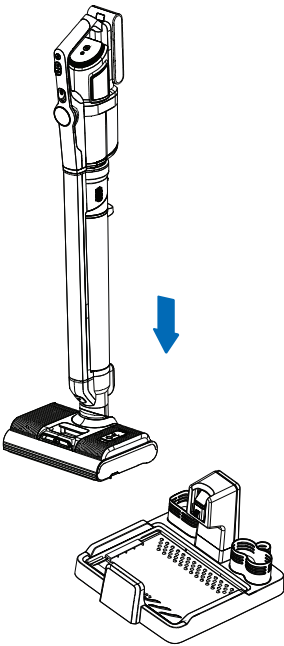

02

When ready to use, hold the vacuum handle and pull the machine directly up from the charging base.

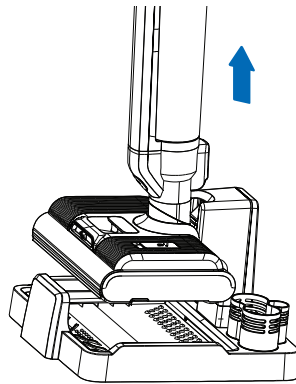

Smart Commands

The Riccar Multi-Clean Deluxe Smart Mop and Vacuum is equipped with smart commands. Your vacuum will vocalize reminders throughout cleaning, self-cleaning, and drying mode. Reminders are designed to enhance the cleaning process. Notifications are available in Chinese, English, French, German, Italian, Korean, Russian, and Spanish. Notifications can be muted. Your vacuum will chime when turned on.

Smart Commands Notifications

- **Auto Mode:** Vacuum is set to automatic suction mode mode.
- **Max Mode:** Vacuum is set to maximum suction mode.
- **Auto water spray turned off:** Auto spray is off and manual spray is required.
- **Start auto water spray:** Auto spray mode is starting.
- **Please install the dirty water tank:** Dirty water tank needs to be installed.
- **Please clean tunnel and filters:** Filter and tunnels need to be cleaned because of a clog.
- **Please clean brushroll:** Brushroll is stuck or jammed and needs to be cleaned.
- **Start charging, please clean the dirty water tank to avoid odors:** Vacuum is charging on base. Please ensure the dirty water tank is clean.
- **English language set:** English language has been selected and set. Will announce other languages if a different language is selected.
- **Voice turned off:** Smart Commands have been turned off and muted. Vacuum will no longer announce Smart Commands.
- **Make sure there is water in the clean water tank:** Check that the clean water is full. Refill if needed.
- **Please refill the clean water tank:** Clean water tank is too low and needs to be refilled.
- **Dirty water tank full. Please clean the tank:** Dirty water tank need to be emptied.
- **Low battery, please charge the battery:** Battery is getting low and needs to be recharged soon.
- **Low battery, please charge first and then start cleaning:** Battery is too low and needs to be recharged before cleaning.
- **Shutting down:** Battery charge is too low for cleaning and the vacuum shutting down. Charge the battery tor esume cleaning or self-clean mode.
- **Self-cleaning started:** Self-cleaning mode initiated.
- **Start drying roller brush:** Brushroll drying initiated.

Adjusting Smart Commands

01

Smart commands are turned on by default.

02

To turn smart commands on and off, press and hold the Voice Control Button until voice command says "voice turned off" or "voice turned on".

03

To Change the preferred language press the Voice Control Button.

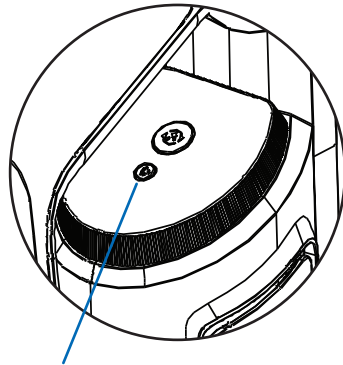
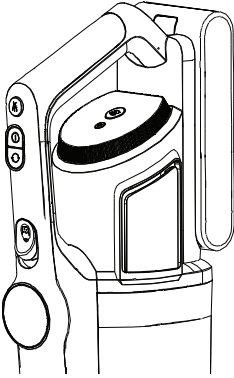

Voice Control Button

NOTE

Smart Commands are not enabled while using the handheld vacuum (includes attachment cleaning). Smart Commands are focused on the wet cleaning mode.

Using Auto Mode

- Press the on/off button at the handle and the display screen will light up. The vacuum defaults to auto mode when powered on.
- Auto Mode will self-adjust the vacuum speed based on cleaning area.
- Press the speed button on the handle to switch to Max Mode. Pressing the speed button again will return it to Auto Mode.
- Press the on/off button to turn off the vacuum.
- The battery charge level must be over 20% to use in Max Mode.

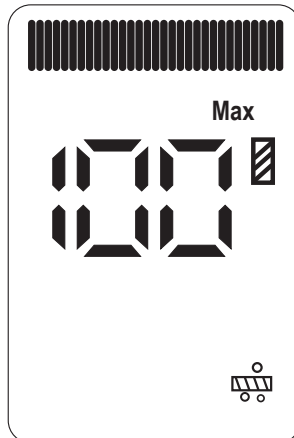
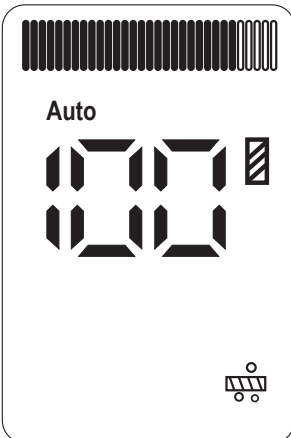

Battery Notifications

- When using the bare floor cleaner, the voice command will notify that the battery is low. The voice command will say, “the battery power level is low, please charge it.” When you receive this voice command, the battery power is low and it is recommended to place on the charging base. Once fully charged, you may use the cleaner again.
- If the voice command says, “the battery level is low, it will shut down soon, please charge it.” The battery is about to run out and it will automatically shut down the machine. Place on charging base and charge it before use.
- When the vacuum cleaner is working, the battery level percentage is displayed on the screen.
- Vacuum will automatically charge when placed on the charging base.

Battery Level	Battery Indicator
75-100%	Power Level Indicator Strip Full
50-75%	Power Level Indicator Strip 3/4 Full
25-50%	Power Level Indicator Strip 1/2 Full
1-25%	Power Level Indicator Strip 1/4 Full
Fully Discharged	Blank Power Level Indicator Strip

Removing Clean Water Tank

01

To remove the clean water tank, pull the handle up and remove the clean water tank from the vacuum base.

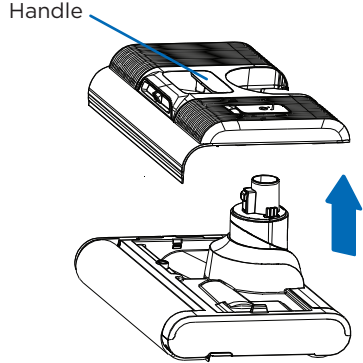

02

Place back in the original location and press down to secure the water tank in place.

Filling Clean Water Tank

01

Remove the clean water tank from the vacuum base.

02

Pull the clean water tank fill plug open on the top of the water tank. Add Riccar cleaning solution as directed on solution label.

03

Fill with water until the tank is full.

04

Secure the plug back in place on the water clean water tank.

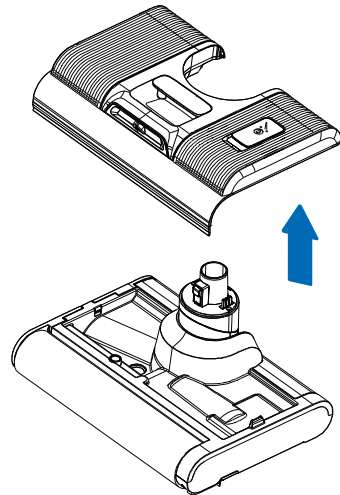

Caution: To reduce the possibility of wood floor damage, follow the manufacturer's recommendations for cleaning. If using product on sealed wood floors, do not clean if the surface finish is worn, has separated joints or is not sealed.

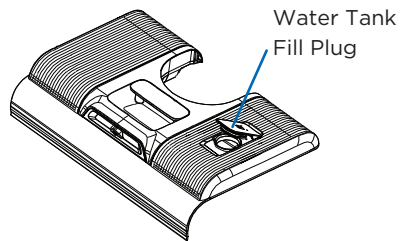

NOTE

- For optimal performance, use only Riccar Multi-Surface Cleaning Solution in your machine. Other formulas or household cleaners may cause defects or damage to the machine or floor.
- Wet application not recommended for unsealed hard wood floors.
- Water/Solution may drip from bottom of nozzle after use and may create a puddle of liquid. Avoid damage to wood and laminate floor and to help avoid slip hazards, store the machine in the charger base after use.
- Water will effectively clean floors, but please note, that if you've been using a cleaning solution and switch to water only, You may experience some streaking or cloudiness on the floor from existing cleaning solution residue. Streaking will subside after all residue is cleaned from the floors.

Dirty Water Tank

01

Ensure vacuum is in upright position and turned off.

02

To remove the dirty water tank, use one hand to support the body and the other hand to hold the handle of the wastewater tank.

03

Press the dirty water tank release button at the top of the tank and gently pull tank off the vacuum.

04

Reinstall the dirty water tank by inserting the bottom of the wastewater tank into the groove of the main body tray.

05

Press the dirty water tank to the main body. Push inward until you hear a “click” and the tank is secured in place.

Dirty water tank release button

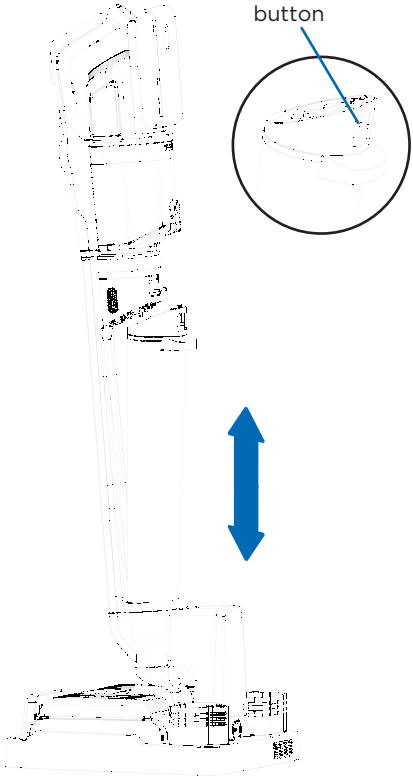

NOTE

Install and remove the dirty water tank along the arrow direction.

Nozzle Water Spray

01

Ensure the clean water tank is full and securely attached to the nozzle.

02

Power on the vacuum by selecting the on/off button. When the vacuum is powered on the nozzle spray function is active.

03

Recline the nozzle then press and hold the water spray button. Release the button once the desired amount of water has been sprayed. Use the vacuum to clean floor with sprayed water. until you've sprayed to turn off the internal water spray. The floor brush spray nozzle sprays a fan-shaped water flow. Press and release the water spray button as needed throughout floor cleaning.

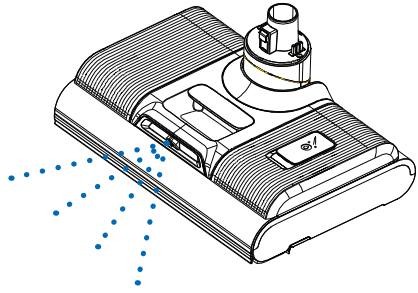

NOTE

- The water spray button is located on top of the vacuum handle.
- Water sprays in a fan-shaped flow.
- The water spray button cannot be used simultaneously with the on/off button or the speed button.
- Max mode is ideal when the floor is very dirty or shows water stains.

Suction Function When the Machine Lies Horizontally

When the machine is used lying flat, the power will automatically and intentionally drop to prevent water from entering the dust cup.

Self-Cleaning Mode

Your Smart Mop and Vacuum comes equipped with self-cleaning mode to clean brushrolls and flush remaining debris into the dirty water tank.

01

In the charging mode, press the self-cleaning button to enter the cleaning mode. After the self-cleaning, the machine enters the roller brush drying mode.

02

To end the self-cleaning process early, press the on/off button or speed control button. Your vacuum will return to charging mode, and turn the fan off after delaying 3 minutes..

NOTE

- Self-cleaning mode cleans the wet brushrolls and dirty water tank.
- Before starting cleaning mode, please empty the dirty water. Check that the machine is stable on the charging holder and that the power cable is plugged into the charging base and an electrical outlet. The clean water tank should be at least 1/2 full with water.
- After self-cleaning is complete, please empty and clean out the dirty water tank and filters.
- When the power is $\leq 10\%$, the cleaning mode and drying mode cannot be enabled, and it can be used only after charged for a period of time.

Brushroll Heat Drying (prevents brushrolls from odor buildup)

In the charging mode, press the speed button at the handle to enter the brushroll drying mode for three hours. During the drying process, the nozzle motor runs for two seconds at the interval of three minutes. The fan and PTC heating element work throughout the process. After drying is complete, the R70 will return to the charging mode. Press the speed button again to close brushroll drying mode early.

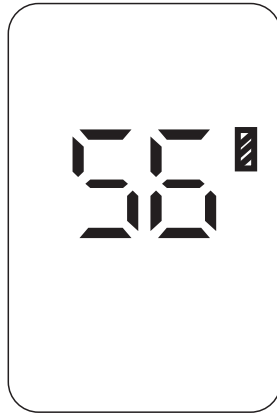
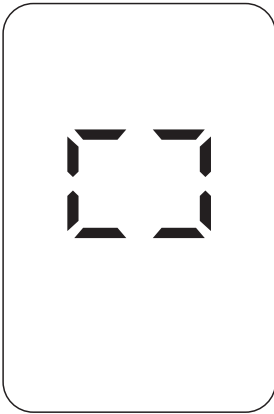

Water Shortage in the Clean Water Tank

- If the clean water tank is low or empty, the voice command or display screen will indicate a low water level.
- Turn off the machine, remove the clean water tank, and refill with water to the clean water tank.
- In the cleaning mode, the brushroll cleaning will stop if no water is detected in the clean water tank. Add water to the clean water tank, and empty the dirty water tank. Restart the self-cleaning mode.

Reminder that Dirty Water Tank is Full

- When the wet vacuum is powered on, and the dirty water tank is full, the machine will stop and send out a voice reminder. Clean the dirty water tank and reinstall to resume floor cleaning.
- In cleaning mode, if the dirty water tank is full, the machine will stop and send out a voice reminder. Empty the dirty water tank, and reinstall it.

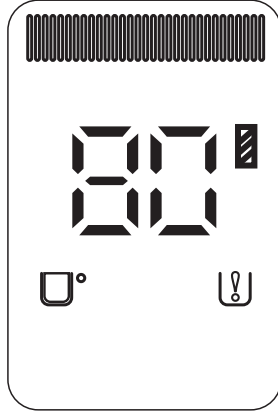

Cleaning the Dirty Water Tank

Remove the dirty water tank from the vacuum and remove the top cover/filter. Pull the top cover out from the dirty water tank and remove the plastic debris filter from the water tank. Clean any visible debris from the plastic debris filter. Remove sponge filter from top cover by gently pulling up on the rubber seal. Clean any visible debris and rinse. Reinsert the plastic filter into the water tank and place the sponge filter back into the top piece then reassemble the vacuum. (See Cleaning the Dirty Water Tank, for details.)

Brushroll Blockage

If the machine encounters a brushroll blockage when used in cleaning mode, the machine will shut down and send a voice reminder. Take out the brushrolls and clear away any the foreign material.

Cleaning the Wet Brushrolls

After removing the clean water tank, check if any tangled hair needs to be removed from the brushrolls. Remove the brushrolls and use scissors to cut any hair that may be wrapped around the brushrolls. Use the multi-functional cleaning brush to clean the vacuum nozzle and brushrolls if necessary.

Air Duct Blockages

- When using the wet nozzle or during cleaning mode, if the air duct is blocked, the vacuum will automatically stop and send out a voice reminder. Check and clean out the possible blockage. For example, inspect the following parts, "handheld dust cup", "wet nozzle" and "dirty water tank."
- If the handheld vacuum cleaner air duct is blocked while operating, the handheld vacuum cleaner will automatically stop. Clean out the dust cup and pleated filter.

Cleaning the Air Duct

Remove the dirty water tank. Remove the top cover and pull out the debris filter. Clean all parts, remove visible debris, and reassemble. Use the cleaning brush to release dirt, buildup, foreign matter and hair. Place the dirty water tank back on the main body. Remove the handheld dust cup and remove the filters, dump the dust and debris from the dust cup and clean all parts. Reassemble the dust cup and filters, and put back on the handheld vacuum cleaner. (See Cleaning and Maintenance Section for details)

USING YOUR VACUUM

Using the Handheld Vacuum Cleaner

Your vacuum comes with a dry handheld vacuum that can be used to clean dry messes. The handheld vacuum should never be used to clean wet messes. Your Smart Mop and Vacuum comes with two cleaning attachments.

01

Press the handheld vacuum release and remove the handheld vacuum cleaner.

02

Choose the preferred attachment and place on the handheld unit. It will click when securely attached to handheld vacuum.

03

Press the on/off button to light the display screen and turn the vacuum on. The vacuum will default to floor mode when turned on. Press the speed control button to switch to dry mode.

04

Press the handheld speed button to switch to higher suction power mode. It can be switched again by hitting the button. Dry mode has three suction power settings.

05

Select the on/off button to turn off the handheld vacuum cleaner and display screen is off.

IMPORTANT

- Vacuum should be turned off before placing or removing attachments. Connect the attachments to the handheld vacuum.
- Do not use to clean wet messes. Only use the handheld on dry messes. Absorbing water will damage the vacuum.
- Accessories are available from Authorized Riccar Retailers.

NOTE

If you purchased the Dry Vacuum Accessory Package please use dry cleaning mode instructions with attachments, wand, and dry floor nozzle. If the power level is less than 20%, the machine cannot be switched to carpet mode.

Attachments

Your Smart Mop and Vacuum is designed to function as a wet floor cleaner and handheld vacuum for dry messes. It can be used as a handheld vacuum utilizing attachments. All attachments will click when secured to the handheld vacuum. Press the button lock the release the attachments.

Flexible, Long Crevice Tool with LED Light

- Use to clean hard-to-reach places.
- Good for reaching small cracks and crevices in furniture, corners of the room or cabinets, lint traps, your car, and many other places.
- Bright LED light at the end of the crevice tool illuminates dark areas during cleaning.

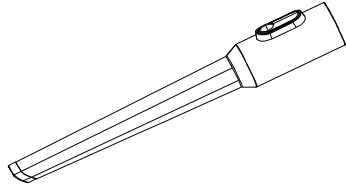

Dusting Brush

- Use to clean soft furnishings, upholstery, curtains, lamp shades, dusting hard surfaces, corners of the room.
- Use for quick clean ups, dusting, and spot cleaning.

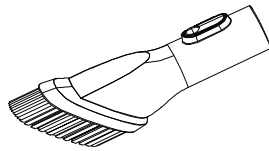

CARE AND MAINTENANCE

Cleaning the Dirty Water Tank

01

Turn off the Smart Mop. Press the dirty water tank release latch and remove the dirty water tank from the main body.

02

Remove the dirty water tank cover from the water tank by gently pulling upward.

03

Grasp the handle of the plastic debris filter and gently pull out of the dirty water tank.

04

Empty the dirty water tank and pour out any debris.

05

Remove all visible debris from the plastic debris filter and rinse clean..

06

To clean the sponge filter from the dirty water tank cover gently pull upward on the filter. Remove the filter sponge and rinse of any debris stuck to the filter.

07

Rinse all parts with clean water until all debris is removed.

08

Use the cleaning brush to remove any debris, dirt, or objects.

09

Allow all parts to completely dry before reinstalling. Reassemble the dirty water tank and place back on the main body.

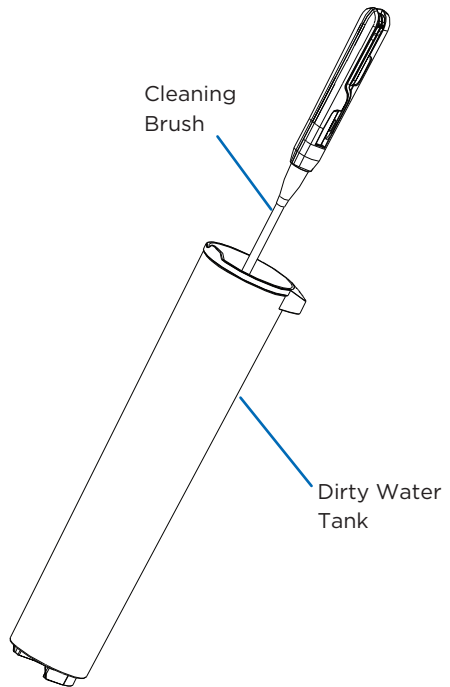
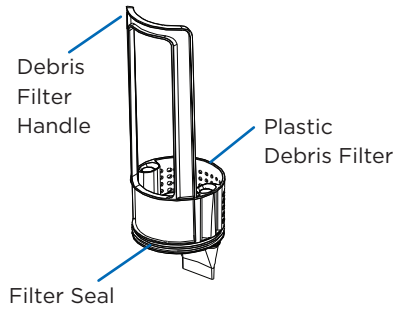
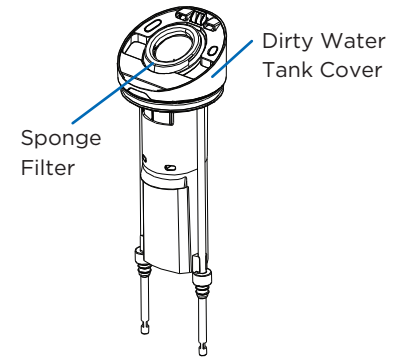

NOTE

- The dirty water tank must be cleaned out after the self-cleaning cycle is complete. Do not leave dirty water in the tank. Clean immediately after use.
- Cleaning immediately after use prevents odors.
- Do not fold or pinch the filter seal on the plastic debris filter.

Brushroll Maintenance

Removing Brushrolls

01

Turn the vacuum off. Detach the wet nozzle from the metal tube.

02

Remove the clean water tank from the nozzle. Gently rotate the end caps in the direction shown in Figure 1.

03

Pull the brushrolls out in the direction shown in Figure 2.

04

To reinstall the brushroll, insert the brushroll into the opening.

05

Push the brushroll inward until it is flush with the side of the nozzle and align with the brushroll holder. Rotate the end cap until you feel the slight locking, which indicates the brushroll is securely installed in place.

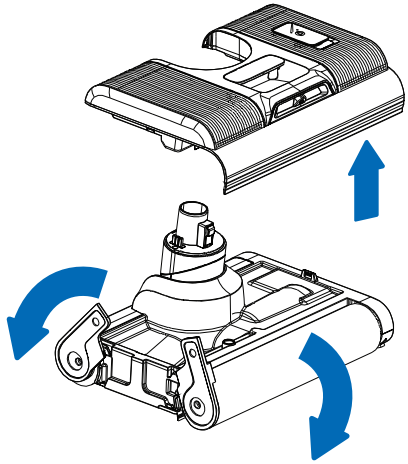

Figure 1



Figure 2

CARE AND MAINTENANCE

Cleaning Wet Nozzle

01

Turn the vacuum off. Detach the wet nozzle from the main body. Remove the clean water tank.

02

After taking off the clean water tank, use the cleaning tool to clean the opening where the nozzle and main body connect.

03

Remove any clogs, dirt, hair, debris and/or scale from the opening and connection point.

04

If needed, follow the brushroll maintenance instructions to remove the brushroll. Gently cut off tangled hair from the brushroll. Wipe the machine and the dirty parts with a cloth and reinstall the brushrolls to the machine.

05

Sanitize and rinse the brush that was used to clean the machine

NOTE

Do not wash, soak or submerge the floor nozzle in water.

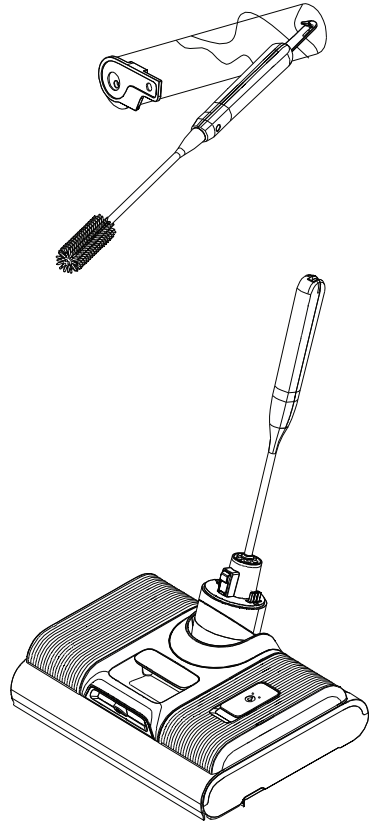

Cleaning the Dust Cup

01

Make sure the vacuum is turned off. Remove the handheld vacuum from the main body by pressing the handheld vacuum release button on the back of the main body.

02

Press the dust cup release button on the bottom of the dust cup and removed from handheld unit.

03

Grab the metal handle attached to the filters and gently pull upward to remove the filters.

04

Dump any dust, dirt and debris into the trash.

05

Clean and remove any debris wrapped around cyclonic filter and pleated filters. Remove the cyclonic filter by turning counterclockwise; clean, align and reinsert with a clockwise turn until it stops (less than one-quarter turn).

06

Reassemble the dust cup assembly, and then reinstall it on the machine.

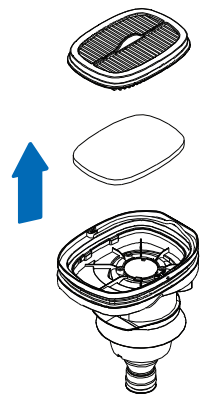
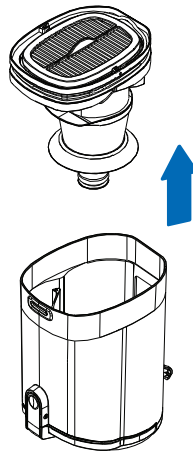
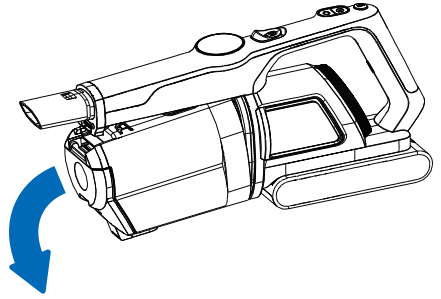

NOTE

Vacuum can also be emptied by pressing the dust cup release latch at the bottom of the dust cup.

DRY VACUUM ACCESSORY PACKAGE (SOLD SEPARATELY)

The Multi-Clean Smart Mop and Vacuum has a deluxe accessory upgrade. It provides additional cleaning tools and allows you to convert the handheld unit into a stick vacuum. The Dry Vacuum Accessory Package can be purchased at an Authorized Riccar Retailer. Part number: **R70AP**

Dry Vacuum Accessory Package Includes:

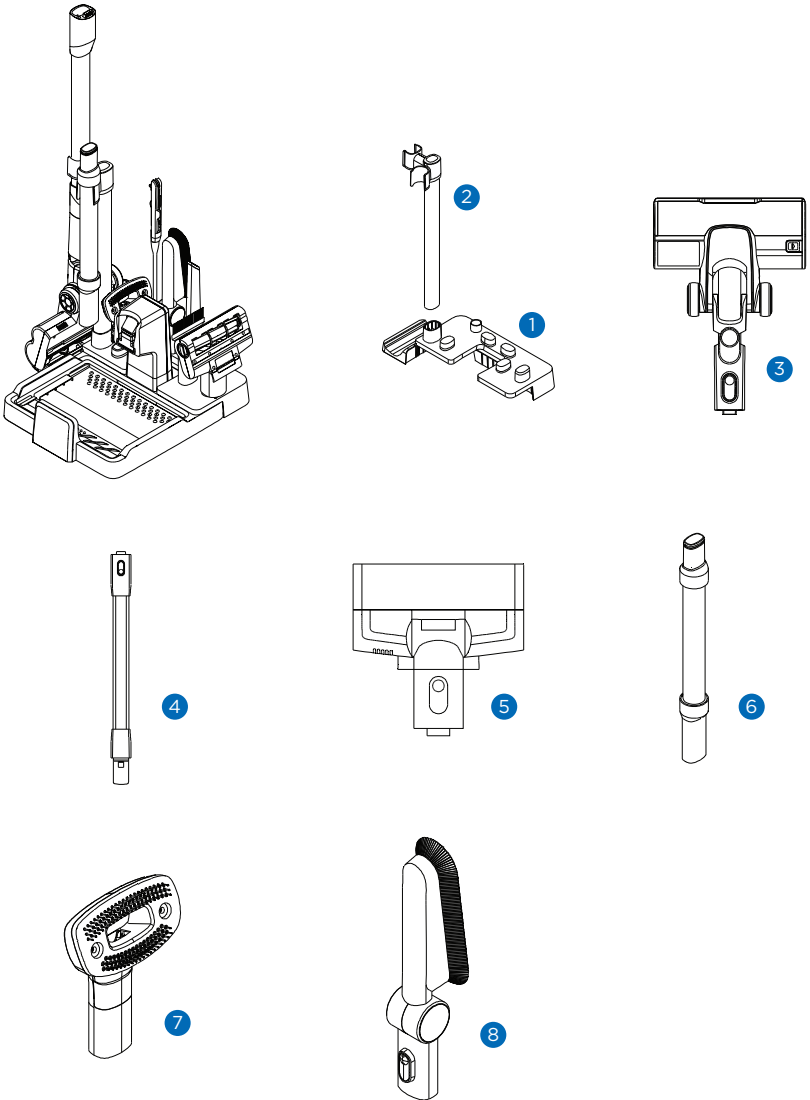

1. Accessory Mount
2. Vacuum Nozzle, Wand, and Hose Storage Mount
3. Vacuum Nozzle
4. Metal Wand
5. Pet Fur & Upholstery Power Tool
6. Flexible Cleaning Hose
7. Pet Grooming Tool
8. Bendable Long Dusting Brush

USING THE DRY VACUUM ACCESSORIES

Attachments

The Dry Vacuum Accessory Package enhances the cleaning experience and is designed to function as stick vacuum for dry messes. It can be used as a handheld vacuum or stick vacuum by utilizing attachments. All attachments will click when secured to the handheld vacuum or dry metal wand. Press the button lock the release the attachments. All attachments are intended for cleaning dry messes.

Pet Fur & Upholstery Power Tool

- Use to clean upholstery, mattresses, or stairs.
- Great for cleaning pet fur, dust, and dander from high traffic pet areas.



Dry Vacuum Nozzle

- Attach to the wand or directly to handheld vacuum.
- Tackle carpets, rugs, and hard floors with the expertly crafted vacuum nozzle.
- Bright LED headlights illuminate floors for vacuuming in dimly lit areas.

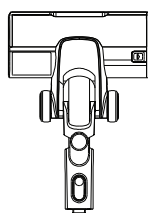

Vacuum Wand

- Convert to a stick vacuum by attaching vacuum nozzle and handheld vacuum to the wand to clean carpets, rugs, and hard floors.
- Extend reach to clean soft furnishings, upholstery, curtains, lamp shades, dusting hard surfaces, corners of the room.



Bendable Long Dusting Brush

- Use to clean soft furnishings, upholstery, curtains, lamp shades, dusting hard surfaces, corners of the room.
- Easily clean fans and hard-to-reach areas by attaching to vacuum wand.

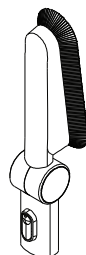

Flexible Cleaning Hose

- Vacuum hose is great for cleaning cars and places where you need flexibility.
- Reach behind spaces and use with preferred attachments.

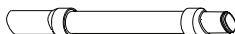

Pet Grooming Tool

- Brush cats and dogs without getting fur everywhere.
- MUST be used attached to the Flexible Cleaning Hose.
- DO NOT USE attached directly to the handheld unit.
- Attach pet grooming tool to the flexible hose. Connect the hose to handheld vacuum. Reference Figure 1 for proper configuration.
- Use on lowest suction power.

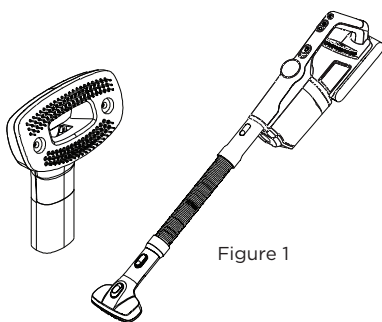

NOTE

R70AP is sold separately. Items sold as a bundled package. Attachments not included with the Multi-Clean Deluxe Smart Mop and Vacuum. All items intended for use with the Riccar R70. Please visit an Authorized Riccar Retailer for additional details.

ASSEMBLING THE ACCESSORY PACKAGE BASE

The Dry Vacuum Accessory Package is designed to be used with the Riccar Deluxe Multi-Clean Smart Mop and Vacuum. R70AP does not include a power cord, base charging port or charging base.

Assembling Charging Base

- Find the charging base, power cord and base charging port that were included with the Multi-Clean Deluxe Smart Mop and Vacuum.
- You will not need the cleaning solution holder and accessory holder that were included in the R70 packaging.
- Align the accessory mount to the charging base and gently press down until the mount is attached to the base. Reference Figure 1 for guidance.
- Attach the base charging port to the charging base until it clicks.
- Next find the metal tube and place it into the designated spot on the charging base until it's secure.
- Use the power cord that was included with the R70. Connect to the charging base.

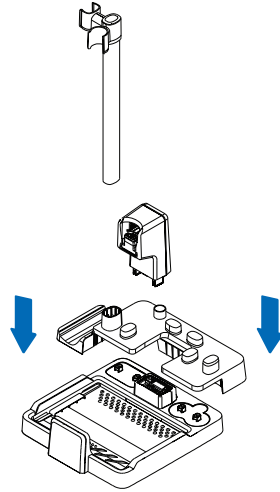

Figure 1

Charging Vacuum

Place the assembled vacuum on the charging and follow standard charging instructions (reference Figure 2).

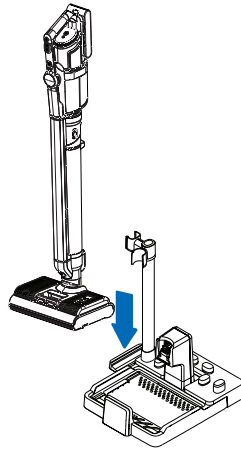

Figure 2

Attachment Storage

- Arrange attachments on the extended storage base (reference Figure 3).
- The crevice tool, dusting brush and cleaning tool that came with the R70 have storage spots on the extended base.
- The dry nozzle and wand will need to be attached for tool storage.

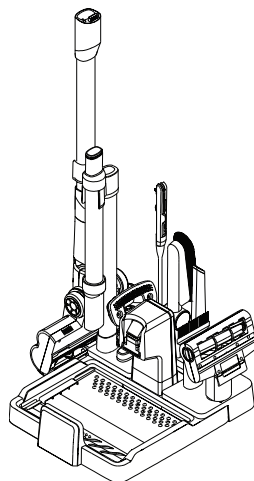

Figure 3

Cleaning the Dry Nozzle Brushroll

Periodically check the brushroll for hair and debris. The brushroll will quit working if it is blocked or jammed. Clean brushroll every 4-5 uses to avoid blockage or jamming. Brushrolls will occasionally need to be replaced. Please visit and Authorized Riccar Retailer for additional details.

01

Turn off the vacuum. Detach the vacuum nozzle from the metal wand by pressing the vacuum head release button.

02

Press the brushroll release button and pull out the brushroll.

03

If brushroll is jammed, carefully use a pair of scissors or a sharp knife to remove any hair or debris tangles around the brushroll.

04

Insert the brushroll back into the vacuum head and secure into place.

Cleaning the Pet Fur and Upholstery Power Tool

01

Turn off the vacuum. Detach the power tool from the metal wand or handheld vacuum by pressing the vacuum head release button.

02

Twist the brushroll counter clockwise and gently pull the brushroll out of the power tool.

03

If brushroll is jammed, carefully use a pair of scissors or a sharp knife to remove any hair or debris tangles around the brushroll. Dispose of all debris.

04

Insert the brushroll back into the power tool and turn clockwise until the brushroll locks back into place.

STORAGE

Always clean vacuum parts after each use, clean the dirty water tank, dust cup, brushroll and/or any parts that were used. Replace parts in the following situations:

- If you remove the dust cup and find the dust in the pleated filter.
- If the filter sponge is seriously damaged.
- If the brushrolls are falling off and strong vibration and noise occur in use.
- Brushrolls, dry vacuum filters, and wet sponge filter will need to be replaced periodically. Replacement parts can be purchased from your Authorized Riccar Retailer.

To store the machine, place in a cool and dry place. Avoid direct sunlight and humidity.

If it is necessary to store the machine in the box, please be sure to clean the machine and dry all parts to prevent machine damage.

TROUBLESHOOTING

PROBLEM	CHECK POINT	POSSIBLE SOLUTION
Doesn't start or stops during use	Insufficient battery and power distribution	Charge the machine
	The on/off button is not pressed	Press the on/off button separately
	Severe entanglement of the brush	Clean the brushroll
	The dirty water tank is full	Empty and clean the dirty water tank
	The battery pack is not fully installed	Reinstall the battery pack
	The air duct is blocked	Clean the air duct and filter
Low suction power	The air duct is blocked	Clean the air duct and filter
	Pleated filter is missing	Install pleated filter
Abnormal sound of the machine	The air duct is blocked	Clean the air duct and filter
	Pleated filter is missing	Install pleated filter
No water from the nozzle	No water in the water tank	Add water to the clean water tank
	The water-spray button is not pressed	Press the water spray switch
	The clean water tank is not in place	Reinstall the clean water tank
Spray water from the air outlet	HEPA media filter and dust cup are used without drying after cleaning	Pleated filter and dust cup are used after being cleaned and dried
	No debris filter in the sewage tank	Garbage basket is installed in the sewage tank
	Soft rubber tube is folded under the debris filter	Reinstall the filter screen, ensuring the soft rubber tube is not folded
Will not power on Will not charge	Display error codes F1 to F9 and Fb	Disconnect and reconnect charger power cord
		Disconnect and reconnect battery
		Disconnect and reconnect any connections such as the metal tube
		Take to an Authorized Riccar Retailer

Any other service should be performed by an Authorized Riccar Vacuum Retailer.

To locate your nearest Authorized Retailer, visit our website at Ricar.com or call 888-6RICCAR

TROUBLESHOOTING

Key Replacement Parts

- Dry Vacuum Accessory Package: R70AP
- Wet Brushroll Replacement Set: R70WBR
- Genuine Dry Filter Set: RF70
- Genuine Wet Sponge Filter: RF70-W
- Cleaning Solution: R70CS
- Dry Vacuum Brushroll Replacement: R70DBR
- Pet Fur & Upholstery Brushroll Replacement: R70PBR

For Best Performance

- Keep this vacuum and accessories clean and in good operating condition.
- Change filters as recommended or at least annually to maximize cleaning performance.
- Always use Genuine Riccar replacement parts.
- Have your vacuum checked periodically by an Authorized Riccar Retailer.
- Store your vacuum carefully in a dry area and away from direct sunlight.
- For optimum cleaning performance and safety, follow your owner's manual. Change filters as recommended or at least annually to maximize cleaning performance.
- Always use Genuine Riccar replacement parts.
- Have your vacuum checked periodically by an Authorized Riccar Retailer.
- Store your vacuum carefully in a dry area and away from direct sunlight.
- For optimum cleaning performance and safety, follow your owner's manual.

LEAVE A REVIEW

We want to hear from you!

Please let us know what you think of your new vacuum by leaving a product review on Riccar.com.



WARRANTY

Thank You for your purchase!
Register Online Today.

 [Riccar.com/register-warranty](https://www.riccar.com/register-warranty)

For Warranty Information visit

 [Riccar.com/warranty-information](https://www.riccar.com/warranty-information)

Spécifications.....	36
Consignes de sécurité	37-40
Connaître votre aspirateur.....	41
Instructions d'assemblage	42-43
Panneau de commande	44
Utiliser votre aspirateur	45-55
Charger l'aspirateur	45
Commandes intelligentes.....	46-47
Utiliser le mode automatique	47
Notifications de batterie.....	48
Réservoir d'eau propre	49
Réservoir d'eaux usées.....	50
Buse de pulvérisation d'eau	51
Mode de nettoyage automatique	52-53
Utiliser l'aspirateur à main.....	54
Utiliser vos accessoires	55
Soin & Entretien.....	56-59
Kit d'accessoires pour aspiration à sec (Vendu séparément)	60
Utiliser le kit d'accessoires pour aspiration à sec.....	61
Assembler la base du kit d'accessoires	62
Entretien du kit d'accessoires	63
Stockage.....	64
Dépannage	65-66
Garantie	66

SPÉCIFICATIONS

Modèle	R70
Type de batterie	CC 21,6V, batterie Li-ion de 5000mA
Entrée de charge	CA 100–240V, 50/60Hz
Temps de charge	5 heures
Temps de nettoyage d'aspiration humide	20 à 29 minutes
Temps de nettoyage sec	20 à 90 minutes
Capacité du réservoir d'eau propre	2,75 tasses/0,65 litres
Capacité du réservoir d'eaux usées	2,54 tasses/0,6 litres
Capacité du bac à poussière	0,85 tasses/0,2 litres
Poids	11,3 lb (entièrement assemblé) 3,59 lb (portable et uniquement avec batterie)
Puissance nominale	500W
Puissance d'aspiration	200AW
Indice d'étanchéité	IPX8

CONSIGNES DE SÉCURITÉ IMPORTANTES

Avant d'utiliser ce produit, veuillez lire toutes les instructions et les avertissements dans ce guide de l'utilisateur.

En utilisant des appareils électriques, suivez toujours des consignes de base pour réduire le risque d'incendie, de choc électrique et de blessure.

UNIQUEMENT POUR USAGE DOMESTIQUE.

IMPORTANT: Riccar ne peut être tenu responsable des dommages causés lorsque l'appareil n'est pas utilisé conformément aux instructions ou pour des usages autres que ceux pour lesquels il a été conçu.

AVERTISSEMENT:

1. Avant de connecter le produit à l'alimentation électrique, assurez-vous de vérifier si la tension locale est conforme à la tension indiquée sur l'adaptateur secteur.
2. Avant utilisation, inspectez le produit. Si le produit, la batterie ou l'adaptateur sont endommagés, ne les utilisez pas.
3. Suivez la méthode décrite dans ce manuel. NE PAS effectuer des opérations d'entretien autres que celles mentionnées dans les instructions de ce manuel. Utilisez uniquement les accessoires recommandés par Riccar.
4. NE PAS laisser les enfants et les personnes souffrant d'handicaps physiques, sensoriels ou intellectuels, et les personnes n'ayant pas d'expérience ou de connaissances pertinentes utiliser le produit à moins qu'elles ne soient surveillées pour garantir qu'elles peuvent utiliser ce produit en toute sécurité.
5. NE PAS laisser ce produit être utilisé comme un jouet. Une attention particulière est nécessaire lorsqu'il est utilisé autour des enfants.
6. NE PAS toucher la fiche et quelconque partie du produit avec les mains mouillées.
7. Si les câbles, les prises, les batteries ou les pièces sont endommagés, ne les utilisez pas, ne les démontez pas, et ne remplacez aucune pièce par vous-même. Le démontage et le remplacement des pièces par vous-même peut causer des chocs électriques ou des incendies, et Riccar n'est pas tenu responsable de cela. Une fois endommagé, il doit être réparé ou remplacé par Riccar, son agent de service agréé, ou par du personnel qualifié désigné par Riccar pour éviter tout danger.
8. Utilisez le chargeur d'origine Riccar pour charger ce produit.
9. Utilisez la batterie d'origine Riccar : les autres types de batteries peuvent exploser et causer des blessures corporelles ou des dommages au produit.
10. Si le produit ne fonctionne pas conformément aux instructions de ce manuel, est fortement endommagé, tombe d'une hauteur, est abîmé ou tombe dans l'eau, veuillez ne pas l'utiliser. Contactez un centre de service agréé Riccar.
11. Ne lavez pas l'ensemble de la buse pour sol.
12. Utilisez uniquement des pièces de rechange et des pièces détachées d'origine Riccar.
13. Ne tirez pas sur les câbles et ne les stressez pas. Gardez les câbles à l'écart des surfaces chauffées. Ne placez pas le câble dans une ouverture où se ferme une porte, ne tirez pas le câble à travers des bords ou des coins pointus. Gardez les câbles éloignés des zones de mouvement et des endroits où l'on peut se trébucher. Ne pressez pas les câbles avec le produit.
14. N'aspirez pas de l'eau avec l'aspirateur à main.
15. N'utilisez pas cet aspirateur pour aspirer des liquides inflammables ou explosifs tels que l'essence ; n'utilisez pas cette machine dans des endroits où ces liquides ou vapeurs pourraient exister.
16. N'utilisez pas cet aspirateur pour ramasser des objets enflammés ou fumants, tels que des mégots de cigarette, des allumettes ou des cendres chaudes.
17. Débranchez l'appareil lorsque vous ne l'utilisez pas ou avant d'effectuer un entretien.
18. Ne tirez pas sur le cordon, ne transportez pas le produit par le câble pour le déplacer, et n'utilisez pas le câble comme une poignée.
19. Faites très attention en nettoyant les escaliers. Faites attention car la machine peut basculer et causer des blessures.
20. Éteignez la machine avant de connecter des outils ou des accessoires.
21. Veuillez lire ces instructions attentivement et conservez-les en toute sécurité.
22. Avant d'utiliser la machine, veuillez lire attentivement le mode d'emploi et prêter attention aux consignes de sécurité afin d'éviter des accidents de sécurité causés par une utilisation incorrecte. Les appareils électriques doivent être éteints avant le nettoyage ou l'entretien. Cette marque est le symbole de la tête de nettoyage à aspiration d'eau.
23. Les appareils électriques doivent être éteints avant le nettoyage ou l'entretien.
24. Cette marque est le symbole de la tête de nettoyage à aspiration d'eau.



CONSERVEZ CES INSTRUCTIONS

CONSIGNES DE SÉCURITÉ IMPORTANTES

25. Pour des performances optimales, n'utilisez que la solution de nettoyage Riccar pour votre machine. Les autres formules et nettoyeurs ménagers peuvent entraîner des défauts ou des dommages à la machine ou au sol.
26. L'application humide n'est pas recommandée pour les sols en bois dur non scellés.
27. Après utilisation, de l'eau ou de la solution peut s'écouler du dessous de la buse et créer une flaque de liquide. Évitez d'endommager le bois et le revêtement de sol. Après utilisation de la machine, rangez-la dans la station de charge pour éviter les risques de glissade.
28. Ne l'utilisez pas sans les filtres en place.
29. Gardez le bloc batterie éloigné des objets ou des surfaces métalliques comme les trombones, les pièces de monnaie, les clés, les vis, les surfaces métalliques ou d'autres objets métalliques qui peuvent établir une connexion entre une borne et une autre. Court-circuiter les bornes de la batterie peut provoquer des brûlures ou un incendie.
30. Chargez uniquement avec la batterie installée et sur la station de charge. Une charge incorrecte peut augmenter le risque de dommages et d'incendie.
31. Ne laissez pas l'appareil sans surveillance lorsqu'il est branché à l'alimentation électrique. Débranchez l'appareil de la prise lorsqu'il n'est pas utilisé et avant tout entretien.
32. Ne l'utilisez pas à l'extérieur ou sur des surfaces mouillées.
33. N'utilisez que ce qui est décrit dans le présent manuel. Utilisez uniquement les accessoires recommandés par le fabricant.
34. Ne l'utilisez pas avec un cordon ou une fiche endommagés. Si l'appareil ne fonctionne pas comme prévu, est tombé, a été endommagé, laissé à l'extérieur ou est tombé dans l'eau, retournez-le à un centre de service.
35. Ne débranchez PAS l'appareil en tirant sur le cordon. Pour débrancher l'appareil, saisissez la fiche et non le cordon.
36. N'introduisez aucun objet dans les ouvertures. Ne l'utilisez pas si une ouverture est obstruée ; gardez-le sans poussière, peluches, cheveux ou autres éléments susceptibles de réduire le flux d'air.
37. Faites particulièrement attention lorsque vous nettoyez sur les escaliers.
38. N'utilisez pas l'appareil pour ramasser des liquides inflammables ou combustibles, tels que de l'essence, ou l'utiliser dans des zones où ces derniers peuvent être présents.
39. Évitez les démarrages intempestifs. Assurez-vous que l'interrupteur est en position d'arrêt avant de connecter au bloc batterie, de porter ou de transporter l'appareil. Porter l'appareil avec le doigt sur l'interrupteur ou avec l'interrupteur mis en marche entraîne des accidents.
40. Déconnectez la batterie de l'appareil avant d'effectuer des réglages, de changer des accessoires ou de ranger l'appareil. Ces mesures de sécurité préventives réduisent le risque de démarrage accidentel de l'appareil.
41. Rechargez uniquement avec le chargeur spécifié par le fabricant. Un chargeur qui convient à un type de bloc batterie peut présenter un risque d'incendie lorsqu'il est utilisé avec un autre type de bloc batterie.
42. Utilisez les appareils uniquement avec des batteries spécifiquement désignées. L'utilisation de tout autre bloc batterie peut entraîner un risque de blessure et d'incendie.
43. Lorsque le bloc batterie n'est pas utilisé, gardez-le loin des autres objets métalliques comme les trombones, les pièces de monnaie, les clés, les clous, les vis ou d'autres petits objets métalliques qui peuvent établir une connexion entre une borne et une autre. Court-circuiter les bornes de la batterie en même temps peut provoquer des brûlures ou un incendie.
44. Dans des conditions abusives, du liquide peut être éjecté de la batterie ; évitez tout contact. En cas de contact accidentel, rincez à l'eau. Si le liquide entre en contact avec les yeux, consultez un médecin. Le liquide éjecté de la batterie peut provoquer des irritations ou des brûlures.
45. N'utilisez pas un bloc batterie ou un appareil qui ont été endommagés ou modifiés. Les batteries endommagées ou modifiées peuvent présenter un comportement imprévisible susceptible de provoquer un incendie, une explosion ou un risque de blessures.
46. N'exposez pas le bloc batterie ou l'appareil au feu ou à des températures excessives. L'exposition au feu ou à des températures supérieures à 130°C (265°F) peut provoquer une explosion.
47. Suivez toutes les instructions relatives à la charge et ne chargez pas le bloc batterie ou l'appareil à une température dépassant la plage de 5°C (41°F) à 40°C (104°F). Une charge incorrecte ou à des températures dépassant la plage spécifiée peut endommager la batterie et augmenter le risque d'incendie.
48. Faites appel à un réparateur qualifié pour effectuer l'entretien en utilisant uniquement des pièces de rechange identiques. Cela permettra d'assurer la sécurité du produit.
49. Ne modifiez pas et ne tentez pas de réparer l'appareil ou le bloc batterie (selon le cas) sauf indication contraire indiquée dans les instructions d'utilisation et d'entretien.
50. À utiliser uniquement avec le modèle R70 batterie CR70- 0001 et le chargeur CR770-0003 du modèle R70.

CONSERVEZ CES INSTRUCTIONS

CONSIGNES DE SÉCURITÉ SUPPLÉMENTAIRES

1. Avant d'utiliser ce produit, lisez attentivement ce mode d'emploi, et installez la machine conformément aux étapes du guide de l'utilisateur, et conservez-le pour référence future. Ce produit est adapté à une utilisation normale dans un environnement domestique, et non pour un usage industriel ou en extérieur.
2. Dans le manuel, il se pourrait qu'il y ait de légères différences entre le design du produit, les données de spécifications et le produit réel. Veuillez-vous référer au produit réel.
3. Ce produit est un appareil électrique rechargeable. Ne laissez pas la machine fonctionner seule sans supervision.
4. Utilisez le chargeur Riccar pour la charge. Les autres types de chargeurs peuvent provoquer un dysfonctionnement de la batterie ou l'endommager, la rendant inutilisable.
5. Lorsque vous nettoyez ou réparez l'appareil, ou si vous n'utilisez pas le produit pendant une longue période, le bloc batterie doit être retiré de l'aspirateur et rangé dans un endroit éloigné des températures élevées, du feu et des produits inflammables.
6. Ne tirez pas et ne portez pas l'appareil par le cordon, n'utilisez pas le cordon comme une poignée, ne fermez pas une porte sur le cordon et ne tirez pas le cordon autour d'arêtes ou de coins tranchants. Ne faites pas passer l'appareil sur le cordon. Tenez le cordon à l'écart des surfaces chauffées.
7. Veuillez ne pas utiliser l'aspirateur balai ou l'aspirateur à main pour ramasser des objets générant de la chaleur tels que du carbone et des mégots de cigarette ; des objets tranchants tels que du verre brisé ; de la chaux, du ciment, de la poudre de carbone, de l'encre, de la poudre de gypse, de la farine et d'autres substances ultrafines ; des désinfectants, des liquides de nettoyage acides et basiques, de la poudre de lavage et d'autres liquides corrosifs ; de l'essence, de l'alcool, du parfum, de la peinture et d'autres matériaux inflammables et explosifs, sinon cela pourrait endommager la machine ou provoquer un incendie, des blessures corporelles et d'autres accidents.
8. Ce produit est destiné aux sols durs scellés intérieurs, y compris les sols cirés, les sols en caoutchouc, les sols en marbre, les sols en granit, les sols en bois sans joint, les sols en bois massif et divers carreaux en céramique. Les surfaces irrégulières peuvent offrir des résultats moins satisfaisants.
9. Évitez l'exposition aux appareils de chauffage ou une exposition prolongée au soleil.
10. Ne mouillez pas le corps de la machine car un incendie et un choc électrique peuvent se produire à cause d'un court-circuit de la machine.
11. Ne laissez pas les personnes ayant des troubles de comportement ou les personnes inexpérimentées et avec manque de bon sens jouer avec l'appareil ; ne dirigez pas les canaux de circulation d'air et les pièces mobiles vers les yeux, les cheveux longs ou les vêtements amples pour éviter les accidents.
12. Ne secouez pas la machine. Lorsque l'appareil est allumé, ne soulevez pas et ne portez pas la machine à l'envers, ne basculez la machine sur le côté ou à plat sur le sol pour éviter que les eaux usées ne s'écoulent vers les parties électriques.
13. Ne bloquez pas la circulation d'air à l'entrée et à la sortie de la machine pour éviter que celle-ci ne surchauffe.
14. Le corps de la machine, la buse d'aspiration humide, le corps principal et le socle contiennent des pièces électriques. Ne le nettoyez pas en le plongeant ou en plaçant ces pièces sous l'eau.
15. Après avoir utilisé la machine, nettoyez et séchez les parties sales du réservoir d'eaux usées, de l'entrée d'aspiration, du conduit d'air et de la surface du boîtier. Conservez-les dans un endroit ventilé et sec. L'humidité affectera l'isolation et la durée de vie des appareils électriques.
16. Nettoyez le réservoir d'eaux usées après chaque utilisation. Assurez-vous que le conduit d'air n'est pas obstrué pour éviter une mauvaise performance et une surchauffe du moteur, ce qui peut affecter la performance et la durée de vie du produit. Après utilisation, placez l'unité hors des chemins desservis et plutôt contre un mur pour éviter de créer un risque de trébuchement.
17. Ne pas utiliser en mode d'application d'aspiration humide avec le réservoir d'eaux usées et/ou le réservoir d'eau propre non installés.

CONSERVEZ CES INSTRUCTIONS

CONSIGNES DE SÉCURITÉ SUPPLÉMENTAIRES

18. Ne retirez pas le couvercle de la fenêtre ou la brosse rotative lorsque la machine est sous tension ou en cours de fonctionnement. Des blessures corporelles peuvent se produire.
19. Si le câble ou la fiche du chargeur sont endommagés, et que la machine ne fonctionne pas normalement en raison de tel dommage, ne démontez pas la machine. Tenter de réparer ou de modifier la performance de la machine peut être dangereux. Contactez votre détaillant agréé Riccar le plus proche pour obtenir de l'aide.
20. Débranchez la prise de charge lorsqu'elle n'est pas utilisée.
21. Les précautions relatives aux solutions de nettoyage :
 - a. N'utilisez pas une large quantité de solution de nettoyage.
 - b. N'utilisez pas de solutions contenant des acides, des alcalins, des produits moussants ou des nettoyants nuisibles à la machine et à l'environnement.
22. Élimination des batteries :
 - a. Mettez le produit hors tension ou éteignez-le.
 - b. Retirez la batterie de la machine.
 - c. Jetez le bloc batterie usagé en toute sécurité et correctement. Ne le jetez pas dans le feu, dans l'eau ou sur le sol.
 - d. Si les déchets de batterie fuient et entrent en contact avec la peau ou les vêtements, lavez-vous soigneusement à l'eau propre et consultez un médecin.
23. La technologie et les données mentionnées dans le manuel du produit ont été obtenues par le laboratoire de notre entreprise ou par une société de test tierce désignée. La compagnie se réserve le droit de l'interprétation finale.
24. Cette machine contient des batteries ou des déchets électroniques recyclables. La batterie rechargeable contient des substances qui peuvent polluer l'environnement. Lorsque vous vous débarrassez du produit, déposez-le dans une installation de collecte des déchets électroniques dangereux.
25. Éteignez tous les contrôles avant de débrancher l'appareil ou de retirer la batterie.
26. Faites preuve de prudence lorsque vous transportez l'appareil. Ne portez pas l'appareil avec votre doigt sur le bouton MARCHE pour éviter un démarrage involontaire.
27. Ne modifiez pas et n'essayez pas de réparer la batterie ou l'appareil, sauf indication contraire dans les instructions.
28. Rangez la machine dans un endroit sec et évitez la lumière directe du soleil.

CONSERVEZ CES INSTRUCTIONS

CONNAÎTRE VOTRE ASPIRATEUR

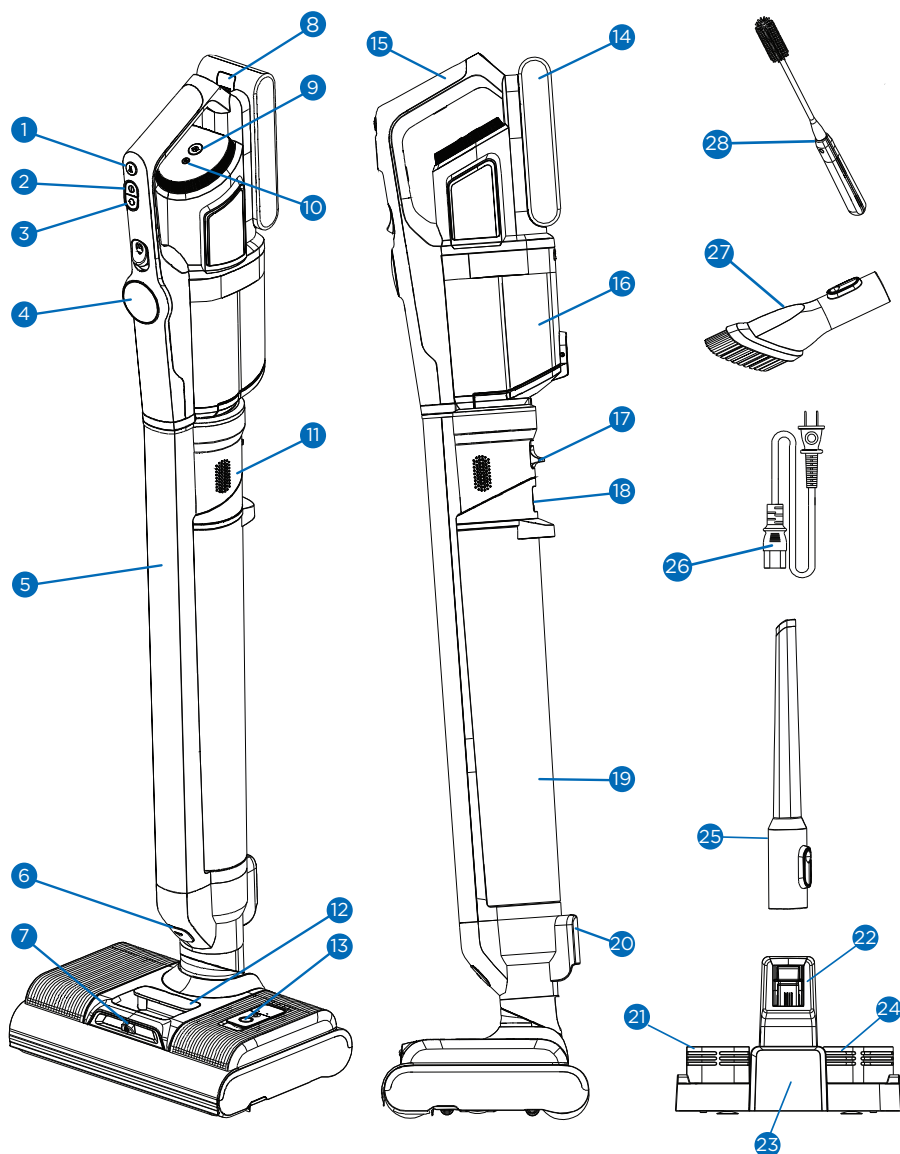

- | | |
|---|--|
| 1. Bouton de pulvérisation d'eau manuelle | 15. Manche |
| 2. Bouton Marche/Arrêt | 16. Bac à poussière |
| 3. Bouton Mode | 17. Bouton de déverrouillage de l'aspirateur à main |
| 4. Écran d'affichage | 18. Bouton de déverrouillage du réservoir d'eaux usées |
| 5. Corps principal | 19. Réservoir d'eaux usées |
| 6. Bouton de déverrouillage de la buse | 20. Port de charge |
| 7. Point de pulvérisation d'eau propre | 21. Support de solution de nettoyage |
| 8. Bouton de déverrouillage de la batterie | 22. Port de charge de base |
| 9. Bouton de nettoyage automatique | 23. Station de nettoyage/charge |
| 10. Bouton de contrôle vocal | 24. Accessoires et support pour brosse de nettoyage |
| 11. Haut-parleur | 25. Embout flexible pour interstices |
| 12. Poignée de déverrouillage du réservoir d'eau propre | 26. Cordon d'alimentation |
| 13. Porte de remplissage du réservoir d'eau | 27. Brosse à poussières |
| 14. Batterie | 28. Brosse de nettoyage |

Réglage de l'aspirateur

01

Insérez l'ensemble du corps principal dans la buse pour sol jusqu'à ce qu'il s'enclenche en place.

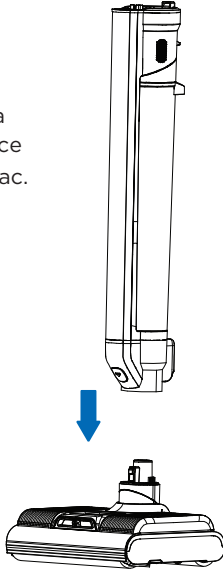

02

Pour retirer le corps principal, appuyez sur le bouton de déverrouillage de la buse pour sol et soulevez le corps de la buse pour sol.

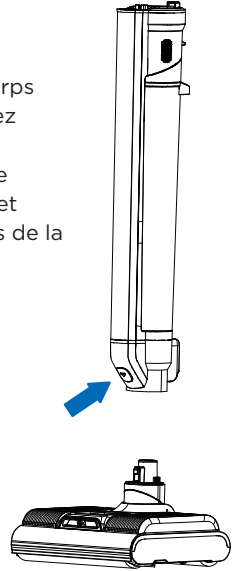

Installation de batterie

01

Alignez le bloc batterie le long des rainures à l'arrière de l'aspirateur à main. Appuyez fermement sur le bloc batterie pour le fixer en place. Vous entendrez un déclic lorsque la batterie est sécurisée en place.

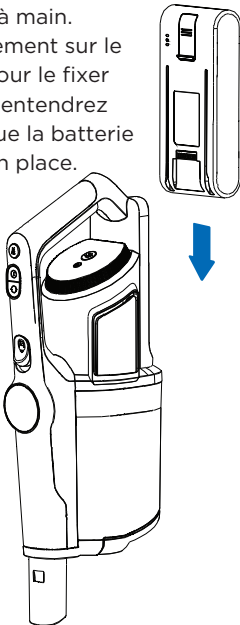

02

Pour retirer la batterie, appuyez sur le bouton de déverrouillage du bloc batterie et tirez la batterie.

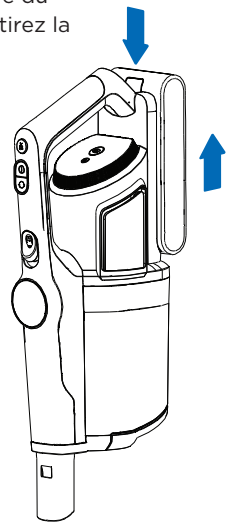

Réglage du corps

01

Insérez l'aspirateur à main dans le corps principal jusqu'à ce que vous entendiez un déclic

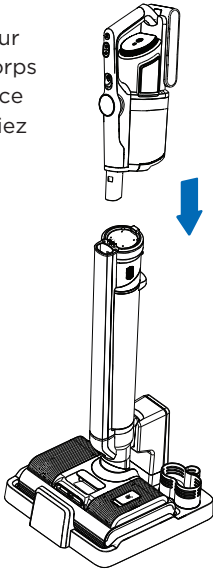

Bouton de déverrouillage portable

02

Pour enlever l'unité portable, maintenez enfoncé le bouton de déverrouillage portable, puis soulevez.

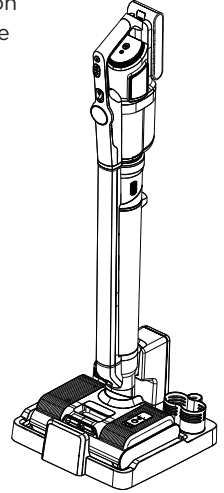

Réglage de la station de charge

Pressez le port de charge de base dans la station de charge de l'aspirateur comme montré sur l'Image 1. Vous entendrez un déclic lorsqu'il est sécurisé en place.

Port de charge de base

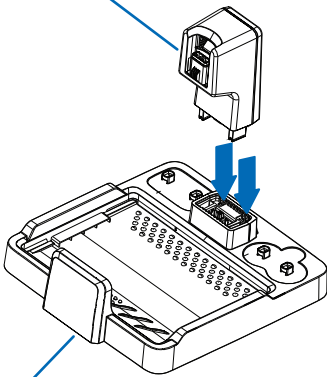

Station de charge de l'aspirateur

Image 1

Support de solution de nettoyage
Accessoires et support de brosse de nettoyage

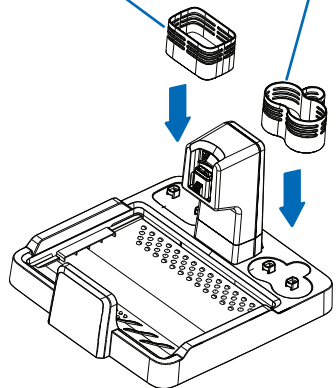

Image 2

Fixez le support de solution de nettoyage et le support d'accessoires à la station de charge comme indiqué sur l'Image 2. Vous entendrez un déclic lorsque les pièces seront sécurisées en place.

NOTE: Ignorez cette étape si vous avez acheté le kit d'accessoires pour aspiration à sec. Voir la section Assembler la base du kit d'accessoires pour plus d'instructions.

PANNEAU DE COMMANDE

Auto TaBarre
d'indicateur
de niveau de
puissanceurbo
Max

Indicateur de
pourcentage de
batterie

Réservoir
d'eaux usées
plein

Mode de
nettoyage
automatique
activé

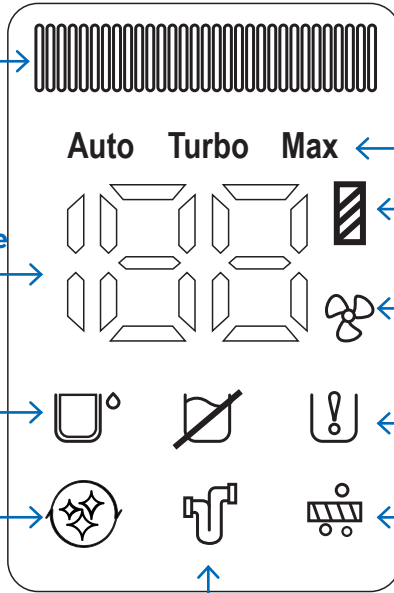

Mode
puissance

Indicateur de
puissance de
batterie

Mode séchage
thermique
automatique
activé

Réservoir d'eau
propre vide

Mode de
pulvérisation
pour nettoyage
automatique
activé

Bouchon
d'aspirateur

Charger l'aspirateur

Connectez le câble d'alimentation à l'alimentation électrique, puis placez l'aspirateur assemblé sur la station de charge pour entrer en mode de charge.

REMARQUE

- Avant la première utilisation, veuillez charger complètement le bloc batterie. Et avant la deuxième recharge, déchargez complètement le bloc batterie pour garantir la durée de vie du bloc batterie.
- Dans le cas d'un stockage prolongé, le bloc batterie doit être chargé une fois tous les trois mois.
- Lorsque la machine n'est pas en charge, débranchez le câble d'alimentation de la prise.
- La batterie de l'aspirateur doit être fixée à l'unité portable et la machine doit être complètement assemblée pour être chargée.

01

Avec l'aspirateur en position verticale, alignez le port de charge de l'aspirateur avec le port de charge du socle et guidez-le en place.

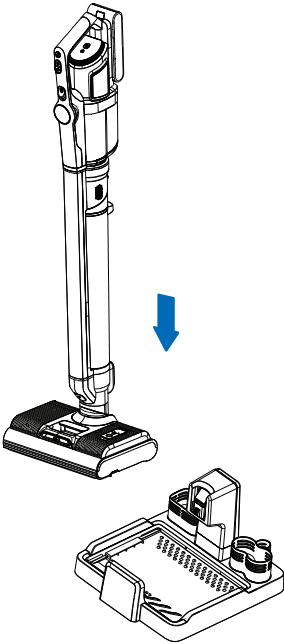

02

Une fois prêt pour utilisation, tenez la poignée de l'aspirateur et tirez la machine directement vers le haut depuis la station de charge.

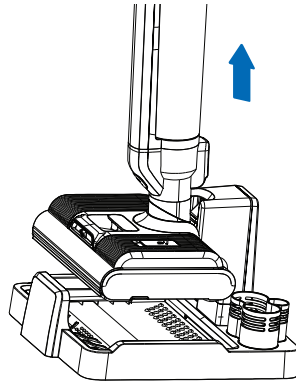

Commandes intelligentes

L'aspirateur balai et serpillière intelligent Multi-Clean Deluxe Riccar est équipé de commandes intelligentes. Votre aspirateur émettra des rappels tout au long du nettoyage, du nettoyage automatique et du mode séchage. Les rappels sont conçus pour améliorer le processus de nettoyage. Les notifications sont disponibles en chinois, anglais, français, allemand, italien, coréen, russe et espagnol. Les notifications peuvent être désactivées. Votre aspirateur émettra un son lorsqu'il sera allumé.

Notifications des commandes intelligentes

- **Mode automatique:** L'aspirateur est réglé en mode d'aspiration automatique.
- **Mode Max:** L'aspirateur est réglé sur le mode d'aspiration maximum.
- **Pulvérisation automatique désactivé:** Le vaporisateur automatique est désactivé et un vaporisateur manuel est nécessaire.
- **Démarrer la pulvérisation automatique d'eau:** Le mode de pulvérisation automatique commence.
- **Veillez installer le réservoir d'eaux usées:** Le réservoir d'eaux usées doit être installé.
- **Veillez nettoyer le tunnel et les filtres:** Le filtre et les tunnels doivent être nettoyés pour éviter une obstruction.
- **Veillez nettoyer la brosse rotative:** La brosse rotative est coincée ou encrassée et doit être nettoyée.
- **Commencez à charger, puis nettoyez le réservoir d'eaux usées pour éviter les mauvaises odeurs:** L'aspirateur est en train d'être chargé sur la station. Veuillez-vous assurer que le réservoir d'eaux usées est propre.
- **Langue Anglais:** La langue anglaise a été sélectionnée et définie. Il affichera d'autres langues si une langue différente est sélectionnée.
- **Vocal désactivé:** Les commandes intelligentes ont été désactivées et mises en mode muet. L'aspirateur n'annoncera plus les commandes intelligentes.
- **Assurez-vous qu'il y a de l'eau dans le réservoir d'eau propre:** Vérifiez que le réservoir d'eau propre est plein. Remplir si nécessaire.
- **Veillez remplir le réservoir d'eau propre:** Le niveau d'eau dans le réservoir d'eau propre est trop bas, le réservoir doit être rempli.
- **Réservoir d'eaux usées plein, veuillez nettoyer le réservoir:** Le réservoir d'eaux usées doit être vidé.
- **Batterie faible, veuillez charger la batterie:** La batterie est faible et doit être rechargée bientôt.
- **Batterie faible, veuillez d'abord la charger, puis commencer le nettoyage:** La batterie est trop faible et doit être rechargée avant le nettoyage.
- **Arrêt en cours:** La charge de la batterie est trop faible pour effectuer un nettoyage et l'aspirateur va s'éteindre. Chargez la batterie pour reprendre le nettoyage ou le mode de nettoyage automatique.
- **Nettoyage automatique démarré:** Mode de nettoyage automatique initié.
- **Démarrer le séchage de la brosse rotative:** Séchage de la brosse rotative initié.

Ajuster les commandes intelligentes

01

Les commandes intelligentes sont activées par défaut.

02

Pour activer ou désactiver les commandes intelligentes, appuyez longuement sur le bouton de contrôle vocal jusqu'à ce que la commande vocale dise « Voix désactivée » ou « Voix activée ».

03

Pour changer la langue préférée, appuyez sur le bouton de contrôle vocal.

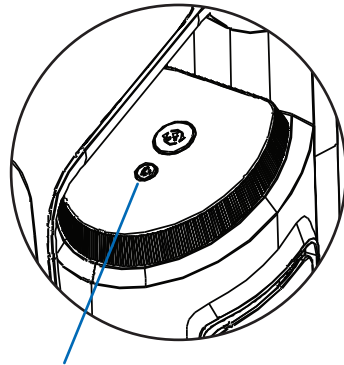
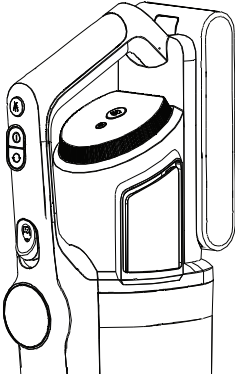

Bouton de contrôle vocal.

REMARQUE

Les commandes intelligentes ne sont pas activées lors de l'utilisation de l'aspirateur à main (y compris le nettoyage des accessoires). Les commandes intelligentes sont axées sur le mode de nettoyage humide.

Utiliser le mode automatique

- Appuyez sur le bouton Marche/Arrêt sur la poignée et l'écran d'affichage s'allumera. Au démarrage, l'aspirateur passe en mode automatique.
- Le mode automatique ajustera automatiquement la vitesse d'aspiration en fonction de la surface à nettoyer.
- Appuyez sur le bouton de vitesse sur la poignée pour passer au mode Max. Appuyer de nouveau sur le bouton de vitesse le ramènera en mode automatique.
- Appuyez sur le bouton Marche/Arrêt pour éteindre l'aspirateur.
- Le niveau de charge de la batterie doit être supérieur à 20 % pour l'utiliser en mode Max.

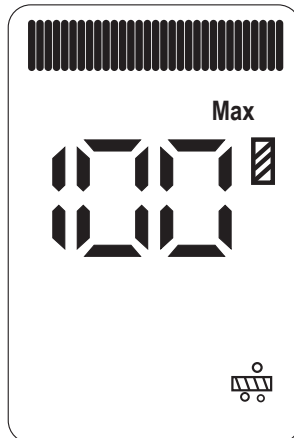
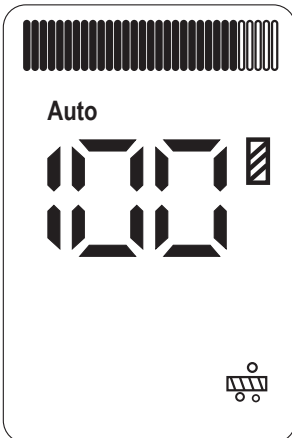

Notifications de batterie

- Lorsque vous utilisez le nettoyeur de sol nu, la commande vocale vous informera que la batterie est faible. La commande vocale dira : « Le niveau de charge de la batterie est faible, veuillez la recharger. » Lorsque vous entendrez cette commande vocale vous indiquant que la puissance de la batterie est faible, il est recommandé de placer l'appareil sur la station de recharge. Une fois la batterie complètement chargée, vous pouvez de nouveau utiliser l'aspirateur.
- Si la commande vocale dit : « Le niveau de la batterie est faible, elle va s'éteindre bientôt, veuillez la charger. » La batterie est sur le point de se décharger et ceci éteindra automatiquement la machine. Placez-le sur la station de charge et rechargez-le avant utilisation.
- Lorsque l'aspirateur est en marche, le pourcentage du niveau de batterie est affiché à l'écran.
- L'aspirateur se chargera automatiquement lorsqu'il sera placé sur la station de charge.

Niveau de batterie	Indicateur de batterie
75-100%	Bande d'indicateur de niveau de puissance complet
50-75%	Bande d'indicateur de niveau de puissance à 3/4 plein
25-50%	Bande d'indicateur de niveau de puissance à 1/2 plein
1-25%	Bande d'indicateur de niveau de puissance à 1/4 plein
Complètement déchargé	Bande d'indicateur de niveau de puissance vierge

Enlever le réservoir d'eau propre

01

Pour enlever le réservoir d'eau propre, tirez le poignet vers le haut et retirez le réservoir d'eau propre du socle de l'aspirateur.

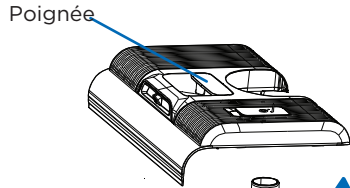

02

Remettez-le à son emplacement d'origine et appuyez vers le bas pour fixer le réservoir d'eau en place.

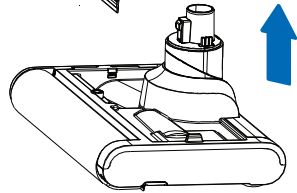

Remplir le réservoir d'eau propre

01

Retirez le réservoir d'eau propre du socle de l'aspirateur.

02

Tirez sur le bouchon du trou de remplissage du réservoir d'eau propre situé en haut du réservoir. Ajoutez la solution nettoyante Riccar comme indiqué sur l'étiquette de la solution.

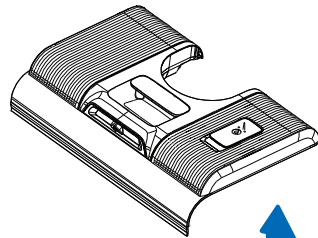

03

Remplissez avec de l'eau jusqu'à ce que le réservoir soit plein.

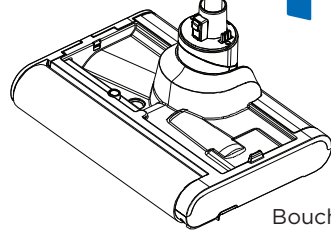

04

Fixez la fiche sur le réservoir d'eau propre.

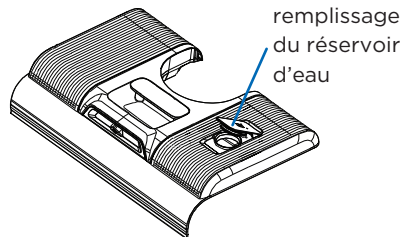

Attention : Pour réduire la possibilité de dommages au sol en bois, suivez les recommandations du fabricant pour le nettoyage. Si vous utilisez le produit sur des sols en bois vernis, ne nettoyez pas si la finition de la surface est usée, si les joints sont séparés ou si le sol n'est pas scellé.

REMARQUE

- Pour des performances optimales, utilisez uniquement la solution de nettoyage multi-surface Riccar pour votre machine. Les autres formules et nettoyants ménagers peuvent entraîner des défauts ou des dommages à la machine ou au sol.
- L'application humide n'est pas recommandée pour les sols en bois dur non scellés.
- Après utilisation, de l'eau ou de la solution peut s'écouler du dessous de la buse et créer une flaque de liquide. Évitez d'endommager le bois et le revêtement de sol. Après utilisation de la machine, rangez-la dans la base de recharge pour éviter les risques de glissade.
- L'eau nettoiera efficacement les sols, mais veuillez noter que si vous avez utilisé un nettoyant et que vous passez à de l'eau seulement, vous pourriez constater des traces ou un aspect trouble sur le sol en raison des résidus de nettoyant existants. Les traces disparaîtront une fois que tous les résidus auront été nettoyés des sols.

Réservoir d'eaux usées

01

Assurez-vous que l'aspirateur est en position verticale et éteint.

02

Pour retirer le réservoir d'eaux usées, utilisez une main pour soutenir le corps et l'autre main pour tenir la poignée du réservoir d'eaux usées.

03

Appuyez sur le bouton de déverrouillage du réservoir d'eaux usées qui se trouve en haut du réservoir et retirez doucement le réservoir de l'aspirateur.

04

Réinstallez le réservoir d'eaux usées en insérant le fond du réservoir d'eaux usées dans la fente du plateau du corps principal.

05

Pressez le réservoir d'eaux usées contre le corps principal. Poussez vers l'intérieur jusqu'à ce que vous entendiez un déclic et le réservoir est fixé en place.

Bouton de déverrouillage du réservoir d'eaux usées

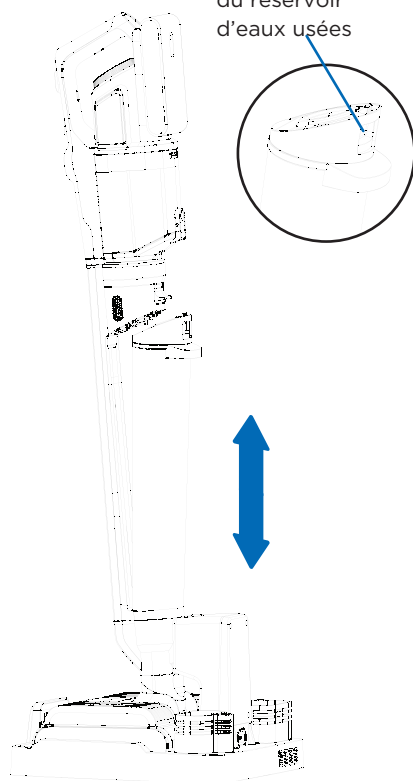

REMARQUE

Installez, puis retirez le réservoir d'eaux usées dans la direction de la flèche.

Pulvérisateur d'eau

01

Assurez-vous que le réservoir d'eau propre est plein et solidement fixé à la buse.

02

Allumez l'aspirateur en sélectionnant le bouton Marche/Arrêt. Lorsque l'aspirateur est allumé, la fonction de pulvérisation de la buse est activée.

03

Inclinez la buse, puis appuyez et maintenez enfoncé le bouton de pulvérisation d'eau. Relâchez le bouton une fois que la quantité d'eau souhaitée a été pulvérisée. Utilisez l'aspirateur pour nettoyer le sol avec de l'eau pulvérisée. Une fois que vous avez fini de pulvériser, éteignez le pulvérisateur d'eau interne. La buse de pulvérisation de la brosse pour sol pulvérise un flux laminaire en éventail. Appuyez et relâchez le bouton de pulvérisation d'eau pendant le nettoyage du sol, si nécessaire.

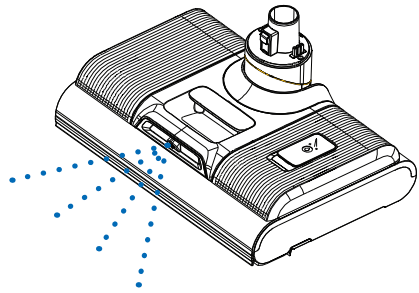

REMARQUE

- Le bouton de pulvérisation d'eau est situé en haut de la poignée de l'aspirateur.
- L'eau se pulvérise comme un flux laminaire en éventail.
- Le bouton de pulvérisation d'eau ne peut pas être utilisé simultanément avec le bouton Marche/Arrêt ou avec le bouton de vitesse.
- Le mode Max est idéal lorsque le sol est très sale ou présente des taches d'eau.

Fonction de succion lorsque la machine est en position horizontale

Lorsque la machine est utilisée en étant allongée à plat, la puissance baissera automatiquement et intentionnellement pour empêcher l'eau de pénétrer dans le bac à poussière.

Mode de nettoyage automatique

Votre aspirateur balai et serpillière intelligent sont dotés d'un mode de nettoyage automatique pour nettoyer les brosses rotatives et évacuer les débris restants dans le réservoir d'eaux usées.

01

En mode de charge, appuyez sur le bouton de nettoyage automatique pour entrer en mode de nettoyage. Après le nettoyage automatique, la machine passe en mode de séchage de la brosse rotative.

02

Pour mettre fin au nettoyage automatique plus tôt, appuyez sur le bouton Marche/Arrêt ou sur le bouton de contrôle de vitesse. Votre aspirateur reviendra en mode de charge et éteindra le ventilateur après un délai de 3 minutes.

REMARQUE

- Le mode de nettoyage automatique permet de nettoyer les brosses rotatives pour aspiration humide et le réservoir d'eaux usées.
- Avant de démarrer le mode de nettoyage, veuillez vider l'eau sale. Vérifiez que la machine est stable sur le support de charge et que le câble d'alimentation est branché sur la station de charge et à une prise électrique. Le réservoir d'eau propre doit être rempli d'au moins la moitié.
- Après que le nettoyage automatique est terminé, videz et nettoyez le réservoir d'eaux usées et les filtres.
- Lorsque la puissance de la batterie est $\leq 10\%$, le mode de nettoyage et le mode de séchage ne peuvent pas être activés. Ces modes ne peuvent être utilisés qu'après avoir chargée la batterie pendant un certain temps.

Séchage thermique de la brosse rotative (empêche l'accumulation des odeurs dans les brosses rotatives)

En mode de charge, appuyez sur le bouton de vitesse situé sur la poignée pour entrer en mode de séchage de la brosse rotative pendant trois heures. Pendant le processus de séchage, le moteur de la buse fonctionne pendant deux secondes à une intervalle de trois minutes. Le ventilateur et l'élément chauffant PTC fonctionnent tout au long du processus. Une fois le séchage terminé, le R70 reviendra en mode de charge. Appuyez à nouveau sur le bouton de vitesse pour éteindre le mode de séchage de la brosse plus tôt.

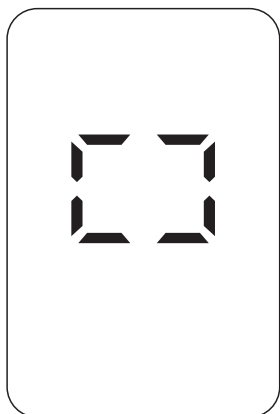

Pénurie d'eau dans le réservoir d'eau propre

- Si le réservoir d'eau propre est à un niveau bas ou vide, la commande vocale ou l'écran d'affichage indiquera un niveau d'eau bas d'eau.
- Éteignez la machine, retirez le réservoir d'eau propre et remplissez-le d'eau.
- En mode de nettoyage, le processus de nettoyage de la brosse s'arrêtera si aucun eau n'est détecté dans le réservoir d'eau propre. Ajoutez de l'eau dans le réservoir d'eau propre et videz le réservoir d'eaux usées. Redémarrez le mode de nettoyage automatique.

Rappel de réservoir d'eaux usées plein

- Lorsque l'aspirateur pour aspiration humide est sous tension et que le réservoir d'eaux usées est plein, la machine s'arrêtera et émettra un rappel vocal. Nettoyez le réservoir d'eaux usées et réinstallez-le pour reprendre le nettoyage du sol.
- En mode de nettoyage, si le réservoir d'eaux usées est plein, la machine s'arrêtera et émettra un rappel vocal. Videz le réservoir d'eaux usées et réinstallez-le.

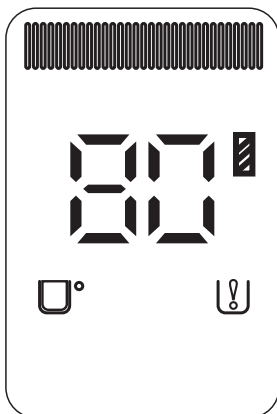

Nettoyer le réservoir d'eaux usées

Retirez le réservoir d'eaux usées de l'aspirateur et retirez le couvercle supérieur ou le filtre. Retirez le couvercle supérieur du réservoir d'eaux usées et retirez le filtre à débris en plastique du réservoir d'eau. Nettoyez tous les débris visibles du filtre à débris en plastique. Retirez le filtre en mousse du couvercle supérieur en tirant doucement sur le joint en caoutchouc. Nettoyez tous les débris visibles puis rincez. Réinsérez le filtre en plastique dans le réservoir d'eau et remettez le filtre en mousse dans la pièce supérieure, puis réassemblez l'aspirateur. (Voir Nettoyer le réservoir d'eaux usées pour plus de détails.)

Blocage de la brosse rotative

Si la brosse rotative est bloquée lorsqu'elle est utilisée en mode de nettoyage, la machine s'éteindra et enverra un rappel vocal. Retirez les brosses rotatives et enlevez tout matériau étranger.

Nettoyer la brosse rotative d'aspiration humide

Après avoir retiré le réservoir d'eau propre, vérifiez s'il y a des cheveux emmêlés qui doivent être retirés des brosses rotatives. Retirez les brosses rotatives et utilisez des ciseaux pour couper les cheveux qui pourraient être enroulés autour des brosses. Utilisez la brosse de nettoyage multifonctionnelle pour nettoyer la buse de l'aspirateur et les brosses rotatives si nécessaire.

Blocage des conduits d'air

- Lors de l'utilisation de la buse d'aspiration humide ou en mode de nettoyage, si le conduit d'air est obstrué, l'aspirateur s'arrêtera automatiquement et émettra un rappel vocal. Vérifiez puis éliminez le blocage. Par exemple, inspectez les pièces suivantes : « bac à poussière portable », « buse d'aspiration humide » et « réservoir d'eaux usées ».
- Si le conduit d'air de l'aspirateur à main est bloqué pendant son fonctionnement, l'aspirateur s'arrêtera automatiquement. Videz le bac à poussière et le filtre plissé.

Nettoyer les conduits d'air

Retirez le réservoir d'eaux usées. Retirez le couvercle supérieur et tirez le filtre à débris. Nettoyez toutes les pièces, enlevez les débris visibles, et réassemblez. Utilisez la brosse de nettoyage pour enlever la saleté, les résidus accumulés, les objets étrangers et les cheveux. Remettez le réservoir d'eaux usées sur le corps principal. Retirez le bac à poussière portable et les filtres, videz la poussière et les débris du bac à poussière, puis nettoyez toutes les pièces. Réassemblez le bac à poussière et les filtres, puis remettez-les sur l'aspirateur. (Voir la section Nettoyage et entretien pour plus de détails)

Utilisation de l'aspirateur à main

Votre aspirateur est livré avec un aspirateur à main sec qui peut être utilisé pour nettoyer les saletés sèches. L'aspirateur à main ne doit jamais être utilisé pour nettoyer des saletés humides. Votre aspirateur et serpillière intelligent sont livrés avec deux accessoires de nettoyage.

01

Appuyez sur le bouton de déverrouillage de l'aspirateur à main et retirez l'aspirateur à main.

02

Choisissez votre accessoire préféré et placez-le sur l'unité portable. Une fois correctement fixé à l'aspirateur à main, vous entendrez un déclic.

03

Appuyez sur le bouton marche/arrêt pour allumer l'écran d'affichage et mettre l'aspirateur en marche. Une fois allumé, l'aspirateur passera par défaut en mode de nettoyage de sol. Appuyez sur le bouton de contrôle de la vitesse pour passer en mode nettoyage à sec.

04

Appuyez sur le bouton de vitesse pour passer en mode de puissance d'aspiration supérieure. Il peut revenir au mode précédent en appuyant sur le même bouton. Le mode d'aspiration à sec a trois niveaux de puissance d'aspiration.

05

Appuyez sur le bouton Marche/Arrêt pour éteindre l'aspirateur à main, l'écran d'affichage s'éteint.

IMPORTANT

- L'aspirateur doit être éteint avant de placer ou de retirer des accessoires. Connectez les accessoires à l'aspirateur à main.
- Ne pas utiliser pour nettoyer les saletés humides. Utilisez uniquement l'appareil à main pour l'aspiration des saletés sèches. L'absorption de l'eau endommagera l'aspirateur.
- Les accessoires sont disponibles auprès des détaillants agréés Riccar.

REMARQUE

Si vous avez acheté le kit d'accessoires pour aspiration à sec, veuillez suivre les instructions du mode de nettoyage à sec avec les accessoires, la rallonge et la buse pour sol sec. Si le niveau de puissance de l'appareil est inférieur à 20 %, la machine ne peut pas être mise en mode aspiration pour les tapis.

Accessoires

Votre aspirateur balai et serpillière intelligent est conçu pour fonctionner comme un nettoyeur pour sol humide et un aspirateur à main pour les saletés sèches. Il peut être utilisé comme un aspirateur à main en utilisant des accessoires. Tous les accessoires s'enclencheront lorsqu'ils seront fixés à l'aspirateur à main. Appuyez sur le bouton pour verrouiller ou déverrouiller les accessoires.

Flexible, embout long pour interstices avec voyant lumineux LED

- Utiliser pour nettoyer les endroits difficiles d'accès.
- Bon pour atteindre les petites craquelures et les interstices dans les meubles, les coins de la pièce ou des armoires, les pièges à peluches, votre voiture, et bien d'autres endroits.
- • Le voyant lumineux LED pour interstices à l'extrémité de l'embout éclaire les zones sombres pendant le nettoyage.

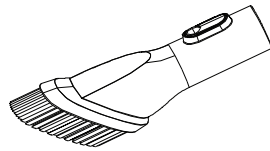
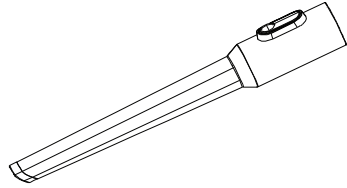

Brosse à poussières

- Utiliser pour nettoyer les tissus d'ameublement, les tapisseries, les rideaux, les abat-jours, dépoussiérer les surfaces dures et les coins des chambres.
- Utiliser pour les nettoyages rapides, le dépoussiérage et le nettoyage des taches.

Nettoyer le réservoir d'eaux usées

01

Éteignez la serpillière intelligente. Appuyez sur le loquet de déverrouillage du réservoir d'eaux usées et retirez le réservoir d'eaux usées du corps principal.

02

Retirez le couvercle du réservoir d'eaux usées du réservoir en le tirant doucement vers le haut.

03

Saisissez la poignée du filtre à débris en plastique et tirez la doucement hors du réservoir d'eaux usées.

04

Videz le réservoir d'eaux usées et éliminez tous les débris.

05

Enlevez tous les débris visibles du filtre à débris en plastique et rincez-le à l'eau.

06

Pour nettoyer le filtre éponge du couvercle du réservoir d'eaux usées, tirez-le doucement vers le haut. Retirez l'éponge du filtre et rincez tous débris collés au filtre.

07

Rincez toutes les pièces avec de l'eau propre jusqu'à ce que tous les débris soient enlevés.

08

Utilisez la brosse de nettoyage pour enlever les débris, la saleté ou les objets.

09

Laissez toutes les pièces sécher complètement avant de les réinstaller. Réassemblez le réservoir d'eaux usées et remettez-le sur le corps principal.

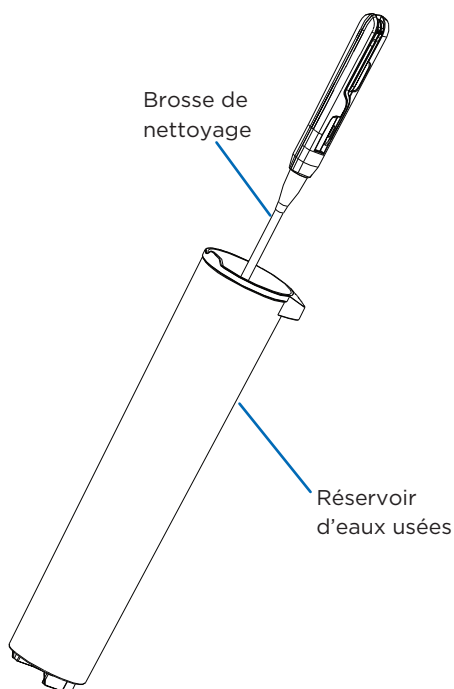
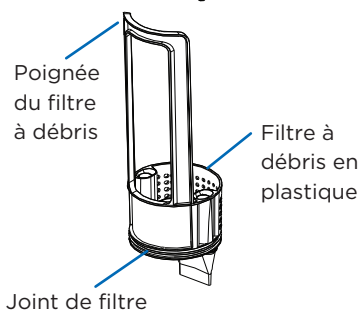
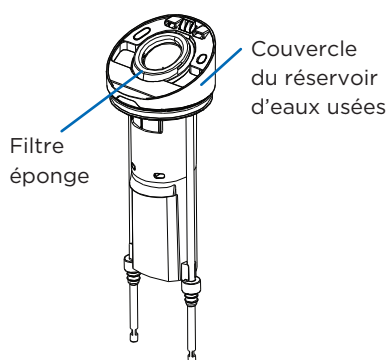

REMARQUE

- Le réservoir d'eaux usées doit être nettoyé après que le cycle de nettoyage automatique soit terminé. Ne laissez pas de l'eau sale dans le réservoir. Nettoyez immédiatement après utilisation.
- Le nettoyage immédiat après utilisation prévient les mauvaises odeurs.
- Ne pliez pas, ne pincez pas le joint de filtre sur le filtre à débris en plastique.

Entretien de la brosse rotative

Retirer les brosses rotatives

01

Éteignez l'aspirateur. Détachez la buse pour aspiration humide du tube en métal.

02

Retirez le réservoir d'eau propre de la buse. Tournez les bouchons d'extrémité doucement vers les extrémités dans la direction indiquée sur l'Image 1.

03

Tirez les brosses rotatives dans la direction indiquée sur l'Image 2.

04

Pour réinstaller la brosse rotative, insérez la brosse dans l'ouverture.

05

Poussez la brosse rotative vers l'intérieur jusqu'à ce qu'elle soit à niveau avec le côté de la buse et alignez-la avec le support de la brosse. Faites tourner le bouchon d'extrémité jusqu'à ce que vous avez un léger verrouillage, ce qui indique que la brosse rotative est correctement installée.

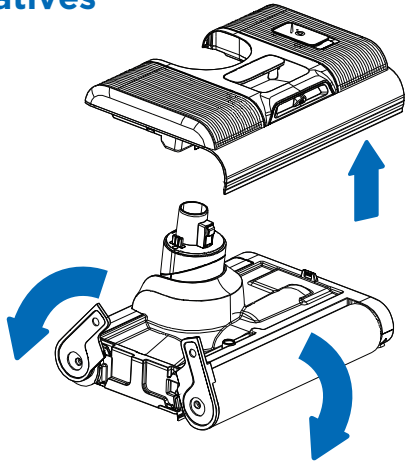

Image 1

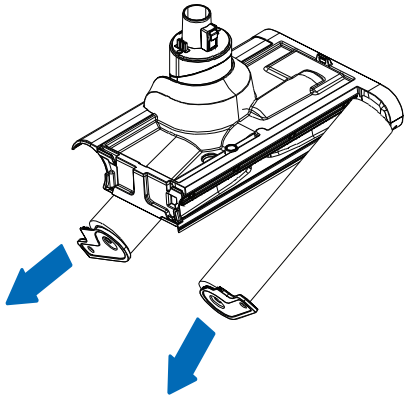
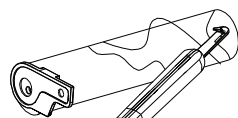

Image 2

Nettoyer la buse d'aspiration humide

01

Éteignez l'aspirateur. Détachez la buse du corps principal. Retirez le réservoir d'eau propre.



02

Après avoir retiré le réservoir d'eau propre, utilisez l'outil de nettoyage pour nettoyer l'ouverture où la buse et le corps principal se connectent.

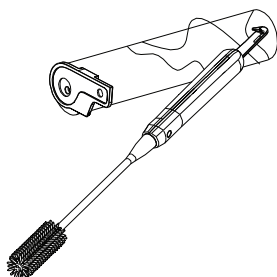

03

Enlevez toute obstruction, saleté, tous cheveux, débris et/ou calcaire de l'ouverture et du point de connexion.

04

Si nécessaire, suivez les instructions relatives à l'entretien des brosses pour retirer la brosse rotative. Coupez délicatement les cheveux emmêlés dans la brosse rotative. Essuyez la machine et les pièces sales avec un chiffon et réinstallez les rouleaux de brosse sur la machine.

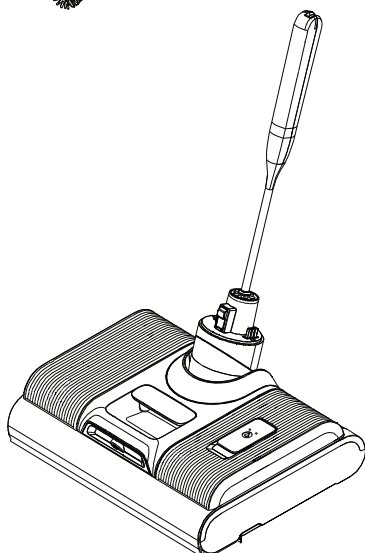

05

Désinfectez puis rincez le pinceau qui a été utilisé pour nettoyer la machine.

REMARQUE

Ne pas laver, tremper ou plonger la buse pour sol dans l'eau.

Nettoyer le bac à poussière

01

Assurez-vous que l'aspirateur est éteint. Retirez l'aspirateur à main du corps principal en appuyant sur le bouton de déverrouillage de l'aspirateur à main qui est situé à l'arrière du corps principal.

02

Appuyez sur le bouton de déverrouillage du bac à poussière en bas du bac et retirez-le de l'unité portable.

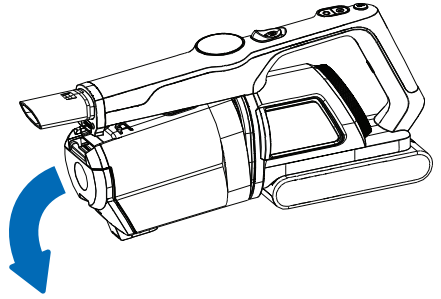

03

Prenez le manche en métal attaché aux filtres et tirez-le doucement vers le haut pour le retirer.

04

Jetez la poussière, la saleté et les débris à la poubelle.

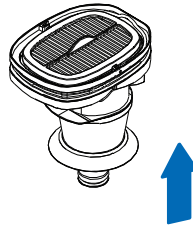

05

Nettoyez puis retirez tout débris enroulé autour du filtre cyclonique et des filtres plissés. Retirez le filtre cyclonique en le faisant tourner dans le sens inverse des aiguilles d'une montre. Nettoyez, alignez et réinsérez-le en le faisant tourner dans le sens des aiguilles d'une montre jusqu'à ce qu'il s'arrête (moins d'un quart de tour).

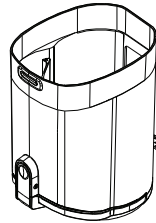

06

Réassemblez le bac à poussière, puis réinstallez-le sur la machine.

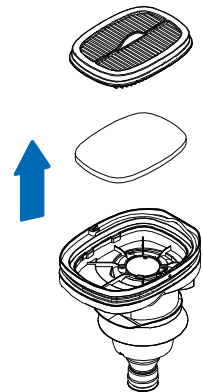

REMARQUE

L'aspirateur peut également être vidé en appuyant sur le bouton de déverrouillage du bac à poussière au fond du bac..

KIT D'ACCESSOIRES POUR ASPIRATION À SEC (VENDU SÉPARÉMENT)

Les accessoires de l'aspirateur balai et serpillière intelligent Multi-Clean sont d'un upgrade de luxe. Il fournit des outils de nettoyage supplémentaires et vous permet de transformer l'unité portable en aspirateur balai. Le kit d'accessoires pour aspiration à sec peut être acheté chez un revendeur agréé Riccar. Numéro de pièce: **R70AP**

Le kit d'accessoires pour aspiration à sec comprend :

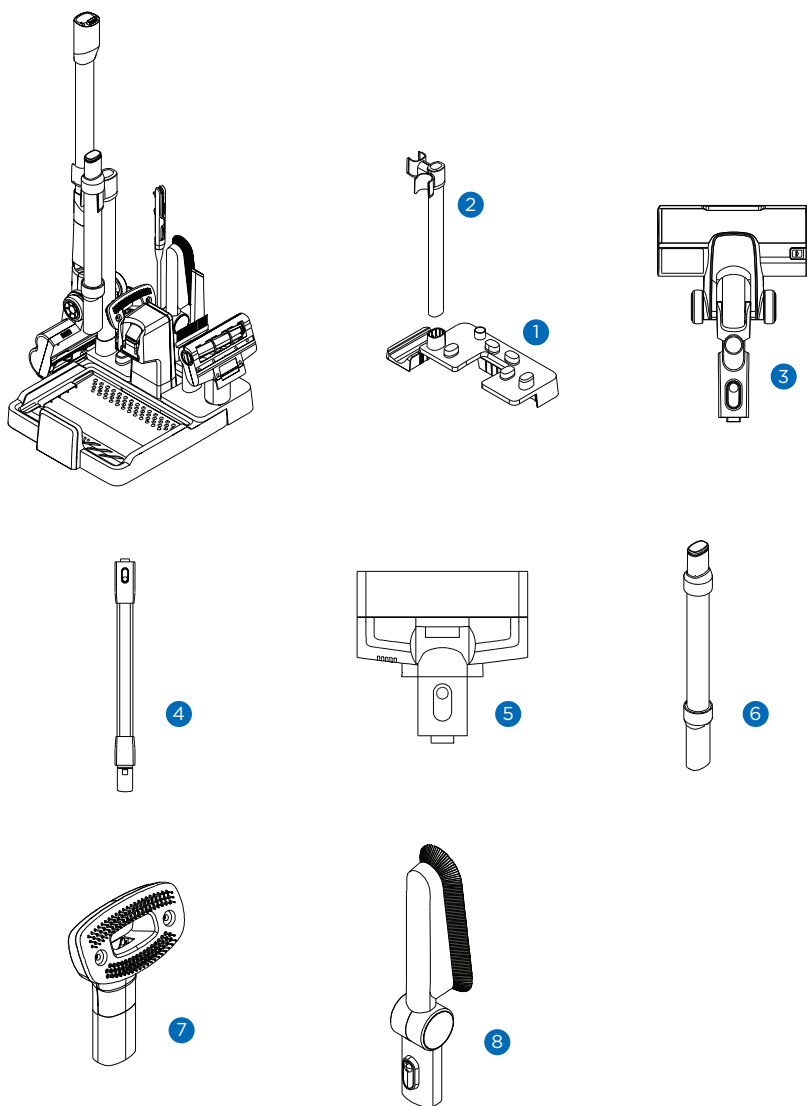

1. Fixation d'accessoires
2. Buse de l'aspirateur, manche et tuyau Support de rangement
3. Buse de l'aspirateur
4. Tige métallique
5. Outils pour poils d'animaux de compagnie & tissus d'ameublement
6. Tuyau de nettoyage flexible
7. Outil de toilettage pour animaux de compagnie
8. Brosse à poussière longue et pliable

Accessoires

Le kit d'accessoires pour aspiration à sec améliore l'expérience de nettoyage et est conçu pour fonctionner comme un aspirateur balai pour les débris secs. Il peut être utilisé comme un aspirateur à main ou comme un aspirateur balai en utilisant des accessoires. Tous les accessoires s'enclencheront lorsqu'ils seront fixés à l'aspirateur à main ou la tige métallique pour aspiration à sec. Appuyez sur le bouton pour verrouiller ou déverrouiller les accessoires. Tous les accessoires sont destinés à nettoyer les saletés sèches.

Outils pour poils d'animaux de compagnie & tissus d'ameublement

- Utiliser pour nettoyer les tapis, les matelas ou les escaliers.
- Idéal pour nettoyer les poils d'animaux de compagnie, les poussières et les squames dans les zones où les animaux de compagnie restent souvent.



Buse d'aspirateur à sec

- Attachez à la tige ou directement à l'aspirateur à main.
- Nettoyez les tapis, les moquettes et les sols durs avec la buse d'aspirateur habilement conçu pour cela.
- Des phares LED lumineux éclairent les sols pour le nettoyage dans les zones faiblement éclairées.

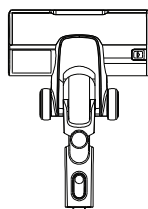

Tige de l'aspirateur

- Transformez en aspirateur balai en fixant la buse d'aspirateur et l'aspirateur à main au manche pour nettoyer les tapis, les moquettes et les sols durs.
- Étendre la portée pour nettoyer les tissus d'ameublement, les tapisseries, les rideaux, les abat-jours, dépoussiérer les surfaces dures et les coins des chambres.



Brosse à poussière longue et pliable

- Utiliser pour nettoyer les tissus d'ameublement, les tapisseries, les rideaux, les abat-jours, dépoussiérer les surfaces dures et les coins des chambres.
- Nettoyez facilement les ventilateurs et les zones difficiles d'accès en attachant la tige de l'aspirateur.

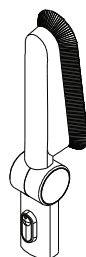

Tuyau de nettoyage flexible

- Le tuyau de l'aspirateur est idéal pour nettoyer les voitures et les endroits où vous avez besoin de flexibilité.
- Accédez les endroits derrière les espaces et utilisez avec les accessoires préférés.



Outil de toilette pour animaux de compagnie

- Brossez les chats et les chiens sans mettre des poils partout.
- DOIT être utilisé attaché au tuyau de nettoyage flexible.
- NE PAS UTILISER directement attaché à l'unité portable.
- Fixez l'outil de toilette pour animaux de compagnie au tuyau flexible. Connectez le tuyau à l'aspirateur à main. Référez-vous à l'Image 1 pour une configuration appropriée.
- Utilisez avec la puissance d'aspiration la plus basse.

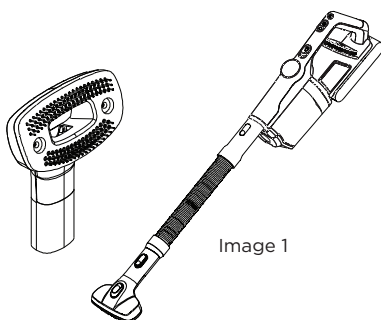

REMARQUE

R70AP est vendu séparément. Articles vendus en tant que paquet groupé. Les fixations ne sont pas incluses avec l'aspirateur balai et serpillière intelligent Multi-Clean Deluxe. Tous les articles destinés à être utilisés avec le Riccar R70. Veuillez visiter un détaillant agréé Riccar pour plus de détails.

ASSEMBLER LA BASE DU KIT D'ACCESSOIRES

Le kit d'accessoires pour aspiration à sec est conçu pour être utilisé avec l'aspirateur balai et serpillière intelligent Multi-Clean Deluxe Riccar . Le R70AP n'inclut pas de cordon d'alimentation, de port de charge de base ou de station de charge.

Assembler la station de charge

- Trouvez la station de charge, le cordon d'alimentation et le port de charge qui ont été inclus avec l'aspirateur balai et serpillière Multi-Clean Deluxe.
- Vous n'aurez pas besoin du support de solution de nettoyage et de la fixation d'accessoires qui étaient inclus dans l'emballage du R70.
- Alignez la fixation d'accessoires à la station de charge et appuyez doucement jusqu'à ce que le support soit fixé à la station. Référez-vous à l'Image 1 pour des conseils.
- Fixez le port de charge de base à la station de charge jusqu'à ce que vous entendiez un dé clic.
- Ensuite, prenez le tube en métal et placez-le dans l'emplacement désigné sur la station de charge jusqu'à ce qu'il soit fixé.
- Utilisez le cordon d'alimentation fournis avec le R70. Connectez à la station de charge.

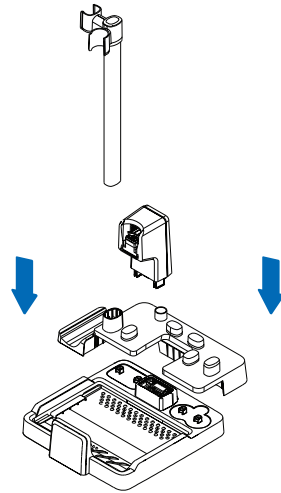

Image 1

Charger l'aspirateur

Placez l'aspirateur assemblé sur la station de charge et suivez les instructions de charge standard (voir la Figure 2).

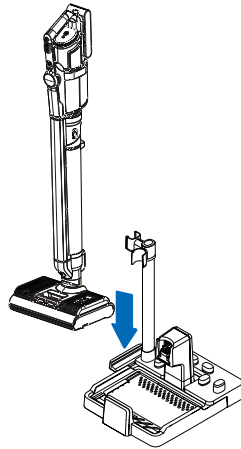

Image 2

Rangement des accessoires

- Disposez les accessoires sur la base de stockage étendue (voir l'Image 3).
- L'embout pour interstices, la brosse à dépoussiérer et l'outil de nettoyage qui ont été fournis avec le R70 ont des emplacements de rangement sur la base étendue.
- La buse d'aspiration à sec et le manche devront être attachés lorsqu'ils sont rangés.

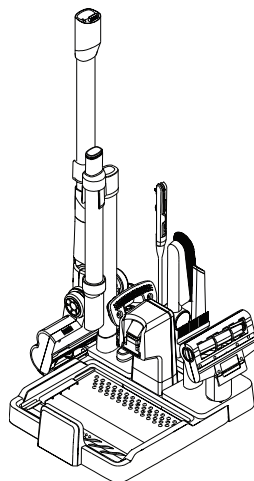

Image 3

Nettoyer la brosse rotative d'aspiration à sec

Vérifiez périodiquement la brosse rotative pour les cheveux et les débris. La brosse rotative cessera de fonctionner s'il est bloqué ou coincé. Nettoyez la brosse tous les 4 à 5 utilisations pour éviter le blocage ou le brouillage. Les brosses devront parfois être remplacées. Veuillez visiter un détaillant agréé Riccar pour des détails supplémentaires.

01

Éteignez l'aspirateur. Détachez la buse de l'aspirateur du tige métallique en appuyant sur le bouton de déverrouillage de la tête de l'aspirateur..

02

Appuyez sur le bouton de déverrouillage de la brosse rotative et tirez la brosse.

03

Si la brosse rotative est coincée, utilisez soigneusement une paire de ciseaux ou un couteau bien aiguisé pour retirer les cheveux ou les débris emmêlés autour de la brosse rotative.

04

Insérez la brosse rotative dans la tête de l'aspirateur et fixez-le en place.

Nettoyer l'outil pour nettoyer les poils d'animaux de compagnie et les tapisseries

01

Éteignez l'aspirateur. Détachez l'outil électrique de la tige métallique ou de l'aspirateur à main en appuyant sur le bouton de déverrouillage de la tête de l'aspirateur.

02

Tournez la brosse dans le sens inverse des aiguilles d'une montre et tirez doucement la brosse hors de l'outil électrique.

03

Si la brosse rotative est coincée, utilisez soigneusement une paire de ciseaux ou un couteau bien aiguisé pour retirer les cheveux ou les débris emmêlés autour de la brosse rotative. Éliminez tous les débris.

04

Insérez la brosse dans l'outil électrique et faites tourner dans le sens des aiguilles d'une montre jusqu'à ce que la brosse se verrouille à sa place.

STOCKAGE

Nettoyez toujours les pièces de l'aspirateur après chaque utilisation, nettoyez le réservoir d'eaux usées, le bac à poussière, la brosse et/ou toute pièce qui a été utilisée. Remplacez les pièces dans les situations suivantes :

- Si vous trouvez de la poussière dans le filtre plissé lorsque vous retirez le bac à poussière.
- Si l'éponge du filtre est gravement abîmée.
- Si les brosses rotatives tombent et que de fortes vibrations et des bruits se produisent lors de l'utilisation.
- Les brosses rotatives, les filtres pour aspiration à sec et le filtre éponge humide devront être remplacés périodiquement. Les pièces de rechange peuvent être achetées auprès de votre revendeur agréé Riccar.

Pour ranger la machine, placez-la dans un endroit frais et sec. Évitez la lumière directe du soleil et l'humidité.

S'il est nécessaire de ranger la machine dans la boîte d'emballage, veuillez-vous assurer de nettoyer la machine et de sécher toutes les pièces pour éviter d'endommager la machine.

PROBLÈMEa	POINT DE CONTRÔLE	SOLUTION POSSIBLE
Ne démarre pas ou s'arrête pendant l'utilisation	Batterie faible et distribution d'énergie insuffisante	Charger la machine
	Le bouton Marche/Arrêt n'est pas enfoncé.	Appuyer sur le bouton Marche/Arrêt séparément.
	Enchevêtrement sévère de la brosse	Nettoyer la brosse rotative
	Le réservoir d'eaux usées est plein.	Vider et nettoyer le réservoir d'eaux usées.
	Le bloc batterie n'est pas complètement installé.	Réinstaller le bloc batterie
	Le conduit d'air est bloqué.	Nettoyer le conduit d'air et le filtre.
Faible puissance d'aspiration	Le conduit d'air est bloqué.	Nettoyer le conduit d'air et le filtre.
	Le filtre plissé est manquant.	Installer le filtre plissé.
Son anormal de la machine	Le conduit d'air est bloqué.	Nettoyer le conduit d'air et le filtre.
	Le filtre plissé est manquant.	Installer le filtre plissé.
Pas d'eau sortant de la buse	Pas d'eau dans le réservoir	Ajouter de l'eau dans le réservoir d'eau propre
	Le bouton de pulvérisation d'eau n'est pas enfoncé.	Appuyer sur l'interrupteur de pulvérisation d'eau.
	Le réservoir d'eau propre n'est pas en place.	Réinstaller le réservoir d'eau propre.
Vaporise de l'eau depuis la sortie d'air	Le filtre à air HEPA et le bac à poussière sont utilisés sans séchage après le nettoyage.	Le filtre plissé et le bac à poussière sont utilisés après avoir été nettoyés et séchés.
	Pas de filtre à débris dans le réservoir d'eaux usées	Le panier à ordures est installé dans le collecteur d'égouts.
	Un tube en caoutchouc souple est replié sous le filtre à débris.	Réinstaller l'écran du filtre en vous assurant que le tube en caoutchouc souple n'est pas plié.
Ne s'allume pas Ne se charge pas	Affiche les codes d'erreur F1 à F9 et Fb	Débrancher et rebrancher le cordon d'alimentation du chargeur.
		Débrancher et rebrancher la batterie.
		Déconnecter et reconnecter toutes les connexions telles que la connexion du tube en métal.
		Emmener chez un revendeur agréé Riccar.

Tout autre service doit être effectué par un revendeur d'aspirateurs agréé Riccar.

Pour localiser votre revendeur agréé le plus proche, visitez notre site Web Riccar.com ou appelez le 888-6RICCAR

DÉPANNAGE

Principales pièces de rechange

- Kit d'accessoires pour aspiration à sec : R70AP
- Kit de remplacement de brosse rotative d'aspiration humide : R70WBR
- Ensemble de filtres à sec authentiques : RF70
- Filtre éponge humide authentiques : RF70-W
- Solution de nettoyage : R70CS
- Brosse rotative de rechange pour aspiration à sec: R70DBR
- Remplacement des brosses pour poils d'animaux de compagnie & tissus d'ameublement : R70PBR

Pour une performance optimale

- Gardez cet aspirateur et ses accessoires propres et en bon état de fonctionnement.
- Changez les filtres comme recommandé ou au moins une fois par an pour maximiser les performances de nettoyage.
- Utilisez toujours des pièces de rechange d'origine Riccar.
- Faites vérifier votre aspirateur périodiquement par un détaillant agréé Riccar.
- Rangez soigneusement votre aspirateur dans un endroit sec et à l'abri de la lumière directe du soleil.
- Pour une performance de nettoyage optimale et des raisons de sécurité, suivez le mode d'emploi. Changez les filtres comme recommandé ou au moins une fois par an pour maximiser la performance de nettoyage.
- Utilisez toujours des pièces de rechange d'origine Riccar.
- Faites vérifier votre aspirateur périodiquement par un détaillant agréé Riccar.
- Rangez soigneusement votre aspirateur dans un endroit sec et à l'abri de la lumière directe du soleil.
- Pour un nettoyage optimal et en toute sécurité, suivez le mode d'emploi.

LAISSEZ UN AVIS

Nous voulons avoir de vos nouvelles !

Veillez nous faire savoir ce que vous pensez de votre nouvel aspirateur en laissant un avis sur Riccar.com.



GARANTIE

Merci pour votre achat !

Inscrivez-vous en ligne dès aujourd'hui.



Riccar.com/register-warranty

For Warranty Information visit



Riccar.com/warranty-information

Especificaciones	68
Precauciones de Seguridad	69-72
Conozca su Aspiradora	73
Instrucciones de Montaje	74-75
Panel de control	76
Uso de su Aspiradora.....	77-87
Carga de su Aspiradora	77
Comandos Inteligentes	78-79
Usando el modo automático	79
Notificaciones de la Batería	80
Depósito de Agua Limpia	81
Depósito de Agua Residual.....	82
Pulverización de Agua de la Boquilla.....	83
Modo de Autolimpieza.....	84-85
Uso de la Aspiradora de Mano.....	86
Uso de sus Accesorios	87
Cuidado y mantenimiento.....	88-91
Kit de Accesorios para Aspirado en Seco (Se Vende por Separado).....	92
Uso del Kit de Accesorios para Aspirado en Seco....	93
Montaje de la Base del Kit de Accesorios	94
Mantenimiento del Kit de Accesorios	95
Almacenamiento	96
Solución de problemas.....	97-98
Garantía	98

ESPECIFICACIONES

Modelo	R70
Tipo de batería	Batería de iones de litio de 21,6 V CC, 5000 mAh
Entrada de Carga	CA 100–240 V, 50/60 Hz
Tiempo de carga	5 horas
Duración de Limpieza en Húmedo	20-29 minutos
Duración de Limpieza en Seco	20-90 minutos
Capacidad del Depósito de Agua Limpia	2,75 tazas/.65 litros
Capacidad del Depósito de Agua Residual	2,54 tazas/.6 litros
Capacidad del Depósito de Polvo	0,85 tazas/.2 litros
Peso	11,3 lbs. (totalmente montado) 3,59 lbs. (solo aspiradora de mano y batería)
Potencia nominal	500W
Potencia de Succión	200AW
Clasificación de Resistencia al Agua	IPX8

INSTRUCCIONES IMPORTANTES DE SEGURIDAD

Antes de usar este producto, lea todas las instrucciones y advertencias en esta guía del usuario y en el propio producto.

Cuando utilice aparatos eléctricos, siga siempre precauciones básicas para reducir el riesgo de incendio, descarga eléctrica y lesiones.

PARA USO DOMÉSTICO ÚNICAMENTE.

IMPORTANTE: Riccar no se hace responsable de los daños causados por un uso del aparato distinto al indicado en las instrucciones o por fines distintos a los previstos.

ADVERTENCIA:

1. Antes de conectar el producto a la corriente, asegúrese de que el voltaje local sea consistente con el voltaje indicado en el adaptador de corriente.
2. Inspeccione el producto antes de usarlo. Si el producto, la batería o el adaptador están dañados, no lo utilice.
3. Siga el método descrito en este manual. NO realice operaciones de mantenimiento distintas a las indicadas en este manual. Use solo los accesorios recomendados por Riccar.
4. NO permita que niños, personas con discapacidades físicas, sensoriales o intelectuales, o personas sin experiencia y conocimiento suficiente utilicen el producto, salvo que estén supervisadas para garantizar un uso seguro.
5. NO permita que este producto sea usado como un juguete. Se requiere especial atención cuando se utiliza cerca de niños.
6. NO toque el enchufe ni ninguna parte del producto con las manos mojadas.
7. Si los cables, enchufes, baterías o partes están dañados, no los utilice, desmonte ni reemplace por su cuenta. Desmontar o reemplazar partes por cuenta propia puede provocar descargas eléctricas o incendios, y Riccar no se hace responsable. Si se daña, debe ser reparado o reemplazado por Riccar, su servicio técnico autorizado o personal cualificado designado por Riccar para evitar peligros.
8. Utilice el cargador original de Riccar para cargar este producto.
9. Utilice la batería original de Riccar: otros tipos de baterías pueden explotar, causando lesiones personales o daños al producto.
10. Si el producto no funciona conforme a este manual, ha sufrido un fuerte impacto, se ha caído desde una altura, está dañado o ha caído al agua, no lo utilice. Contacte con un centro de servicio autorizado de Riccar.
11. No lave el conjunto de la boquilla para suelos.
12. Use solo repuestos y piezas originales Riccar.
13. No tire ni someta los cables a tensión. Mantenga los cables alejados de superficies calientes. No coloque el cable en una rendija de puerta cerrada ni lo arrastre a través de bordes afilados o esquinas. Mantenga los cables alejados de zonas móviles y de lugares donde puedan provocar tropiezos. No presione los cables con el producto.
14. No aspire agua con la aspiradora de mano.
15. No utilice esta aspiradora para recoger líquidos inflamables o explosivos como gasolina, ni en lugares donde puedan estar presentes estos líquidos o sus vapores.
16. No utilice esta aspiradora para recoger objetos encendidos o humeantes, como colillas de cigarrillos, cerillas o cenizas calientes.
17. Desenchufe el producto cuando no esté en uso o antes de realizar tareas de mantenimiento.
18. No arrastre el cable ni lo utilice para transportar el producto, ni lo use como asa.
19. Tenga precaución al limpiar escaleras. Tenga en cuenta que la aspiradora puede volcarse y causar lesiones personales.
20. Apague la aspiradora antes de conectar herramientas o accesorios.
21. Lea atentamente estas instrucciones y consérvelas en lugar seguro.
22. Antes de usar la aspiradora, lea atentamente el manual del propietario y preste atención a los avisos de seguridad para evitar accidentes provocados por un uso inadecuado. Los aparatos eléctricos deben estar apagados antes de limpiarlos o realizar mantenimiento. Esta marca es el símbolo del cabezal de limpieza por succión de agua.
23. Los aparatos eléctricos deben estar apagados antes de limpiarlos o realizar mantenimiento.
24. Esta marca es el símbolo del cabezal de limpieza por succión de agua.



GUARDE ESTAS INSTRUCCIONES

INSTRUCCIONES IMPORTANTES DE SEGURIDAD

- Para un rendimiento óptimo, utilice únicamente solución limpiadora Riccar en su aspiradora. Otras fórmulas o productos de limpieza domésticos pueden causar defectos o daños a la aspiradora o al suelo.
- No se recomienda la aplicación en húmedo sobre suelos de madera sin sellar.
- Puede gotear agua/solución desde la parte inferior de la boquilla tras su uso y crear un charco de líquido. Para evitar daños en suelos de madera y laminados, y para reducir riesgos de resbalones, guarde la aspiradora en la base de carga después de su uso.
- No utilice el aparato sin los filtros colocados.
- Mantenga el paquete de baterías alejado de objetos metálicos o superficies como clips, monedas, llaves, tornillos, superficies metálicas u otros objetos metálicos que puedan conectar un terminal con otro. Un cortocircuito en los terminales de la batería puede provocar quemaduras o un incendio.
- Cargue únicamente con la batería instalada y en la base de carga. Una carga incorrecta puede aumentar el riesgo de daños e incendios.
- No deje el aparato enchufado cuando no esté en uso. Desenchúfelo de la toma de corriente cuando no se utilice y antes de realizar tareas de mantenimiento.
- No utilice el aparato en exteriores ni sobre superficies mojadas.
- Utilice solo según se describe en este manual. Use únicamente los accesorios recomendados por el fabricante.
- No utilice el aparato si el cable o el enchufe están dañados. Si el aparato no funciona correctamente, ha sufrido una caída, está dañado, ha sido dejado al aire libre o ha caído al agua, llévelo a un centro de servicio técnico.
- No desenchufe tirando del cable. Para desenchufar, sujete el enchufe, no el cable.
- No introduzca ningún objeto en las aberturas. No utilice el aparato si alguna abertura está bloqueada; manténgalas libres de polvo, pelusas, cabellos y cualquier cosa que pueda reducir el flujo de aire.
- Tenga especial cuidado al limpiar escaleras.
- No utilice el aparato para recoger líquidos inflamables o combustibles, como gasolina, ni en áreas donde puedan estar presentes.
- Evite el encendido accidental. Asegúrese de que el interruptor esté en la posición de apagado antes de conectar la batería, levantar o transportar el aparato. Transportar el aparato con el dedo en el interruptor o encenderlo cuando el interruptor está activado puede provocar accidentes.
- Desconecte la batería del aparato antes de realizar ajustes, cambiar accesorios o almacenar el aparato. Estas medidas de seguridad preventivas reducen el riesgo de encendido accidental.
- Recargue solo con el cargador especificado por el fabricante. Un cargador adecuado para un tipo de batería puede representar un riesgo de incendio si se utiliza con otra batería.
- Utilice el aparato solo con paquetes de baterías específicamente designados. El uso de otros paquetes de baterías puede representar un riesgo de lesiones e incendio.
- Cuando no utilice el paquete de baterías, manténgalo alejado de objetos metálicos como clips, monedas, llaves, clavos, tornillos u otros pequeños objetos metálicos que puedan conectar los terminales entre sí. Un cortocircuito en los terminales puede causar quemaduras o un incendio.
- En condiciones de uso abusivo, el líquido puede ser expulsado de la batería; evite el contacto. Si se produce contacto accidental, enjuague con agua. Si el líquido entra en contacto con los ojos, busque atención médica adicional. El líquido expulsado de la batería puede causar irritación o quemaduras.
- No utilice una batería o aparato que esté dañado o modificado. Las baterías dañadas o modificadas pueden presentar un comportamiento impredecible que puede provocar incendios, explosiones o riesgo de lesiones.
- No exponga la batería ni el aparato al fuego ni a temperaturas excesivas. La exposición al fuego o a temperaturas superiores a 130 °C (265 °F) puede provocar una explosión.
- Siga todas las instrucciones de carga y no cargue la batería o el aparato fuera del rango de temperatura de 5 °C a 40 °C (41 °F a 104 °F). Cargar fuera de este rango puede dañar la batería y aumentar el riesgo de incendio.
- El servicio debe ser realizado por personal de reparación cualificado utilizando solo piezas de repuesto idénticas. Esto garantizará que se mantenga la seguridad del producto.
- No modifique ni intente reparar el aparato ni la batería (según corresponda) salvo que lo indiquen las instrucciones de uso y mantenimiento.
- Para uso exclusivo con batería modelo CR70-0001 y cargador modelo CR770-0003 del modelo R70.

GUARDE ESTAS INSTRUCCIONES

PRECAUCIONES DE SEGURIDAD

ADICIONALES

1. Antes de usar este producto, lea atentamente esta guía del usuario, instale la aspiradora de acuerdo con los pasos indicados y consérvela para futuras consultas. Este producto es adecuado para uso doméstico en interiores; no es apto para uso industrial ni en exteriores.
2. En la guía del usuario puede haber ligeras diferencias entre el diseño y las especificaciones del producto y el producto real. Remítase al producto real.
3. Este producto es un aparato eléctrico recargable. No deje que la aspiradora funcione sola sin supervisión.
4. Durante la carga, utilice el cargador Riccar. Otros tipos de cargadores pueden provocar un mal funcionamiento o dañar la batería, dejándola inservible.
5. Al limpiar, reparar o si no va a utilizar el producto durante un largo periodo de tiempo, debe retirar el paquete de baterías de la aspiradora y almacenarlo lejos del calor, el fuego y productos inflamables.
6. No tire ni transporte el aparato por el cable, no utilice el cable como asa, no cierre una puerta sobre el cable ni lo arrastre por esquinas o bordes afilados. No pase el aparato por encima del cable. Mantenga el cable alejado de superficies calientes.
7. No utilice el aspiradora vertical ni el aspiradora de mano para recoger objetos que generen calor como carbón, colillas de cigarro; objetos punzantes como cristales rotos; cal, cemento, polvo de carbón, tóner, yeso, harina u otras sustancias ultrafinas; desinfectantes, líquidos de limpieza ácidos o alcalinos, detergente en polvo u otros líquidos corrosivos; gasolina, alcohol, perfumes, pintura u otros materiales inflamables o explosivos, ya que pueden dañar la aspiradora o provocar incendios, lesiones personales u otros accidentes.
8. Este producto está destinado a suelos duros interiores sellados, incluidos suelos encerados, de goma, mármol, granito, madera sin juntas, madera maciza y varios tipos de baldosas cerámicas. Las superficies irregulares pueden reducir la eficacia del producto.
9. Evite la exposición a fuentes de calor o a la luz solar directa durante períodos prolongados.
10. No moje el cuerpo de la aspiradora, ya que podría provocar incendios o descargas eléctricas debido a un cortocircuito.
11. No permita que personas con discapacidades cognitivas, falta de experiencia o sentido común jueguen con el aparato; no dirija los conductos de aire ni las partes móviles hacia los ojos, el cabello largo o la ropa suelta para evitar accidentes.
12. No sacuda la aspiradora. Cuando esté encendida, no la levante ni transporte de arriba abajo, ni la incline de lado o la coloque plana sobre el suelo, para evitar que el agua residual entre en las partes eléctricas.
13. No bloquee el flujo de aire en la entrada ni en la salida de la aspiradora para evitar el sobrecalentamiento.
14. El cuerpo de la aspiradora, la boquilla húmeda, el cuerpo principal y la base contienen componentes eléctricos. No los limpie sumergiéndolos ni colocándolos bajo el agua corriente.
15. Después de utilizar la aspiradora, limpie y seque las partes sucias del depósito de aguas residuales, la entrada de succión, el conducto de aire y la superficie del aparato. Guárdelo en un lugar seco y bien ventilado. La humedad afecta al aislamiento y a la vida útil del aparato eléctrico.
16. Limpie el depósito de aguas residuales después de cada uso. Asegúrese de que el flujo de aire no esté bloqueado para evitar un bajo rendimiento y el sobrecalentamiento del motor, lo cual puede afectar el rendimiento y la vida útil del producto. Después del uso, coloque la unidad fuera de las zonas de paso y apoyada contra una pared para evitar riesgos de tropiezo.
17. No utilice el modo de aplicación en húmedo sin tener instalados el depósito de aguas residuales y/o el de agua limpia.
18. No retire la tapa de la ventana ni el rodillo del cepillo cuando la aspiradora esté encendida o en funcionamiento. Puede producirse una lesión.
19. Si el cable o el enchufe del cargador están dañados y la aspiradora no funciona correctamente debido a ello, no intente desmontar la aspiradora sellada. Intentar repararla o modificar su funcionamiento puede ser peligroso. Contacte con su distribuidor autorizado de Riccar más cercano para obtener asistencia.

GUARDE ESTAS INSTRUCCIONES

PRECAUCIONES DE SEGURIDAD

ADICIONALES

20. Desenchufe la toma de carga cuando no la utilice.
21. Precauciones sobre las soluciones de limpieza:
 - a. No utilice una gran cantidad de solución limpiadora.
 - b. No utilice soluciones que contengan ácidos, álcalis, agentes espumantes ni limpiadores perjudiciales para la aspiradora o el medio ambiente.
22. Eliminación de baterías:
 - a. Apague el producto.
 - b. Retire la batería de la aspiradora.
 - c. Deseche el paquete de baterías usado de forma segura y adecuada. No lo tire al fuego, al agua ni al suelo.
 - d. Si el residuo de la batería entra en contacto con la piel o la ropa, lávese bien con agua limpia y busque atención médica.
23. La tecnología y los datos mencionados en el manual del producto han sido obtenidos por el laboratorio de nuestra empresa o por una empresa de pruebas externa designada. La empresa se reserva el derecho de interpretación final.
24. Esta aspiradora contiene baterías o residuos electrónicos reciclables. La batería recargable contiene sustancias que pueden contaminar el medio ambiente. Cuando deseche el producto, llévelo a un centro de recogida de residuos electrónicos peligrosos.
25. Apague todos los controles antes de desenchufar o retirar la batería.
26. Tenga precaución al transportar el aparato. No lo lleve con el dedo sobre el interruptor de encendido para evitar el arranque accidental.
27. No modifique ni intente reparar la batería o el aparato salvo que así lo indiquen las instrucciones.
28. Guarde la aspiradora en un lugar seco y evite la exposición directa al sol.

GUARDE ESTAS INSTRUCCIONES

CONOZCA SU ASPIRADORA

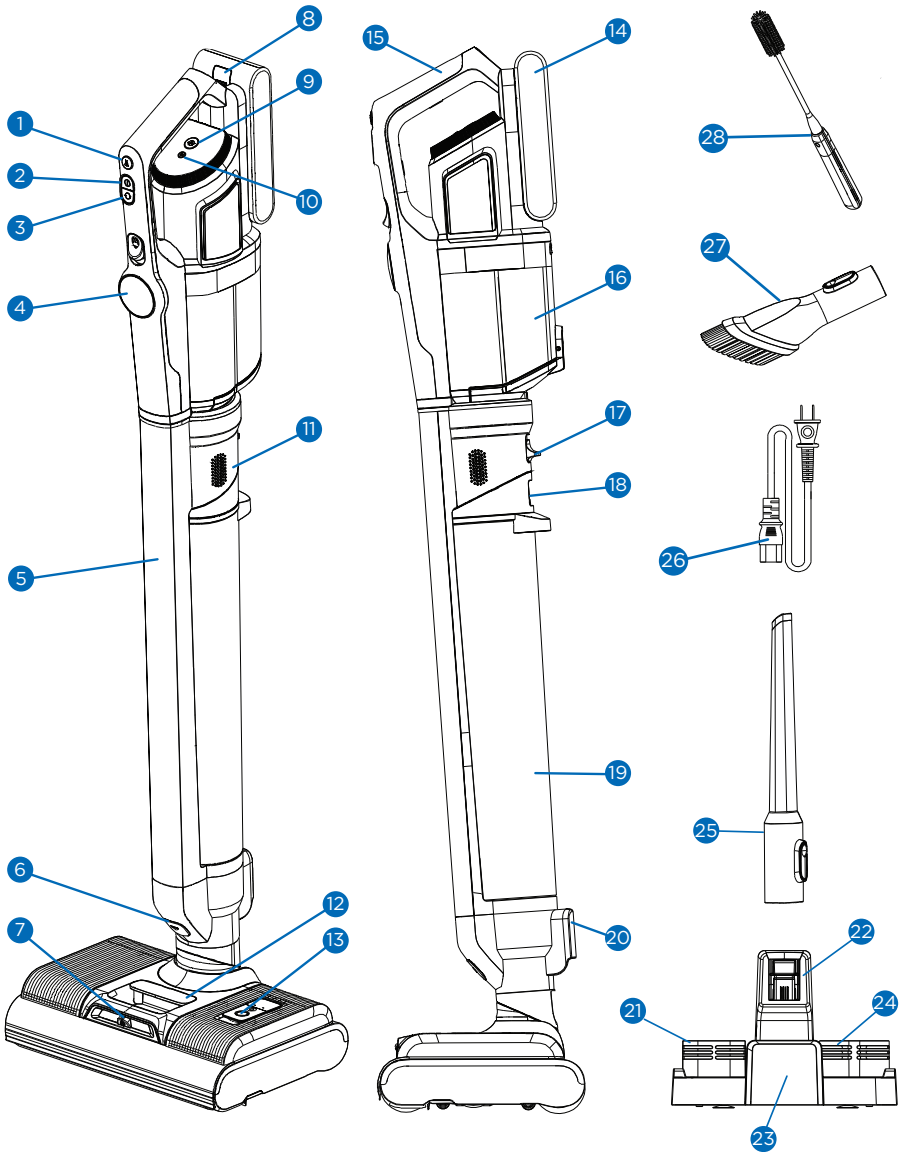

- | | |
|---|--|
| 1. Botón de pulverización manual de agua | 15. Asa |
| 2. Botón de encendido/apagado | 16. Depósito de polvo |
| 3. Botón de modo | 17. Liberación de la aspiradora de mano |
| 4. Pantalla de visualización | 18. Botones de liberación del depósito de aguas residuales |
| 5. Cuerpo principal | 19. Depósito de aguas residuales |
| 6. Botón de liberación de la boquilla | 20. Puerto de carga |
| 7. Punto de pulverización de agua limpia | 21. Compartimento de solución de limpieza |
| 8. Botón de liberación de la batería | 22. Puerto de carga de la base |
| 9. Botón de autolimpieza | 23. Base de limpieza/carga |
| 10. Botón de control por voz | 24. Soporte para accesorios y cepillo de limpieza |
| 11. Altavoz | 25. Herramienta flexible para rincones |
| 12. Asa de liberación del depósito de agua limpia | 26. Cable de alimentación |
| 13. Tapa de llenado del depósito de agua | 27. Cepillo para polvo |
| 14. Batería | 28. Cepillo de limpieza |

Configuración de la aspiradora

01

Inserte el cuerpo principal en la boquilla del suelo hasta que haga "clic" y encaje en su lugar.

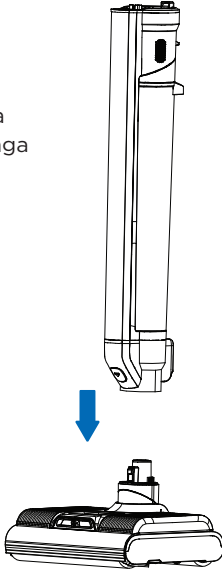

02

Para retirar el cuerpo principal, presione el botón de liberación de la boquilla del suelo y levántelo.

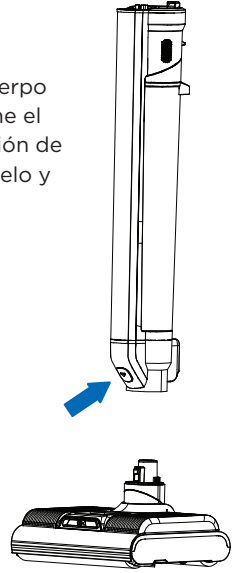

Instalación de la pila

01

Alinee el paquete de baterías con las ranuras en la parte trasera de la aspiradora de mano. Presione firmemente el paquete de baterías hasta que escuche un "clic" al encajarse.

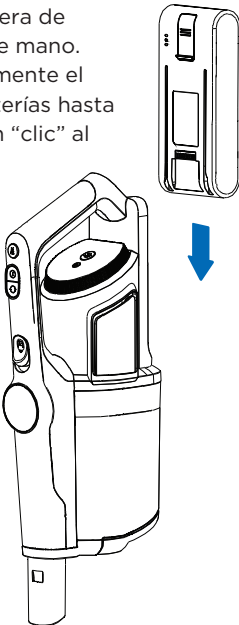

02

Para quitar la batería, presione el botón de liberación del paquete de baterías y extráigala.

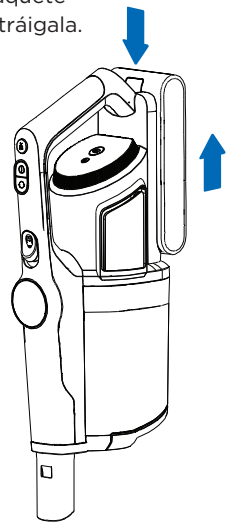

Configuración del cuerpo

Botón de liberación del aspirador de mano

01

Inserte el aspiradora de mano en el cuerpo principal hasta que escuche un "clic"

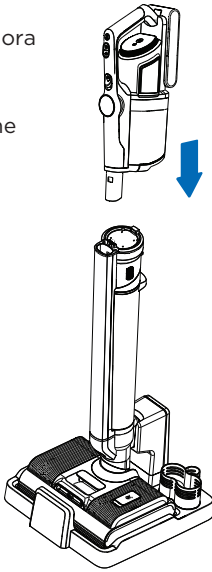

02

Para retirar la unidad de mano, mantenga pulsado el botón de liberación y levántela

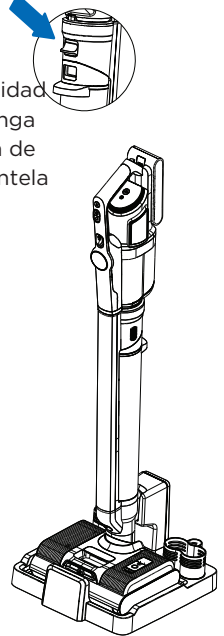

Instalación de la base de carga

Presione el puerto de carga de la base en la base de carga de la aspiradora como se muestra en la Figura 1. Escuchará un "clic" cuando esté correctamente colocado.

Puerto de carga de la base

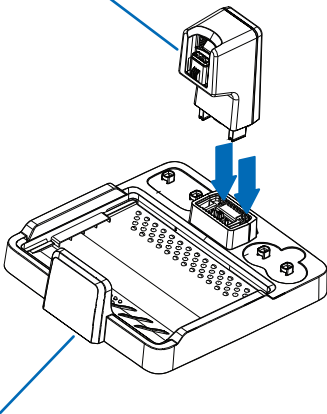

Base de carga de la aspiradora

Imagen 1

Compartimento para solución de limpieza

Soporte para accesorios y cepillo de limpieza



Imagen 2

Coloque el compartimento para solución de limpieza y el soporte de accesorios en la base de carga como se muestra en la Figura 2. Escuchará un "clic" cuando las piezas estén correctamente colocadas.

NOTA IMPORTANTE: Omitir este paso si ha adquirido el Kit de Accesorios para Aspirado en Seco. Consulte el apartado de Montaje de la Base del Kit de Accesorios.

PANEL DE CONTROL

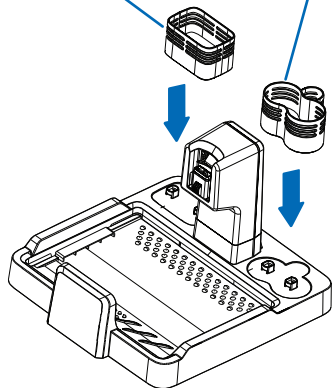
Indicador de nivel de potencia

Indicador de porcentaje de batería

Depósito de aguas residuales lleno

Modo de autolimpieza activo

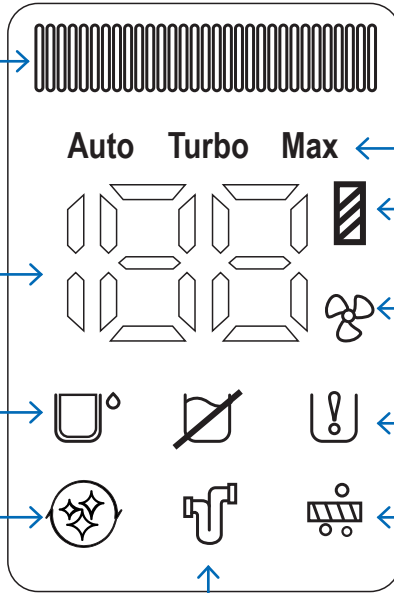

Modo de potencia

Indicador de energía de la batería

Modo de secado con calor activo

Depósito de agua limpia vacío

Modo de pulverización de autolimpieza activo

Obstrucción en el aspiradora

Carga de la aspiradora

Conecte el cable de alimentación a la corriente y coloque el aspiradora ensamblado sobre la base de carga para iniciar el modo de carga.

NOTA

- Antes del primer uso, cargue completamente el paquete de baterías; antes de la segunda carga, descargue por completo la batería para garantizar su vida útil.
- Si se almacena durante mucho tiempo, cargue el paquete de baterías al menos una vez cada tres meses.
- Cuando no esté cargando la aspiradora, desconecte el cable de alimentación del enchufe.
- La batería debe estar conectada al aspiradora de mano y la aspiradora completamente ensamblado para poder cargarse.

01

Con el aspiradora en posición vertical, alinee el puerto de carga de la aspiradora con el puerto de carga de la base y colóquelo cuidadosamente en su lugar.

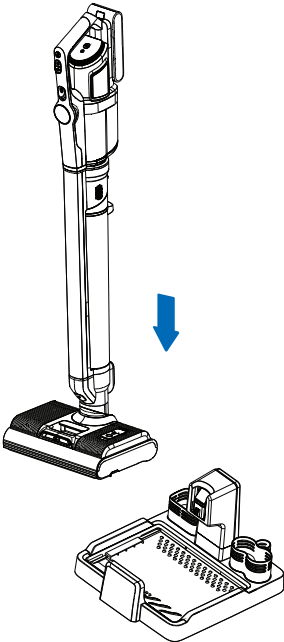

02

Cuando esté listo para usar, sujete el asa de la aspiradora y tire directamente hacia arriba para retirarlo de la base de carga.

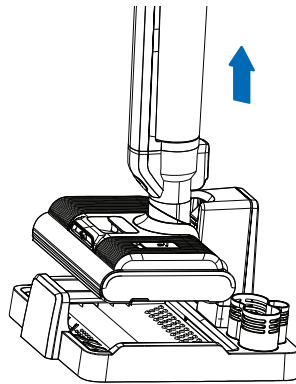

Comandos Inteligentes

La fregona y aspiradora inteligente Riccar Multi-Clean Deluxe está equipada con comandos inteligentes. El aspiradora emitirá recordatorios durante el proceso de limpieza, autolimpieza y secado. Los recordatorios están diseñados para mejorar el proceso de limpieza. Las notificaciones están disponibles en chino, inglés, francés, alemán, italiano, coreano, ruso y español. Las notificaciones pueden silenciarse. El aspiradora emitirá un sonido al encenderse.

Notificaciones de comandos inteligentes

- **Modo automático:** El aspiradora está configurado en modo de succión automática.
- **Modo máximo:** El aspiradora está configurado en modo de succión máxima.
- **Pulverización automática de agua desactivada:** La pulverización automática está desactivada y se requiere pulverización manual.
- **Inicio de pulverización automática de agua:** Modo de pulverización automática en proceso de inicio.
- **Instale el depósito de aguas residuales:** Debe instalarse el depósito de aguas residuales.
- **Limpie los conductos de aire y los filtros:** Filtros y conductos necesitan limpieza debido a una obstrucción.
- **Limpie el rodillo del cepillo:** El rodillo del cepillo está atascado y necesita limpieza.
- **Iniciando carga, limpie el depósito de aguas residuales para evitar olores:** El aspiradora se está cargando en la base. Asegúrese de que el depósito de aguas residuales esté limpio.
- **Idioma inglés seleccionado:** Se ha seleccionado y establecido el idioma inglés. Se anunciarán otros idiomas si se selecciona uno distinto.
- **Voz desactivada:** Los comandos inteligentes se han silenciado. El aspiradora ya no los anunciará.
- **Asegúrese de que haya agua en el depósito de agua limpia:** Compruebe que el depósito de agua limpia esté lleno. Rellénelo si es necesario.
- **Por favor, rellene el depósito de agua limpia:** El depósito de agua limpia está demasiado vacío y necesita ser rellenado.
- **Depósito de aguas residuales lleno. Límpielo:** El depósito de aguas residuales debe vaciarse.
- **Batería baja, por favor cargue la batería:** La batería está baja y necesita recargarse pronto.
- **Batería baja, cargue antes de empezar la limpieza:** La batería está demasiado baja y debe recargarse antes de iniciar la limpieza.
- **Apagando:** La batería está demasiado baja para continuar la limpieza, el aspiradora se apaga. Cargue la batería para reanudar la limpieza o el modo de autolimpieza.
- **Autolimpieza iniciada:** Modo de autolimpieza activado.
- **Inicio del secado del rodillo:** Secado del cepillo iniciado.

Ajuste de los Comandos Inteligentes

01

Los comandos inteligentes están activados por defecto.

02

Para activar o desactivar los comandos inteligentes, mantenga pulsado el botón de control por voz hasta que se escuche el mensaje “voz desactivada” o “voz activada”.

03

Para cambiar el idioma preferido, pulse el botón de control por voz.

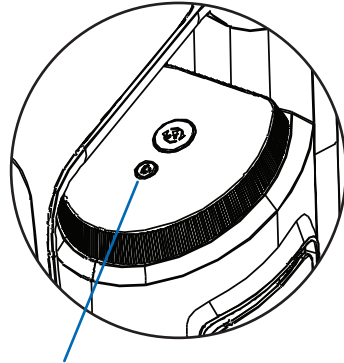
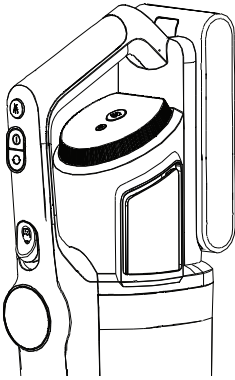

Botón de control por voz

NOTA

Los comandos inteligentes no están habilitados cuando se utiliza la aspiradora de mano (incluye la limpieza con accesorios). Los comandos inteligentes están centrados en el modo de limpieza en húmedo.

Usando el modo automático

- Pulse el botón de encendido/apagado en el asa y la pantalla se iluminará. El aspiradora se inicia en modo automático por defecto.
- El Modo Automático ajustará automáticamente la velocidad de la aspiradora según la zona a limpiar.
- Pulse el botón de velocidad en el asa para cambiar al Modo Máximo. Al pulsarlo de nuevo, volverá al Modo Automático.
- Pulse el botón de encendido/apagado para apagar la aspiradora.
- El nivel de carga de la batería debe ser superior al 20 % para utilizar el Modo Máximo.

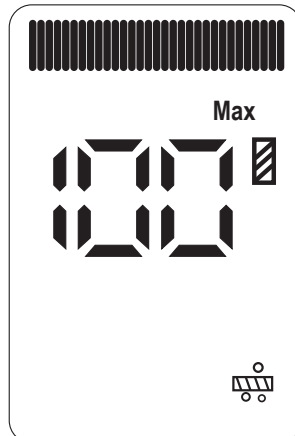
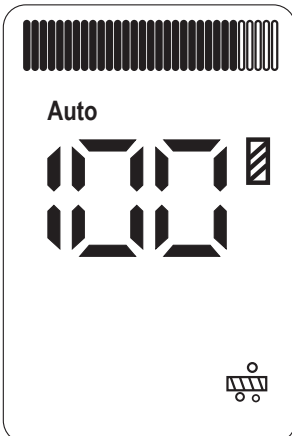

Notificaciones de la Batería

- Cuando utilice el limpiador de suelos duros, el comando de voz notificará que la batería está baja. El mensaje será: “el nivel de batería es bajo, por favor cárguela”. Cuando escuche este mensaje, se recomienda colocar el aparato en la base de carga. Una vez cargado por completo, podrá volver a utilizarlo.
- Si el comando de voz dice: “el nivel de batería es bajo, se apagará pronto, por favor cárguela”, significa que la batería está a punto de agotarse y la aspiradora se apagará automáticamente. Colóquelo en la base de carga y cárguelo antes de volver a usarlo.
- Cuando el aspiradora está en funcionamiento, el porcentaje de batería se muestra en la pantalla.
- El aspiradora se cargará automáticamente al colocarlo en la base de carga.

Nivel de batería	Indicador de la batería
75-100%	Indicador de nivel de batería lleno
50-75%	Indicador de nivel de batería 3/4
25-50%	Indicador de nivel de batería 1/2
1-25%	Indicador de nivel de batería 1/4
Descarga completa	Indicador de nivel de batería sin carga

Extracción del depósito de agua limpia

01

Para retirar el depósito de agua limpia, tire del asa hacia arriba y extraiga el depósito de la base de la aspiradora.

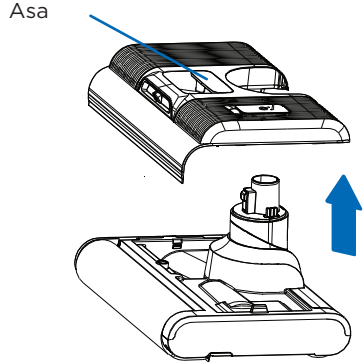

02

Vuelva a colocarlo en su ubicación original y presione hacia abajo para asegurar el depósito de agua en su sitio.

Llenado del depósito de agua limpia

01

Retire el depósito de agua limpia de la base de la aspiradora.

02

Abra el tapón de llenado del depósito de agua limpia en la parte superior. Añada la solución de limpieza Riccar según las instrucciones de la etiqueta.

03

Llene con agua hasta que el depósito esté lleno.

04

Cierre bien el tapón del depósito de agua limpia.

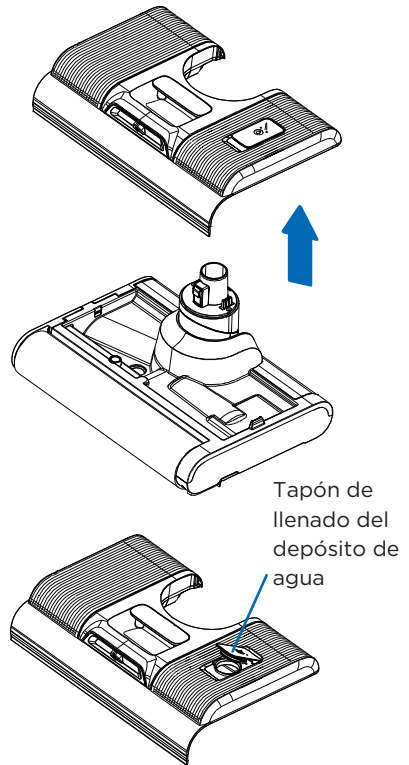

Precauciones de uso: Para reducir la posibilidad de dañar suelos de madera, siga las recomendaciones del fabricante. Si utiliza el producto en suelos de madera sellados, no lo use si el acabado superficial está desgastado, hay juntas separadas o no está sellado.

NOTA

- Para un rendimiento óptimo, utilice únicamente la solución de limpieza multi-superficie Riccar en su aparato. Otras fórmulas o productos de limpieza domésticos pueden provocar daños o defectos en la aspiradora o en el suelo.
- No se recomienda el uso en suelos de madera dura no sellados.
- El agua o la solución pueden gotear desde la parte inferior de la boquilla después del uso y crear un charco de líquido. Para evitar daños en suelos de madera o laminados, y reducir riesgos de resbalones, guarde la aspiradora en la base de carga tras su uso.
- El agua limpia eficazmente los suelos, pero tenga en cuenta que si ha estado usando solución limpiadora y cambia solo a agua, puede aparecer algo de veteado o empañamiento en el suelo debido a residuos de la solución anterior. Estas marcas desaparecerán una vez que se eliminen todos los residuos.

Depósito de aguas residuales

01

Asegúrese de que el aspiradora esté en posición vertical y apagado.

02

Para retirar el depósito de aguas residuales, sujete el cuerpo con una mano y el asa del depósito con la otra.

03

Presione el botón de liberación del depósito en la parte superior del tanque y retire suavemente el depósito de la aspiradora.

04

Vuelva a instalar el depósito insertando la parte inferior en la ranura de la bandeja del cuerpo principal.

05

Presione el depósito contra el cuerpo del aspirador. Empuje hacia dentro hasta escuchar un "clic" y que quede fijado.

Botón de liberación del depósito de aguas residuales

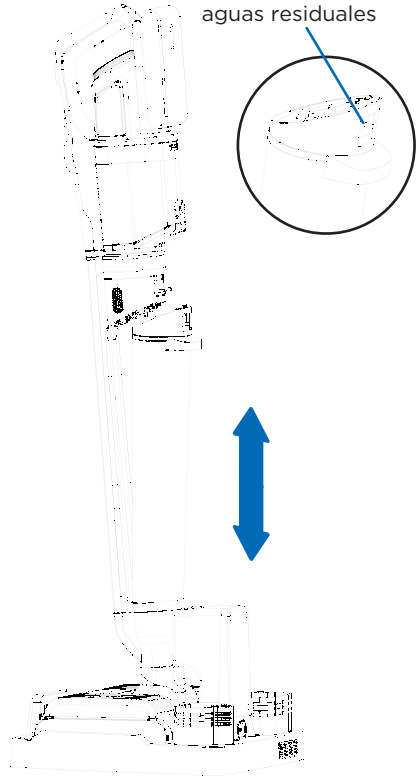

NOTA

Instale y retire el depósito de aguas residuales siguiendo la dirección de la flecha.

Pulverización de Agua de la Boquilla

01

Asegúrese de que el depósito de agua limpia esté lleno y correctamente fijado a la boquilla.

02

Encienda la aspiradora pulsando el botón de encendido/apagado. Cuando la aspiradora está encendida, la función de pulverización de la boquilla está activa.

03

Incline la boquilla y mantenga pulsado el botón de pulverización de agua. Suéltelo cuando haya pulverizado la cantidad deseada. Use el aspiradora para limpiar el suelo con el agua pulverizada. El pulverizador de la boquilla aplica un chorro de agua en forma de abanico. Pulse y suelte el botón de pulverización según sea necesario durante la limpieza.

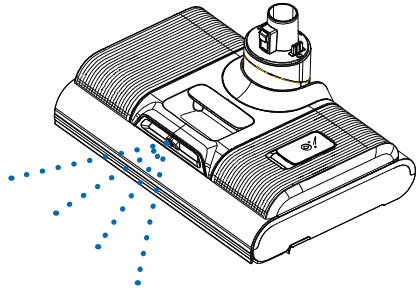

NOTA

- El botón de pulverización de agua se encuentra en la parte superior del asa de la aspiradora.
- El agua se pulveriza en forma de abanico.
- El botón de pulverización de agua no puede utilizarse al mismo tiempo que el botón de encendido/apagado o el de velocidad.
- El modo Máximo es ideal cuando el suelo está muy sucio o tiene marcas de agua.

Función de succión cuando la aspiradora está en posición horizontal

Cuando se utiliza la aspiradora tumbado, la potencia se reduce automáticamente de forma intencionada para evitar que entre agua en el depósito de polvo.

Modo de Autolimpieza

Su mopa y aspiradora inteligente incluye un modo de autolimpieza para limpiar los cepillos y eliminar los residuos restantes en el depósito de agua residual.

01

En modo de carga, pulse el botón de autolimpieza para activar el modo de limpieza. Después de la autolimpieza, la aspiradora pasa al modo de secado del cepillo.

02

Para finalizar el proceso de autolimpieza antes de tiempo, pulse el botón de encendido/apagado o el botón de velocidad. El aspiradora volverá al modo de carga y apagará el ventilador tras un retardo de 3 minutos.

NOTA

- El modo de autolimpieza limpia los cepillos húmedos y el depósito de agua residual.
- Antes de comenzar el modo de limpieza, vacíe el depósito de agua residual. Asegúrese de que la aspiradora esté colocado de forma estable en la base de carga y que el cable esté conectado a la base de carga y a una toma de corriente. El depósito de agua limpia debe estar al menos medio lleno.
- Una vez completada la autolimpieza, vacíe y limpie el depósito de agua residual y los filtros.
- Cuando la batería está al $\leq 10\%$, no se puede activar el modo de limpieza ni el de secado; será necesario cargar la batería durante un tiempo antes de poder usarlos.

Secado con calor del cepillo (previene la aparición de malos olores en los cepillos)

En modo de carga, pulse el botón de velocidad en el asa para activar el modo de secado del cepillo durante tres horas. Durante el secado, el motor de la boquilla se activa durante dos segundos cada tres minutos. El ventilador y el elemento calefactor PTC funcionan durante todo el proceso. Una vez finalizado el secado, el R70 volverá al modo de carga. Pulse de nuevo el botón de velocidad para desactivar el modo de secado antes de tiempo.

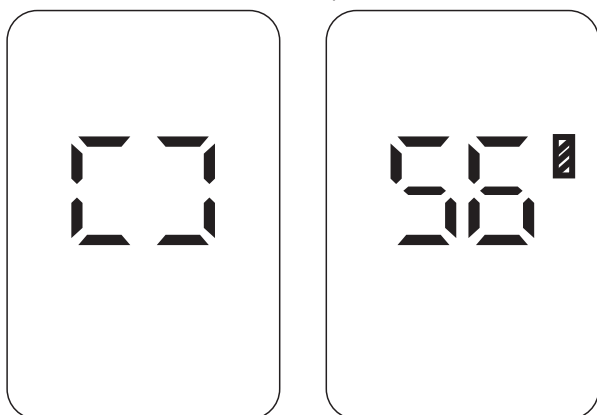

Falta de agua en el depósito de agua limpia

- Si el depósito de agua limpia está bajo o vacío, el comando de voz o la pantalla indicarán un nivel bajo de agua.
- Apague la aspiradora, retire el depósito de agua limpia y vuelva a llenar el depósito con agua.
- En el modo de limpieza, si no se detecta agua en el depósito de agua limpia, el cepillo dejará de funcionar. Añada agua al depósito de agua limpia y vacíe el depósito de agua residual. Reinicie el modo de autolimpieza.

Aviso de depósito de agua residual lleno

- Cuando el aspiradora en húmedo esté encendido y el depósito de agua residual esté lleno, la aspiradora se detendrá y emitirá un aviso por voz. Vacíe el depósito de agua residual y vuelva a colocarlo para continuar la limpieza.
- En modo de limpieza, si el depósito de agua residual está lleno, la aspiradora se detendrá y emitirá un aviso por voz. Vacíe el depósito y vuelva a colocarlo.

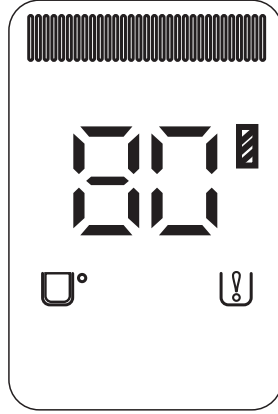

Limpieza del depósito de agua residual

Retire el depósito de agua residual de la aspiradora y quite la tapa superior/filtro. Tire de la tapa superior para retirarla del depósito y saque el filtro de residuos de plástico. Elimine cualquier residuo visible del filtro de plástico. Retire el filtro de esponja de la tapa superior tirando suavemente del sello de goma. Limpie los residuos visibles y enjuague. Vuelva a insertar el filtro de plástico en el depósito de agua y coloque de nuevo el filtro de esponja en la tapa. Luego, vuelva a montar el aspiradora. (Consulte la sección Limpieza del depósito de agua residual para más detalles).

Obstrucción de los cepillos

Si la aspiradora detecta una obstrucción en los cepillos durante el modo de limpieza, se apagará automáticamente y emitirá un aviso por voz. Extraiga los cepillos y elimine cualquier material extraño.

Limpieza de los cepillos húmedos

Después de retirar el depósito de agua limpia, compruebe si hay cabellos enredados en los cepillos. Retírelos y use unas tijeras para cortar cualquier cabello enrollado. Use el cepillo de limpieza multifuncional para limpiar la boquilla de la aspiradora y los cepillos si es necesario.

Obstrucciones del conducto de aire

- Cuando utilice la boquilla en húmedo o durante el modo de limpieza, si el conducto de aire está bloqueado, el aspiradora se detendrá automáticamente y emitirá un aviso por voz. Revise y limpie cualquier posible obstrucción. Por ejemplo, revise las siguientes partes: “depósito de polvo de mano”, “boquilla húmeda” y “depósito de agua residual”.
- Si el conducto de aire de la aspiradora de mano está obstruido durante su funcionamiento, este se detendrá automáticamente. Limpie el depósito de polvo y el filtro plisado.

Limpieza del conducto de aire

Retire el depósito de agua residual. Quite la tapa superior y saque el filtro de residuos. Limpie todas las piezas, elimine los residuos visibles y vuelva a montar. Utilice el cepillo de limpieza para retirar suciedad, acumulaciones, materiales extraños y cabellos. Vuelva a colocar el depósito de agua residual en el cuerpo principal. Retire el depósito de polvo de la aspiradora de mano, extraiga los filtros, vacíe el polvo y residuos, y limpie todas las piezas. Vuelva a montar el depósito de polvo y los filtros, y colóquelos de nuevo en el aspiradora de mano. (Consulte la sección Limpieza y Mantenimiento para más detalles).

Uso de la Aspiradora de Mano

Su aspiradora incluye un aspiradora de mano en seco que puede utilizarse para limpiar suciedad seca. El aspiradora de mano no debe usarse nunca para limpiar líquidos. Su mopa y aspiradora inteligente incluye dos accesorios de limpieza.

01

Pulse el botón de liberación de la aspiradora de mano y retire el aspiradora de mano.

02

Elija el accesorio que desee y colóquelo en la unidad de mano. Hará clic cuando esté bien conectado al aspiradora de mano.

03

Pulse el botón de encendido/apagado para encender la pantalla y activar el aspiradora. Al encenderlo, el aspiradora se iniciará por defecto en modo suelo. Pulse el botón de control de velocidad para cambiar al modo en seco.

04

Pulse el botón de velocidad del aspirador de mano para cambiar a un modo de mayor potencia de succión. Puede cambiarse de nuevo pulsando el botón. El modo en seco tiene tres niveles de potencia de succión.

05

Pulse el botón de encendido/apagado para apagar el aspiradora de mano; la pantalla se apagará.

IMPORTANTE

- El aspiradora debe estar apagado antes de colocar o retirar los accesorios. Conecte los accesorios al aspiradora de mano.
- No utilice el aspiradora de mano para limpiar líquidos. Solo debe usarse en suciedad seca. Absorber agua dañará el aspiradora.
- Los accesorios están disponibles en el distribuidor autorizado de Riccar.

NOTA

Si ha adquirido el Kit de Accesorios para Aspirado en Seco, utilice las instrucciones de modo de limpieza en seco con los accesorios, el tubo y la boquilla para suelos secos. Si el nivel de batería es inferior al 20 %, no se puede cambiar al modo alfombra.

Accesorios

Su mopa y aspiradora inteligente está diseñado para funcionar como limpiador de suelos en húmedo y como aspiradora de mano para suciedad seca. Puede utilizarse como aspiradora de mano con los accesorios. Todos los accesorios se fijan con un clic al aspiradora de mano. Pulse el botón de liberación para retirarlos.

Boquilla flexible y larga para ranuras con luz LED

- Úsela para limpiar lugares de difícil acceso.
- Ideal para alcanzar pequeñas grietas y ranuras en muebles, esquinas de habitaciones o armarios, trampillas de pelusa, el coche y muchos otros lugares.
- La luz LED brillante al final de la boquilla para ranuras ilumina zonas oscuras durante la limpieza.

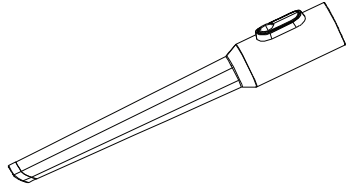

Cepillo para Polvo

- Utilízela para limpiar tapicerías, cortinas, pantallas de lámparas, superficies duras con polvo y esquinas de habitaciones.
- Úsela para limpiezas rápidas, desempolvar y limpiezas puntuales.

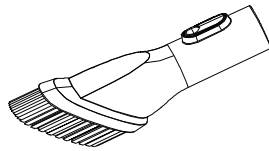

Limpieza del depósito de agua residual

01

Apague la mopa inteligente. Pulse el pestillo de liberación del depósito de agua residual y retírelo del cuerpo principal.

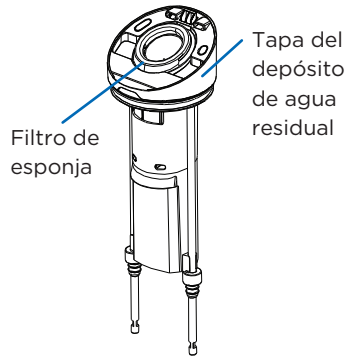

02

Retire la tapa del depósito de agua residual tirando suavemente hacia arriba.

03

Sujete el asa del filtro de residuos de plástico y tire suavemente para extraerlo del depósito de agua residual.

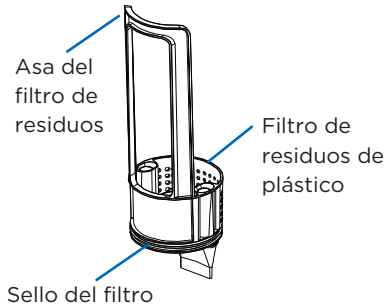

04

Vacíe el depósito de agua residual y deseche los residuos.

05

Retire todos los residuos visibles del filtro de plástico y enjuáguelo bien.

06

Para limpiar el filtro de esponja de la tapa del depósito de agua residual, tire suavemente hacia arriba del filtro. Retire la esponja del filtro y enjuague cualquier residuo adherido.

07

Enjuague todas las piezas con agua limpia hasta eliminar todos los residuos.

08

Utilice el cepillo de limpieza para eliminar cualquier residuo, suciedad u objetos.

09

Deje secar completamente todas las piezas antes de volver a instalarlas. Vuelva a montar el depósito de agua residual y colóquelo en el cuerpo principal.

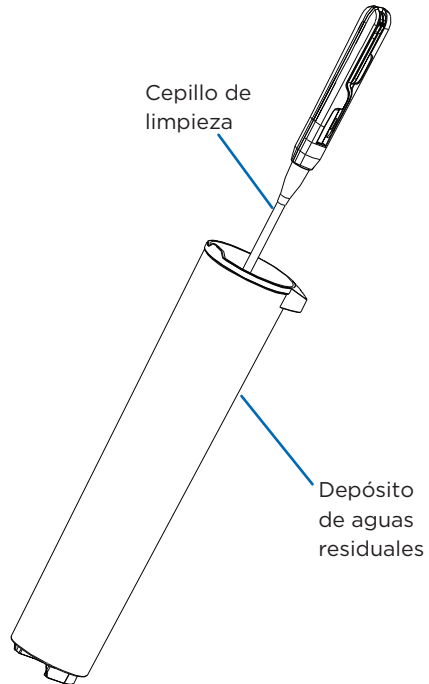

NOTA

- Debe limpiarse el depósito de agua residual tras completar el ciclo de autolimpieza. No deje agua residual en el depósito. Límpielo inmediatamente después de su uso.
- Limpiar inmediatamente después de su uso previene los malos olores.
- No doble ni pellizque el sello del filtro en el filtro de residuos de plástico.

Mantenimiento de los cepillos

Retirada de los cepillos

01

Apague el aspiradora. Desconecte la boquilla húmeda del tubo metálico.

02

Retire el depósito de agua limpia de la boquilla. Gire suavemente los extremos en la dirección mostrada en la Figura 1.

03

Extraiga los cepillos en la dirección indicada en la Figura 2.

04

Para volver a instalar los cepillos, introdúzcalos en la abertura correspondiente

05

Empuje el cepillo hacia dentro hasta que quede alineado con el lateral de la boquilla y encaje con el soporte. Gire el extremo hasta sentir un pequeño clic que indica que el cepillo está bien colocado.



Imagen 1



Imagen 2

Limpeza de la boquilla húmeda

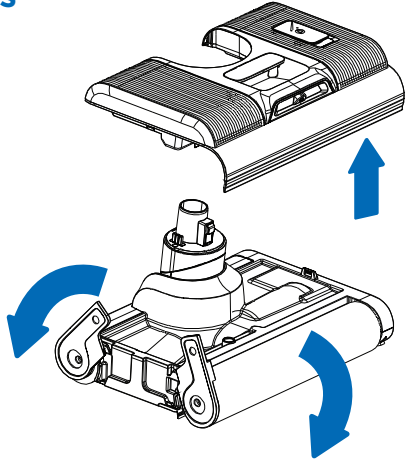
01

Apague el aspiradora. Desconecte la boquilla húmeda del cuerpo principal. Retire el depósito de agua limpia.

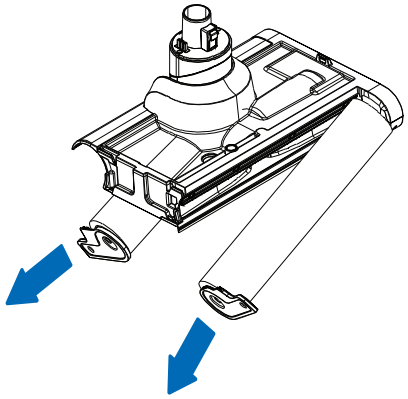
02

Después de quitar el depósito de agua limpia, utilice la herramienta de limpieza para limpiar la abertura donde se conecta la boquilla con el cuerpo principal.

03

Elimine cualquier obstrucción, suciedad, cabellos, residuos y/o cal de la abertura y el punto de conexión.

04

Si es necesario, siga las instrucciones de mantenimiento del cepillo para retirar el cepillo. Corte con cuidado los cabellos enredados. Limpie la aspiradora y las zonas residuales con un paño y vuelva a instalar los cepillos en la aspiradora.

05

Desinfecte y enjuague el cepillo que utilizó para limpiar la aspiradora.

NOTA

No lave, sumerja ni moje la boquilla para suelos.

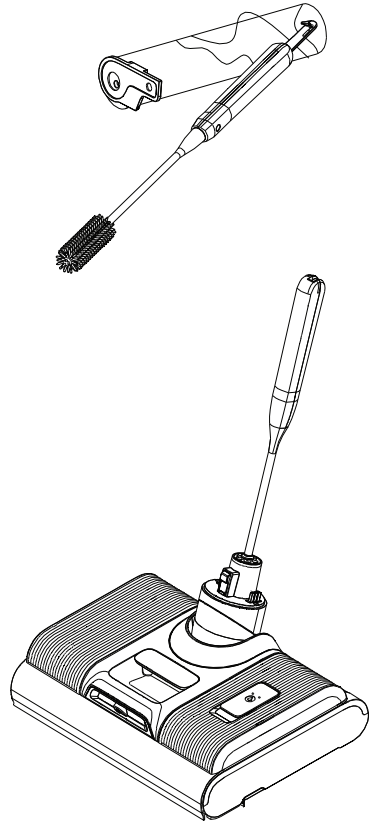

Limpieza del depósito de polvo

01

Asegúrese de que la aspiradora esté apagado. Retire la aspiradora de mano del cuerpo principal pulsando el botón de liberación situado en la parte trasera de la aspiradora.

02

Pulse el botón de liberación del depósito de polvo en la parte inferior del depósito y retírelo de la unidad de mano.

03

Tire suavemente del asa metálica unida a los filtros hacia arriba para extraerlos.

04

Vacíe el polvo, la suciedad y los residuos en la basura.

05

Limpie y retire cualquier residuo enredado alrededor del filtro ciclónico y los filtros plisados. Retire el filtro ciclónico girándolo en sentido antihorario; límpielo, alinéelo y vuelva a colocarlo girándolo en sentido horario hasta que se detenga (menos de un cuarto de vuelta).

06

Vuelva a montar el conjunto del depósito de polvo y luego vuelva a instalarlo en la aspiradora.

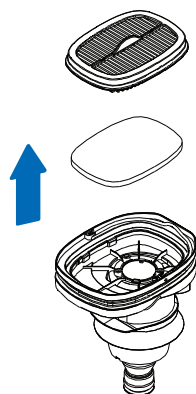
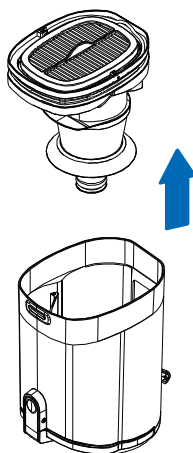
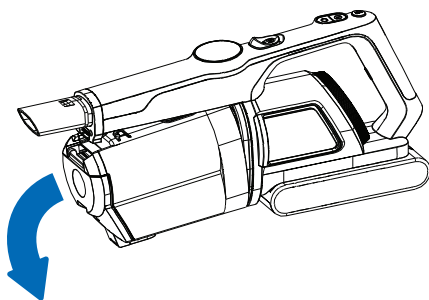

NOTA

El aspiradora también puede vaciarse presionando el pestillo de liberación del depósito de polvo en la parte inferior del mismo..

KIT DE ACCESORIOS PARA ASPIRADO EN SECO (SE VENDE POR SEPARADO)

La mopa y aspiradora inteligente Multi-Clean tiene una mejora de accesorios de lujo. Proporciona herramientas de limpieza adicionales y permite convertir la unidad de mano en un aspiradora de tipo escoba. El Kit de Accesorios para Aspirado en Seco puede adquirirse en un distribuidor autorizado de Riccar. Número de pieza: **R70AP**

El Kit de Accesorios para Aspirado en Seco incluye:

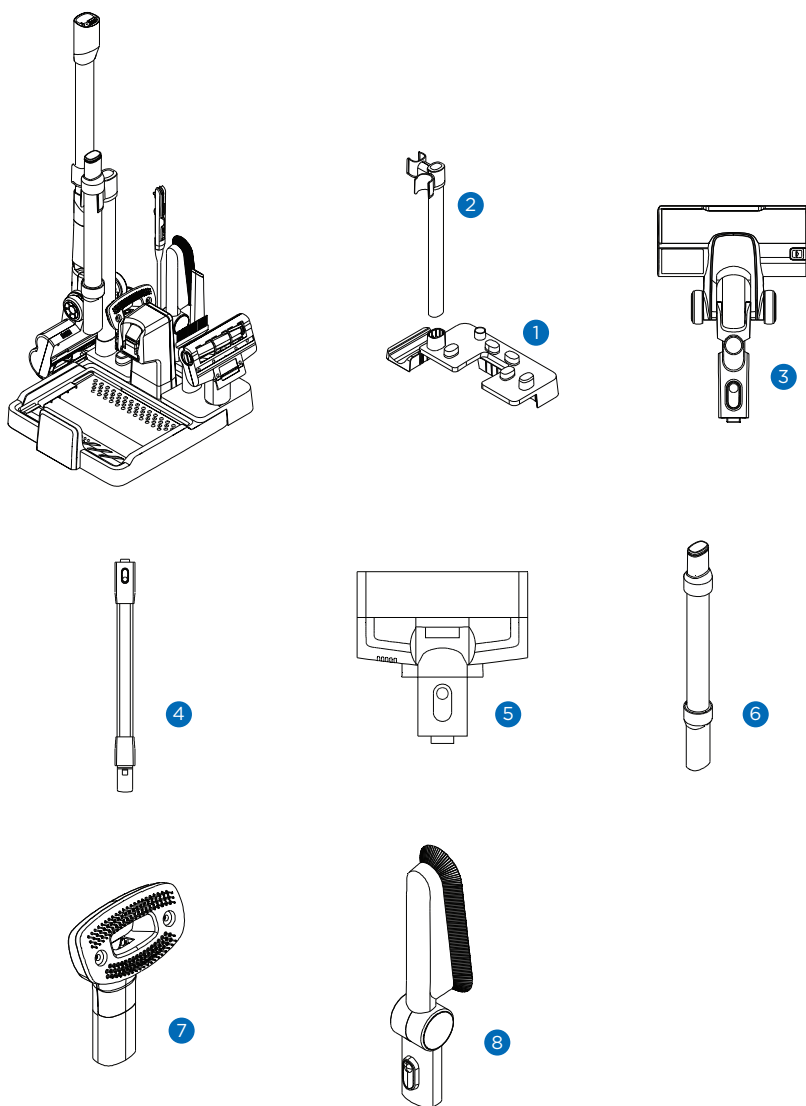

1. Soporte para accesorios
2. Boquilla de aspiradora, tubo y manguera Soporte de almacenamiento
3. Boquilla de aspiradora
4. Tubo metálico
5. Herramienta motorizada para pelos de mascota y tapicería
6. Manguera de limpieza flexible
7. Herramienta para el cuidado de mascotas
8. Cepillo largo flexible para quitar el polvo

Accesorios

El Kit de Accesorios para Aspirado en Seco mejora la experiencia de limpieza y está diseñado para funcionar como aspiradora tipo escoba para suciedad seca. Puede utilizarse como aspiradora de mano o tipo escoba con los accesorios. Todos los accesorios se acoplan con un clic al aspiradora de mano o al tubo metálico seco. Pulse el botón de liberación para quitar los accesorios. Todos los accesorios están pensados para la limpieza de suciedad seca.

Herramienta motorizada para pelos de mascota y tapicería

- Úsela para limpiar tapicería, colchones o escaleras.
- Ideal para eliminar pelos de mascota, polvo y caspa en zonas de gran tránsito de animales.



Boquilla para aspirado en seco

- Conéctela al tubo o directamente al aspiradora de mano.
- Limpie alfombras, moquetas y suelos duros con la boquilla de aspiración especialmente diseñada.
- Los faros LED iluminan el suelo para aspirar en zonas con poca luz.

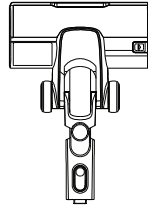

Tubo de aspiradora

- Convierta la aspiradora en una escoba acoplando la boquilla y la aspiradora de mano al tubo para limpiar alfombras, moquetas y suelos duros.
- Amplíe el alcance para limpiar tapicerías, cortinas, pantallas de lámparas, superficies duras con polvo y esquinas de habitaciones.



Cepillo largo flexible para quitar el polvo

- Utilícela para limpiar tapicerías, cortinas, pantallas de lámparas, superficies duras con polvo y esquinas de habitaciones.
- Limpie fácilmente ventiladores y zonas de difícil acceso conectándolo al tubo de la aspiradora.

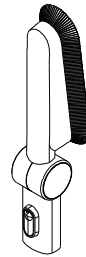

Manguera de limpieza flexible

- La manguera de aspiración es ideal para limpiar coches y lugares donde se necesita flexibilidad.
- Limpie detrás de muebles y utilícela con los accesorios que prefiera.

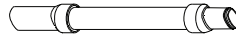

Herramienta para el cuidado de mascotas

- Brush cats and dogs without getting fur everywhere.
- MUST be used attached to the Flexible Cleaning Hose.
- DO NOT USE attached directly to the handheld unit.
- Attach pet grooming tool to the flexible hose. Connect the hose to handheld vacuum. Reference Figure 1 for proper configuration.
- Use on lowest suction power.

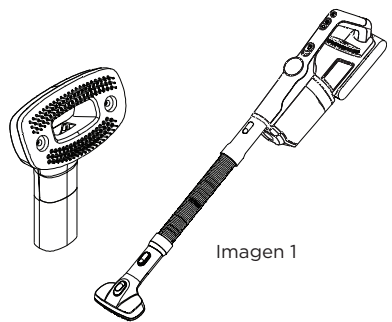

NOTA

El R70AP se vende por separado. Los artículos se venden como un paquete conjunto. Los accesorios no están incluidos con la mopa y aspiradora inteligente Multi-Clean Deluxe. Todos los artículos están diseñados para usarse con el Riccar R70. Visite un distribuidor autorizado de Riccar para obtener más información.

MONTAJE DE LA BASE DEL KIT DE ACCESORIOS

El Kit de Accesorios para Aspirado en Seco está diseñado para utilizarse con la mopa y aspiradora inteligente Multi-Clean Deluxe de Riccar. El R70AP no incluye cable de alimentación, puerto de carga de base ni base de carga.

Montaje de la base de carga

- Busque la base de carga, el cable de alimentación y el puerto de carga de base que se incluyen con la mopa y aspiradora inteligente Multi-Clean Deluxe.
- No necesitará el soporte para la solución de limpieza ni el soporte para accesorios que se incluyen en el embalaje del R70.
- Alinee el soporte de accesorios con la base de carga y presione suavemente hacia abajo hasta que el soporte quede fijado a la base. Consulte la Figura 1 como guía.
- Conecte el puerto de carga de base a la base de carga hasta que haga clic.
- A continuación, busque el tubo metálico y colóquelo en el lugar designado de la base de carga hasta que quede asegurado.
- Utilice el cable de alimentación que se incluye con el R70. Conéctelo a la base de carga.



Imagen 1

Cargar el aspiradora

Coloque el aspiradora montado en la base de carga y siga las instrucciones estándar de carga (consulte la Figura 2).

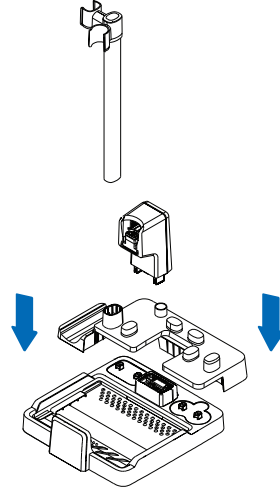

Imagen 2

Almacenamiento de accesorios

- Coloque los accesorios en la base de almacenamiento ampliada (consulte la Figura 3).
- La herramienta para ranuras, el cepillo para polvo y la herramienta de limpieza que vienen con el R70 tienen espacios de almacenamiento en la base ampliada.
- La boquilla seca y el tubo deberán estar acoplados para su almacenamiento.

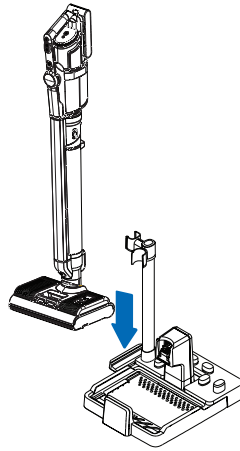

Imagen 3

Limpieza del cepillo de la boquilla en seco

Revise periódicamente el cepillo para detectar pelos y residuos. El cepillo dejará de funcionar si está obstruido o atascado. Limpie el cepillo cada 4-5 usos para evitar bloqueos o atascos. Ocasionalmente, los cepillos deberán reemplazarse. Visite un distribuidor autorizado de Riccar para más detalles.

01

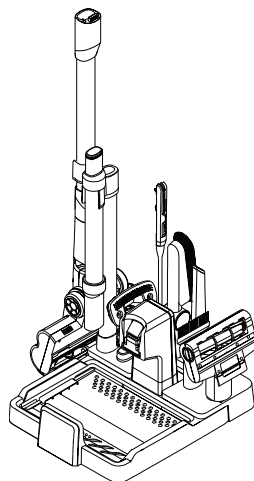
Apague la aspiradora. Desconecte la boquilla del tubo metálico pulsando el botón de liberación de la cabeza de la aspiradora.

02

Pulse el botón de liberación del cepillo y extraiga el cepillo rotatorio.

03

Si el cepillo está atascado, utilice con cuidado unas tijeras o un cuchillo afilado para eliminar pelos o residuos enredados alrededor del cepillo.

04

Vuelva a insertar el cepillo en la cabeza de la aspiradora y asegúrelo en su sitio.

Limpieza de la herramienta motorizada para pelos de mascota y tapicería

01

Apague el aspiradora. Separe la herramienta motorizada del tubo metálico o de la aspiradora de mano pulsando el botón de liberación de la cabeza de la aspiradora.

02

Gire el cepillo en sentido antihorario y extráigalo suavemente de la herramienta motorizada.

03

Si el cepillo está atascado, utilice con cuidado unas tijeras o un cuchillo afilado para eliminar pelos o residuos enredados. Deseche todos los residuos.

04

Vuelva a insertar el cepillo en la herramienta motorizada y gírelo en sentido horario hasta que quede bloqueado en su lugar.

ALMACENAMIENTO

Limpie siempre las partes de la aspiradora después de cada uso: el depósito de agua residual, el depósito de polvo, el cepillo rotatorio y/o cualquier parte utilizada. Sustituya las piezas en las siguientes situaciones:

- Si retira el depósito de polvo y encuentra suciedad en el filtro plisado.
- Si la esponja del filtro está seriamente dañada.
- Si los cepillos se desprenden y se producen fuertes vibraciones y ruidos durante el uso.
- Los cepillos rotatorios, los filtros secos y la esponja del filtro húmedo deben reemplazarse periódicamente. Puede adquirir repuestos en su distribuidor autorizado de Riccar.

Para guardar la aspiradora, colóquelo en un lugar fresco y seco. Evite la luz solar directa y la humedad.

Si es necesario guardar la aspiradora en la caja, asegúrese de limpiarla y secar todas las piezas para evitar daños.

RESOLUCIÓN DE PROBLEMAS

PROBLEMA	PUNTO DE VERIFICACIÓN	POSIBLE SOLUCIÓN
No se enciende o se detiene durante el uso	Batería insuficiente o mala distribución de energía	Cargue la aspiradora
	El botón de encendido/apagado no está pulsado	Pulse el botón de encendido/apagado por separado
	Cepillo severamente enredado	Limpie el cepillo rotatorio
	El depósito de agua residual está lleno	Vacíe y limpie el depósito de agua residual
	La batería no está completamente instalada	Vuelva a instalar la batería
	El conducto de aire está bloqueado	Limpie el conducto de aire y el filtro
Baja potencia de succión	El conducto de aire está bloqueado	Limpie el conducto de aire y el filtro
	Falta el filtro plisado	Instale el filtro plisado
Ruido anormal de la aspiradora	El conducto de aire está bloqueado	Limpie el conducto de aire y el filtro
	Falta el filtro plisado	Instale el filtro plisado
No sale agua por la boquilla	No hay agua en el depósito de agua limpia	Añada agua al depósito de agua limpia
	No se ha pulsado el botón de pulverización	Pulse el interruptor de pulverización
	El depósito de agua limpia no está colocado correctamente	Vuelva a colocar el depósito de agua limpia
Sale agua por la salida de aire	El filtro HEPA y el depósito de polvo se han utilizado sin secarse tras la limpieza	El filtro plisado y el depósito de polvo deben utilizarse tras ser limpiados y secados
	No hay filtro de residuos en el depósito de aguas residuales	La cesta de residuos está instalada en el depósito de aguas residuales
	El tubo de goma está doblado debajo del filtro de residuos	Vuelva a instalar el filtro asegurándose de que el tubo de goma no esté doblado
No se enciende No carga	Muestra códigos de error de F1 a F9 y Fb	Desconecte y vuelva a conectar el cable de alimentación del cargador
		Desconecte y vuelva a conectar la batería
		Desconecte y vuelva a conectar cualquier conexión como el tubo metálico
		Lleve la aspiradora a un distribuidor autorizado de Riccar

Cualquier otro servicio debe realizarlo un distribuidor autorizado Riccar

Para localizar su distribuidor autorizado más cercano, visite nuestra página web Riccar.com o llame al 888-6 RICCAR

RESOLUCIÓN DE PROBLEMAS

Piezas de Repuesto Clave

- Kit de Accesorios para Aspirado en Seco: R70AP
- Juego de recambio de cepillos húmedos: R70WBR
- Juego de filtros secos originales: RF70
- Filtro de esponja húmedo original: RF70-W
- Solución limpiadora: R70CS
- Recambio de cepillo para aspirado en seco: R70DBR
- Recambio de cepillo para pelos de mascota y tapicería: R70PBR

Para un mejor rendimiento

- Mantenga este aspiradora y sus accesorios limpios y en buen estado de funcionamiento.
- Cambie los filtros según lo recomendado o al menos una vez al año para maximizar el rendimiento de limpieza.
- Utilice siempre repuestos originales Riccar.
- Haga revisar su aspiradora periódicamente por un distribuidor autorizado de Riccar.
- Guarde su aspiradora cuidadosamente en un lugar seco y alejado de la luz solar directa.
- Para un rendimiento de limpieza y seguridad óptimos, siga el manual del usuario. Cambie los filtros como se recomienda o al menos una vez al año para maximizar el rendimiento de limpieza.
- Utilice siempre repuestos originales Riccar.
- Haga revisar su aspiradora periódicamente por un distribuidor autorizado de Riccar.
- Guarde su aspiradora cuidadosamente en un lugar seco y alejado de la luz solar directa.
- Para un rendimiento de limpieza y seguridad óptimos, siga el manual del usuario.

DEJE UNA RESEÑA

¡Queremos saber de usted!

Háganos saber qué piensa de su nueva aspiradora dejando una reseña del producto en Riccar.com.



GARANTÍA

¡Muchas gracias por su compra!

Regístrese hoy mismo en línea.



Riccar.com/register-warranty

For Warranty Information visit



Riccar.com/warranty-information

RICCAR®

RICCAR.COM

888-674-2227

1760 GILSINN LANE

FENTON, MO 63026

