

# **Simplicity**<sup>®</sup>

VACUUMS

## **Owner's Manual**

### **SVPET**

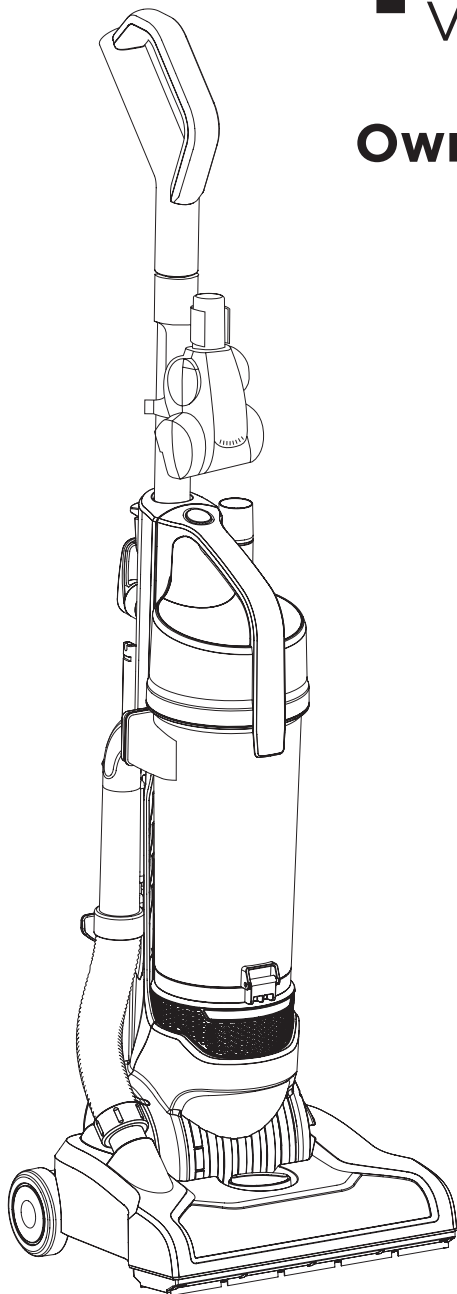

# CONTENTS

---

Important Safety Instructions.....2

Two-Wire Polarized Cord.....3

Product Specifications.....3

**Getting Started**

Vacuum Overview.....4

How to Assemble the Vacuum.....5

How to Use the Vacuum.....6

How to Adjust the Brushroll Height.....6

How to Clean with Attachments.....7

Emptying Dust Container.....8

**Care and Maintenance**

Vacuum Maintenance.....9

Cleaning Instructions.....10

Cleaning the Post Motor Filter.....11

Removing Debris from the Brushroll.....11

For Best Performance.....12

Thermal Motor Protection.....12

**Customer Support**

Troubleshooting.....13

How to Contact Your Authorized Retailer.....13

Key Replacement Parts.....13

Warranty.....14

# IMPORTANT SAFETY INSTRUCTIONS

When using an electrical appliance, basic precautions should always be followed, including the following:

## READ ALL INSTRUCTIONS BEFORE USING THIS APPLIANCE. FOR HOUSEHOLD USE ONLY.

**IMPORTANT:** The manufacturer cannot accept responsibility for damage caused when the appliance is not used according to the instructions, or for uses other than those for which it was intended.

**WARNING:** To reduce the risk of fire, electric shock, damage or injury:

- Do not leave appliance unattended when plugged in. Unplug from outlet when not in use and before servicing.
- **WARNING: ELECTRIC SHOCK COULD OCCUR IF USED OUTDOORS OR ON WET SURFACES.**
- Do not allow to be used as a toy. Close attention is necessary when used by or near children.
- Use only as described in this manual. Use only manufacturer's recommended attachments.
- Do not use with damaged cord or plug. If appliance is not working as it should, has been dropped, damaged, left outdoors or dropped into water, return it to a service center.
- Do not pull or carry by cord, use cord as a handle, close a door on cord, or pull cord around sharp edges or corners. Do not run appliance over cord. Keep cord away from heated surfaces.
- Do not unplug by pulling on cord. To unplug, grasp the plug, not the cord.
- Do not handle plug or appliance with wet hands.
- Turn off all controls before unplugging.
- Do not put any object into openings. Do not use with any opening blocked; keep free of dust, lint, hair and anything that may reduce air flow.
- Keep hair, loose clothing, fingers and all parts of body away from openings and moving parts.
- Do not pick up anything that is burning or smoking, such as cigarettes, matches or hot ashes.
- Do not use without vacuum filters in place.
- Use extra care when cleaning on stairs.
- Do not use to pick up flammable or combustible liquids such as gasoline or use in areas where they may be present.
- Do not attempt to service the unit while appliance is plugged in.

## SAVE THESE INSTRUCTIONS

# POLARIZATION INSTRUCTIONS

---

## Power Cord, 2-Wire Polarized Cord

To reduce the risk of electric shock, the vacuum is equipped with a polarized alternating current line plug (a plug having one blade wider than the other). This plug will fit into the power outlet only one way. This is a safety feature. If you are unable to insert the plug fully into the outlet, try reversing the plug. If the plug should still fail to fit, contact a qualified electrician to replace the obsolete outlet. Do not defeat the safety purpose of the polarized plug.

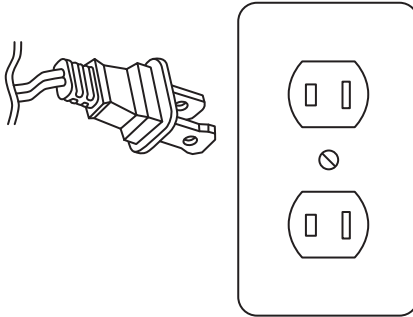

## PRODUCT SPECIFICATIONS

---

- Power: 750 W
- Voltage/Frequency: 120V AC 60Hz
- Noise Level:  $\leq 78$  dB(A)
- Suction Power:  $\geq 72$  IOW
- Dust Canister Capacity: 8.45 cups/2 liters
- Height Adjustment: Manual
- Cord Length: 25 ft
- Filtration: Multi-Stage Cyclonic Filtration with HEPA post-filter and H10 electrostatic cotton pre-filter
- Dimensions: 12.99 x 10.63 x 45.28 inches

# GETTING STARTED

## Vacuum Overview

- (1) Handle
- (2) Dual Tool - Crevice Tool and Upholstery Brush
- (3) Extension Hose
- (4) Carry Handle
- (5) Dust Container Lid
- (6) Dust Container
- (7) Post-Filter Lid
- (8) Vacuum Nozzle
- (9) Hose Holder
- (10) On/Off Foot Pedal
- (11) Cord Hooks
- (12) Vacuum Wheels
- (13) Dust Canister Release Button
- (14) Pet and Upholstery Tool
- (15) Pet Tool Clip
- (16) Handle Tube
- (17) Handle Release Lever

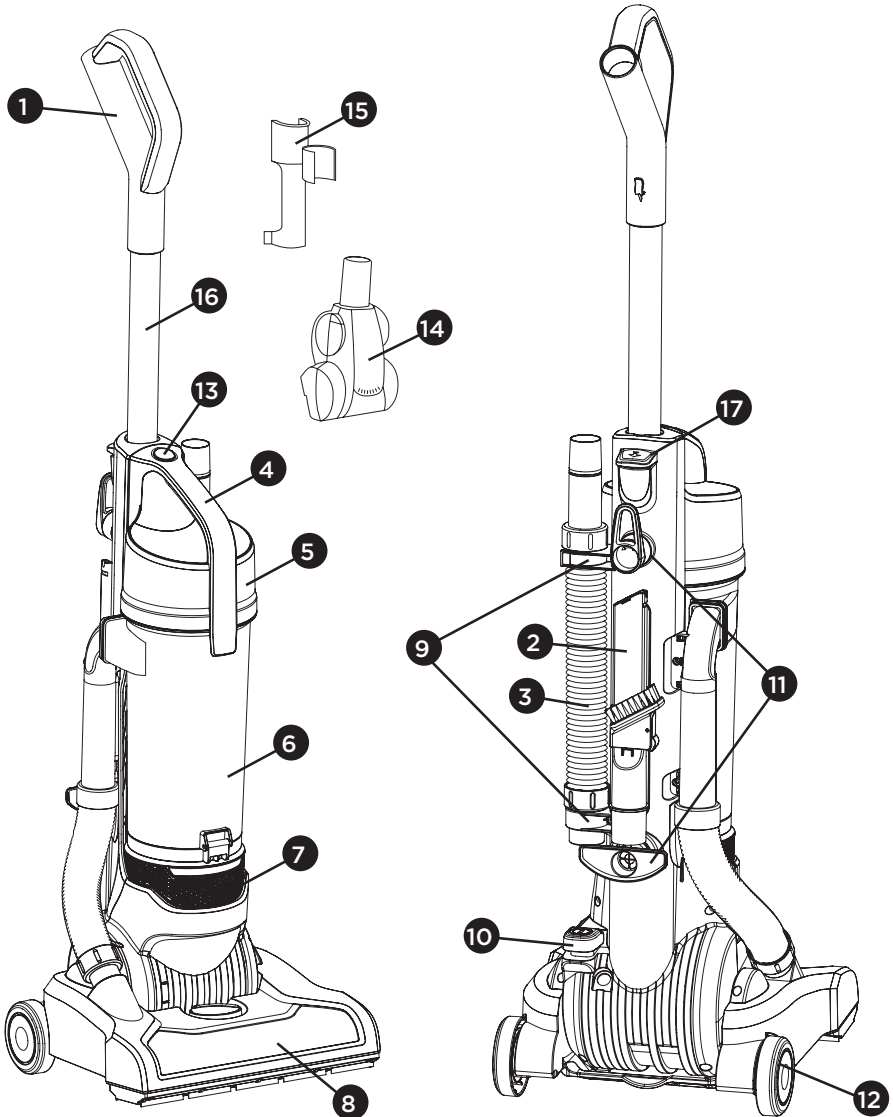

# GETTING STARTED

---

## How to Assemble the Vacuum

Make sure the vacuum is turned off and unplugged before assembling or disassembling.

1. Find the handle. Press down on the handle release button.

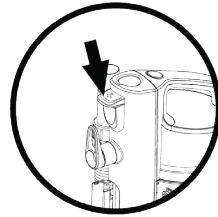

2. Slide the handle tube into the main body of the vacuum cleaner.

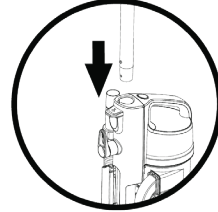

3. Once handle tube is secure, ensure the handle release button is in upright position to lock in place.

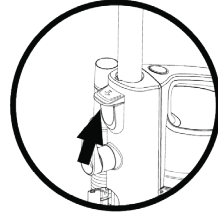

4. Place the crevice tool and upholstery brush into the tool holder.

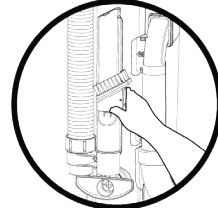

5. Gently attach pet tool clip to handle tube.

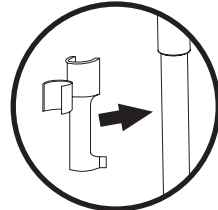

6. Secure pet tool onto the pet tool clip.

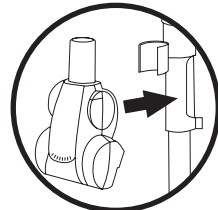

## How to Use the Vacuum

1. Plug cord into an electrical outlet.
2. Place your foot on the vacuum head and pull back the handle to tilt the vacuum back.

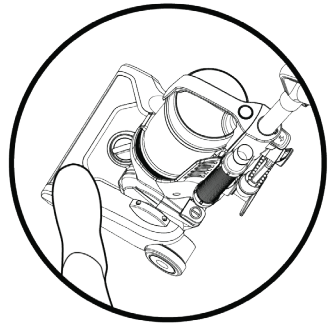

3. Turn the vacuum ON by pressing the foot pedal located on the back left side of the vacuum. Turn the vacuum OFF by pressing the foot pedal again.

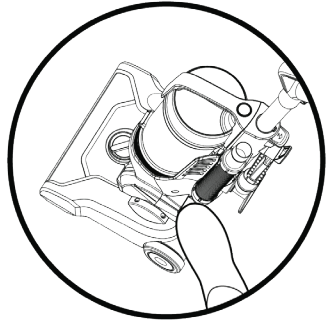

## How to Adjust Brushroll Height

Adjust the height of the brushroll depending on the correct setting for your carpet and rugs. Turn the dial on the nozzle to select the appropriate height for flooring.

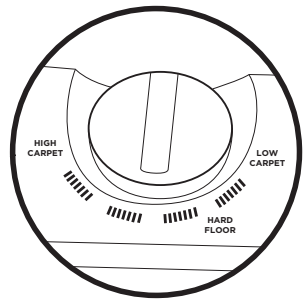

**NOTE:** Brushroll does not turn off. Please be mindful of vacuum placement on floors when using attachment cleaning. Please use care when vacuuming delicate rugs and rugs with looped edges.

# GETTING STARTED

---

## How to Clean with Attachments

This vacuum is equipped with onboard attachments for above floor and stair cleaning. All attachments are stored on the machine when not in use. Always turn vacuum off before changing cleaning configuration or switching attachments.

### Using the Pet and Upholstery Tool

- Utilize the turbo for effortlessly eliminating pet hair from your sofa and furniture.
- To use the tool, attach to the inner side of the hose.

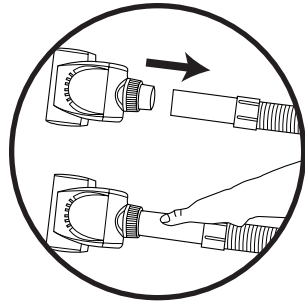

### Using the Dual Tool - Crevice Tool and Dusting Brush

- Crevice tool may be used in tight spaces, corners, and along edges in such places as dresser drawers, upholstered furniture, and stairs.
- Dusting brush may be used for furniture, table tops, books, lamps, lighting fixtures, baseboards, and shutters.
- To use the dusting brush, insert the crevice tool into the small brush forward until it clicks into place. Remove the hose and connect the tool to the end of the hose.

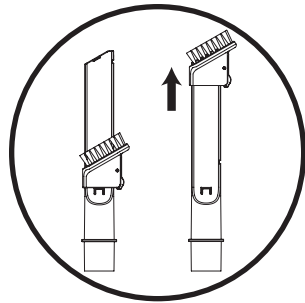

1. Take out the hose connector

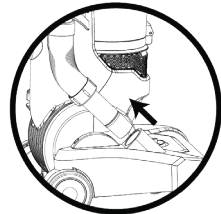

2. Install accessories brush on hose connector to clean stairs

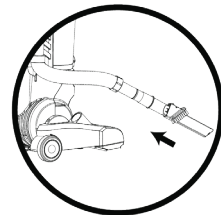

# GETTING STARTED

3. Take off the hose.

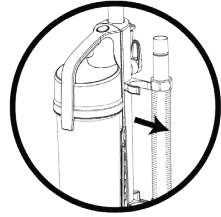

4. Press the handle release button to take out the handle.

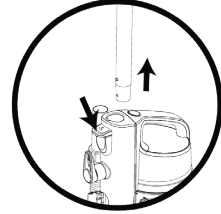

5. Connect the hose, handle and crevice tool to clean areas which are high or hard to touch.

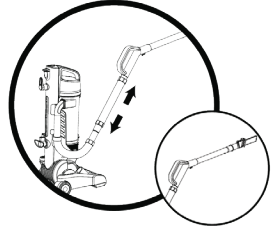

**Caution:** Extra care is needed when cleaning the stairs to avoid personal injury or damage, and to prevent the vacuum from falling. Always place vacuum at the bottom of stairs or on floor. Do not place vacuum on stairs or furniture, as it may result in injury or damage. When using tool, always ensure handle is in upright position.

## Emptying Dust Container

**Tip:** Always empty the dust container before or after use. Never overfill the container. Remove dirt to avoid blocking the air flow through the vacuum cleaner.

- Press the dust container release button to remove the dust container.

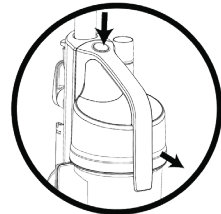

- Hold the dust container over a trash can. Pull the release clip to empty. Secure base before replacing on vacuum.

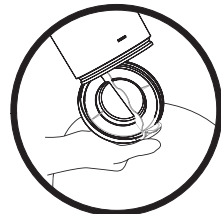

# CARE AND MAINTENANCE

---

## Vacuum Maintenance

This vacuum is simple to maintain and clean. To maintain the performance of your filters, they should be routinely washed and replaced.

- The HEPA post-filter and HEPA media electrostatic cotton filter should be replaced every 6-12 months.
- Wash filters on a monthly basis.
- Cyclonic filter may be removed from dust container. It should not need to be replaced but should be cleaned regularly.
- Do not put filters in a dishwasher, washing machine, tumble dryer, oven, or microwave, or place near an open flame.
- Remove dust and debris before rinsing filters in cool water.
- Filters must be completely dry before reinstalling in the vacuum. Allow filters to dry for at least 24 hours before reinstalling in the vacuum.
- If the surrounding humidity is high, please allow filters to air-dry for a longer period of time.
- Never operate the vacuum without the filters properly installed.
- Frequent use may require cleaning and/or replacing filters more often.

# CARE AND MAINTENANCE

## Cleaning Instructions

1. Before cleaning, turn the vacuum off and unplug it from the electrical outlet.
2. Do not use abrasive cleaning products on this appliance.
3. Use a damp cloth for cleaning the unit body, avoid abrasive materials or solvents to prevent damage.

A. Open the dust container cover.



B. Turn the cyclonic filter clockwise to remove from the dust container.

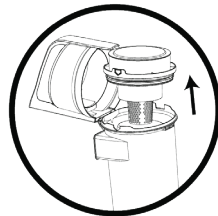

C. Lift the pre-motor filter out of the cyclonic filter. Tap excess dirt from the cyclonic filter and rinse under cool tap. Leave the filter to dry for at least 24 hours.

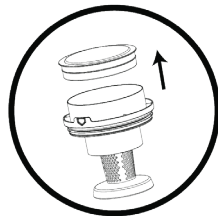

D. Tap the cyclonic filter over a trash can to remove any dirt or debris. Use a soft brush to clean visible debris. Rinse with cool water. Allow to dry for at least 24 hours.

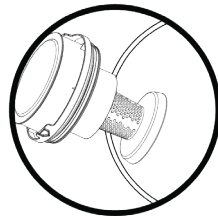

# CARE AND MAINTENANCE

---

## Cleaning the Post Motor Filter

1. Underneath the dust container is a post-motor filter.
2. Lift to remove post motor filter.
3. Remove any dirt/debris by rinsing under water.
4. Leave to dry for 24 hours or until fully dry before replacing back in vacuum cleaner.

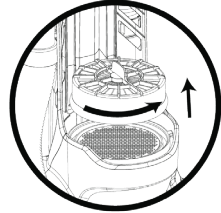
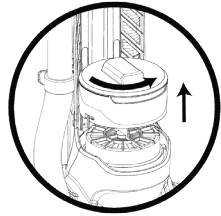

**IMPORTANT:** Do not operate your vacuum without either the dirt container or filters in the right place.

## Removing Debris from the Brushroll

Using a pair of scissors, remove any threads or hair caught around the brushroll.

## Storage

1. Always store the vacuum in a dry place.
2. Never store the vacuum while it is still plugged in.
3. Wind the cord around the cord storage hooks.

# CLEANING AND MAINTENANCE

---

## For Best Performance

- Keep machine and all accessories clean and in good operating condition.
- Replace the HEPA and electrostatic filter every 6-12 months.
- Always use genuine filters, as other products may result in poor cleaning performance. Filtration products are designed for maximum performance.
- Store machine carefully in a dry area.
- Regularly remove any hair or debris that get wrapped around brushroll.
- Replace brushroll annually.
- Do not operate without filters in place. Always use vacuum with completely dry filters.
- Never use vacuum to clean wet messes.

## Thermal Motor Protection

This vacuum is equipped with a thermal protector designed to protect it from overheating due to restricted airflow (i.e. clogged hose). Should this situation occur, the thermal protector will automatically shut the motor off to avoid any potential damage.

## How to Reset the Thermal Protector

1. Unplug the vacuum.
2. Allow the vacuum to cool at least 30 minutes.
3. Check for blockages, empty the dust container and clean the filters.
4. Plug the vacuum in and begin using.

If the vacuum fails to turn on, contact an Authorized Simplicity Service Center.

# CUSTOMER SUPPORT

---

## Troubleshooting

**CAUTION:** To reduce the risk of personal injury, unplug the vacuum cleaner before performing maintenance or troubleshooting checks.

Problem	Possible Solution
The vacuum cleaner will not run	<ol style="list-style-type: none"><li>1. Ensure it's properly plugged into the electrical outlet- Check for a secure connection.</li><li>2. Check for electricity in the outlet - Inspect the fuse or breaker.</li><li>3. Verify if the On/Off switch is turned on - Press the switch to the 'On' position.</li><li>4. If the motor thermostat has tripped, switch off and unplug the vacuum cleaner. Wait for one hour before turning it back on.</li><li>5. In case of a blown fuse or tripped breaker, reset the circuit breaker or replace the fuse.</li></ol>
Vacuum cleaner will not pick up/loss of suction	<ol style="list-style-type: none"><li>1. Ensure the dust container is installed properly - Review the dust container replacement process.</li><li>2. Check if the dust container is full or blocked - Empty the dust container.</li><li>3. If there are clogged filters, remove, clean, and replace them.</li><li>4. For a blocked hose, remove it from the vacuum cleaner and check and clear any blockages.</li><li>5. If the crevice tool and small brush are not picking up, check and clear any blockages.</li></ol>
Dust escaping from vacuum cleaner	<ol style="list-style-type: none"><li>1. If the dust container is full, empty it.</li><li>2. Ensure the dust container is installed correctly - Review the dust container replacement process.</li><li>3. If the hose is not installed correctly, review the installation.</li><li>4. Check if the filter is not installed completely - Remove, clean, and replace filters.</li></ol>
Brushroll will not rotate or is jammed	<ol style="list-style-type: none"><li>1. Check the brushroll and clear any hair or debris.</li><li>2. May need to use scissors to cut debris loose.</li></ol>
Any other service should be performed by an Authorized Simplicity Vacuum Retailer. To locate your nearest Authorized Retailer, visit our website at <a href="http://www.SimplicityVac.com">www.SimplicityVac.com</a> or call 888-974-6759.	

## Key Replacement Parts

- SFSVPET - Replacement Filter Set
- SVPBELT - Replacement Belt
- SVPBR - Replacement Brushroll

## Warranty

### What is Covered:

This warranty covers any defects in material and workmanship in your new vacuum and applies exclusively to the original purchaser.

### How Long Coverage Lasts:

Visit [Simplicityvac.com](http://Simplicityvac.com) for warranty information.

### What is Not Covered:

- Damage to the vacuum which occurs from neglect, abuse, alterations, accident, misuse or improper maintenance.
- Normal replacement items: disposable filters, belts and filters.

### What Simplicity Will Do:

This warranty provides, at no cost to you, all labor and parts to keep this vacuum in correct operating condition during the warranted period.

### How to Get Service:

Warranty service can only be obtained by presenting the vacuum to an Authorized Simplicity Service Center. A proof-of-purchase and product serial number will be required before service is rendered. To locate your nearest Simplicity Service Center, please call 888-974-6759 or visit [www.SimplicityVac.com](http://www.SimplicityVac.com).

THIS WARRANTY IS EXCLUSIVE AND IN LIEU OF ANY AND ALL OTHER WARRANTIES WHETHER WRITTEN, ORAL, EXPRESSED OR IMPLIED, (INCLUDING ANY WARRANTY OF MERCHANTABILITY OR FITNESS FOR A PARTICULAR PURPOSE). THIS WARRANTY DISCLAIMS LIABILITY FOR INCIDENTAL OR CONSEQUENTIAL DAMAGES.

### How State Law Applies:

This warranty gives you specific legal rights, and you may also have other rights which vary from state to state.

### Owner's Warranty Information (keep this for your records...)

Store name \_\_\_\_\_

Store Address \_\_\_\_\_ City \_\_\_\_\_ State \_\_\_\_\_ Zip \_\_\_\_\_

Telephone \_\_\_\_\_ Date of purchase \_\_\_\_\_

Serial number \_\_\_\_\_ Model number \_\_\_\_\_

**Register your warranty online at [SimplicityVac.com](http://SimplicityVac.com)**



[Simplicityvac.com/register-warranty](http://Simplicityvac.com/register-warranty)

For complete warranty information visit  
[Simplicityvac.com/warranty-information](http://Simplicityvac.com/warranty-information)



**We want to hear from you!**

Please let us know what you think of your  
new vacuum by leaving a product review  
on [Simplicityvac.com](http://Simplicityvac.com).

**Simplicity**<sup>®</sup>  
VACUUMS

# CONTENIDO

---

Instrucciones Importantes de Seguridad.....17

Cable Polarizado de Dos Hilos.....18

Especificaciones del producto.....18

**Cómo Empezar**

Descripción General de la Aspiradora.....19

Cómo Montar la Aspiradora.....20

Cómo Usar la Aspiradora.....21

Cómo Ajustar la Altura del Cepillo.....21

Cómo Limpiar con Accesorios.....22

Vaciado del Depósito de Polvo.....23

**Cuidado y Mantenimiento**

Mantenimiento de la Aspiradora.....24

Instrucciones de limpieza.....25

Limpieza del filtro post-motor.....26

Eliminación de residuos del cepillo.....26

Para un mejor rendimiento.....27

Protección térmica del motor.....27

**Atención al Cliente**

Solución de problemas.....28

Cómo Contactar a su Distribuidor Autorizado .....28

Piezas de Repuesto Clave.....28

Garantía.....29

# INSTRUCCIONES IMPORTANTES DE SEGURIDAD

Al usar un aparato eléctrico, siempre deben seguirse precauciones básicas, incluyendo las siguientes:

**LEA TODAS LAS INSTRUCCIONES ANTES DE USAR ESTE APARATO. PARA USO DOMÉSTICO ÚNICAMENTE.**

**IMPORTANTE:** El fabricante no puede aceptar responsabilidad por daños causados cuando el aparato no se usa según las instrucciones, o para usos distintos de aquellos para los que fue diseñado.

**ADVERTENCIA:** Para reducir el riesgo de incendio, descarga eléctrica, daños o lesiones:

- No deje el aparato desatendido cuando esté enchufado. Desenchufe de la toma de corriente cuando no esté en uso y antes de realizar el mantenimiento.
- **ADVERTENCIA: PODRÍA OCURRIR UNA DESCARGA ELÉCTRICA SI SE USA AL AIRE LIBRE O EN SUPERFICIES HÚMEDAS.**
- No permita que se use como un juguete. Se requiere especial atención cuando lo usen niños o esté cerca de ellos.
- Use solo como se describe en este manual. Use solo los accesorios recomendados por el fabricante.
- No use con el cable o enchufe dañados. Si el aparato no funciona como debería, ha sido dejado caer, dañado, dejado al aire libre o caído en agua, devuélvalo a un centro de servicio.
- No tire ni transporte el aparato por el cable, no use el cable como asa, no cierre una puerta sobre el cable, ni tire del cable alrededor de bordes o esquinas afiladas. No pase el aparato sobre el cable. Mantenga el cable alejado de superficies calientes.
- No desenchufe tirando del cable. Para desenchufar, agarre el enchufe, no el cable.
- No manipule el enchufe o el aparato con las manos mojadas.
- Apague todos los controles antes de desenchufar.
- No introduzca ningún objeto en las aberturas. No use con ninguna abertura bloqueada; mantenga libre de polvo, pelusa, cabello y cualquier cosa que pueda reducir el flujo de aire.
- Mantenga el cabello, la ropa suelta, los dedos y todas las partes del cuerpo alejados de las aberturas y las partes móviles.
- No recoja nada que esté ardiendo o humeando, como cigarrillos, fósforos o cenizas calientes.
- No use sin los filtros de la aspiradora en su lugar.
- No lo use para recoger líquidos inflamables o combustibles, como gasolina, ni lo use en áreas donde puedan estar presentes.
- No use para recoger líquidos inflamables o combustibles como gasolina ni use en áreas donde puedan estar presentes.
- No intente reparar la unidad mientras el aparato esté enchufado.

**GUARDE ESTAS INSTRUCCIONES**

# INSTRUCCIONES SOBRE POLARIZACIÓN

---

## Cable de Alimentación Polarizado de Dos Hilos

Para reducir el riesgo de descarga eléctrica, la aspiradora está equipada con un enchufe de línea de corriente alterna polarizado (un enchufe con una hoja más ancha que la otra). Este enchufe encajará en la toma de corriente de una sola manera. Esta es una característica de seguridad. Si no puede insertar completamente el enchufe en la toma de corriente, intente invertir el enchufe. Si el enchufe aún no encaja, contacte a un electricista calificado para reemplazar la toma de corriente obsoleta. No anule el propósito de seguridad del enchufe polarizado.

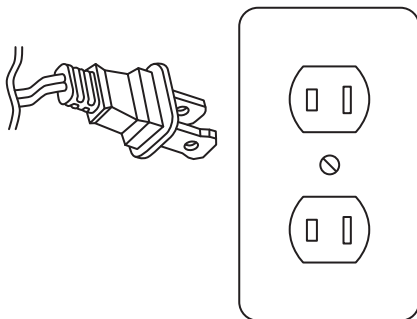

## ESPECIFICACIONES DEL PRODUCTO

---

- Potencia: 750 W
- Voltaje/Frecuencia: 120V AC 60Hz
- Nivel de Ruido:  $\leq 78$  dB(A)
- Potencia de Succión:  $\geq 72$  IOW
- Capacidad del Depósito de Polvo: 8.45 tazas/2 litros
- Ajuste de Altura: Manual
- Longitud del Cable: 25 pies
- Filtración: Filtración Ciclónica Multietapa con filtro HEPA posterior y filtro de algodón electrostático H10
- Tamaño: 12.99 x 10.63 x 45.28 pulgadas

## Descripción General de la Aspiradora

- (1) Asa
- (2) Herramienta Doble - Herramienta para Ranuras y Cepillo para Tapicería
- (3) Manguera de Extensión
- (4) Asa de Transporte
- (5) Tapa del Depósito de Polvo
- (6) Depósito de Polvo
- (7) Tapa del Filtro Posterior
- (8) Boquilla de la Aspiradora
- (9) Soporte de la Manguera
- (10) Pedal de Encendido/Apagado
- (11) Ganchos para el Cable
- (12) Ruedas de la Aspiradora
- (13) Botón de Liberación del Depósito de Polvo
- (14) Herramienta para Mascotas y Tapicería
- (15) Clip para Herramienta de Mascotas
- (16) Tubo del Asa
- (17) Palanca de Liberación del Asa

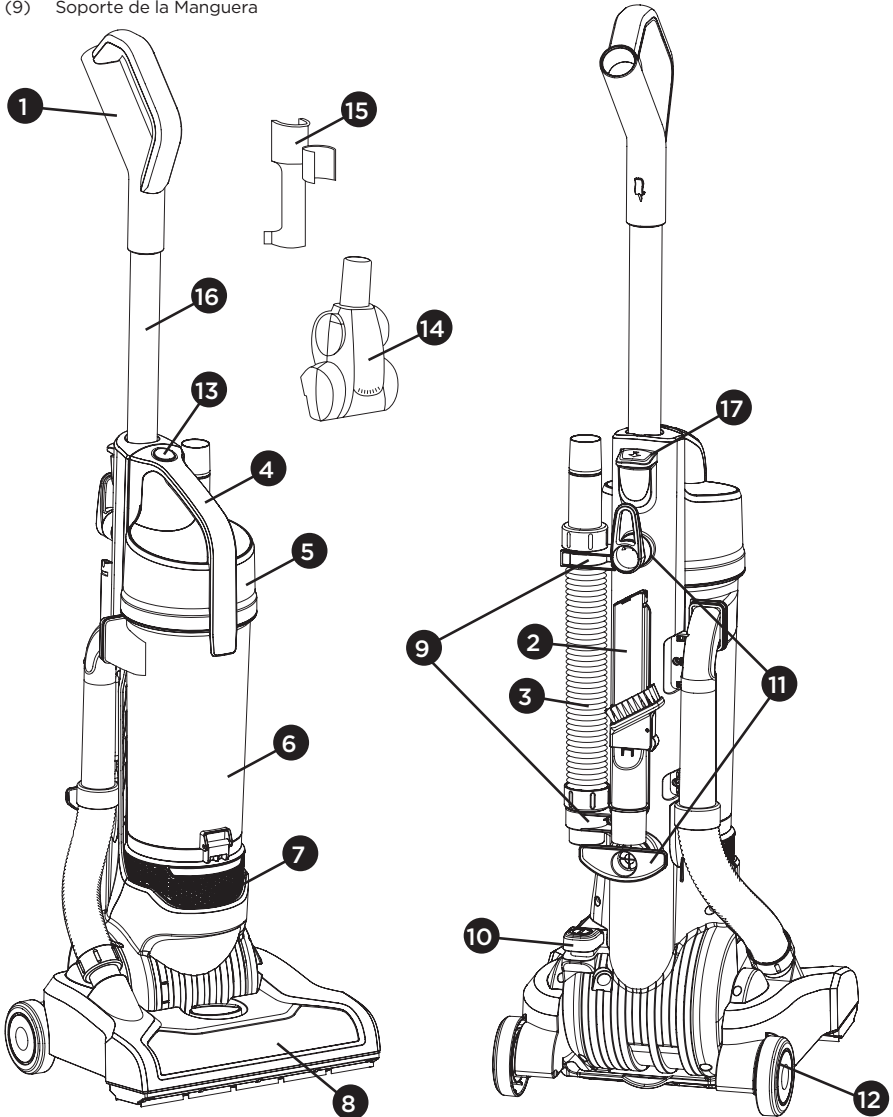

# PRIMEROS PASOS

---

## Cómo Montar la Aspiradora

Asegúrese de que la aspiradora esté apagada y desenchufada antes de montarla o desmontarla.

1. Busque el asa y presione el botón de liberación.

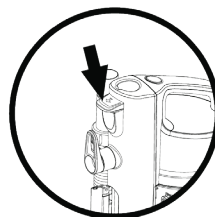

2. Deslice el tubo del asa en el cuerpo principal de la aspiradora.

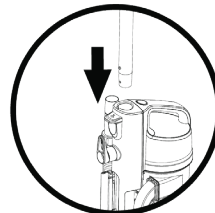

3. Una vez que el tubo del asa esté seguro, asegúrese de que el botón de liberación del asa esté en posición vertical para bloquearlo en su lugar.

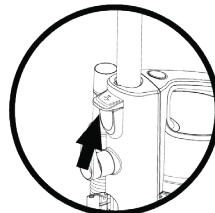

4. Coloque la herramienta para ranuras y el cepillo para tapicería en el soporte de herramientas.

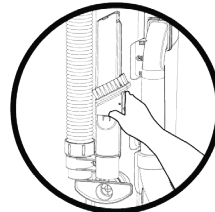

5. Adjunte suavemente el clip para herramienta de mascotas al tubo del asa.

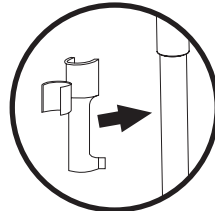

6. Asegure la herramienta para mascotas en el clip para herramienta de mascotas.

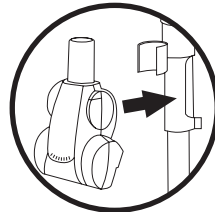

## Cómo Usar la Aspiradora

1. Enchufe el cable en una toma de corriente.
2. Coloque su pie en la cabeza de la aspiradora y tire del asa hacia atrás para inclinar la aspiradora.

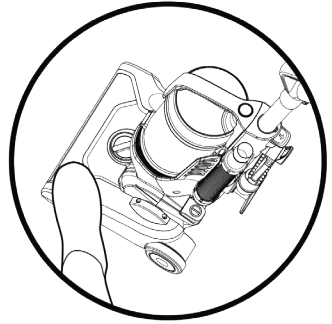

3. Turn the vacuum ON by pressing the foot pedal located on the back left side of the vacuum. Apague la aspiradora presionando el pedal nuevamente.

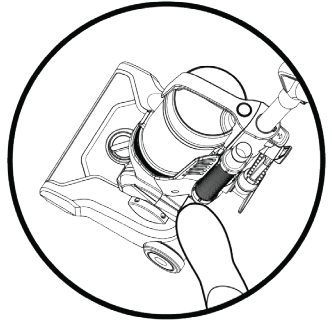

## Cómo Ajustar la Altura del Cepillo

Ajuste la altura del cepillo según la configuración correcta para su alfombra y tapetes. Turn the dial on the nozzle to select the appropriate height for flooring.

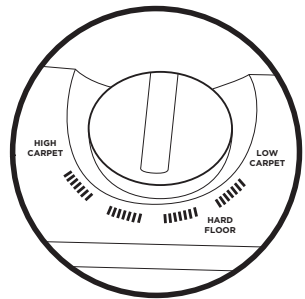

NOTA: El cepillo no se apaga. Tenga en cuenta la colocación de la aspiradora en los suelos al usar la limpieza con accesorios. Tenga cuidado al aspirar alfombras delicadas y alfombras con bordes en bucle.

# PRIMEROS PASOS

---

## Cómo Limpiar con Accesorios

Esta aspiradora está equipada con accesorios a bordo para la limpieza de pisos y escaleras. Todos los accesorios se almacenan en la máquina cuando no están en uso. Siempre apague la aspiradora antes de cambiar la configuración de limpieza o cambiar los accesorios.

### Uso para Mascotas y Tapicería

- Utilice la herramienta para eliminar fácilmente el pelo de mascotas de su sofá y muebles.
- Para usar la herramienta, adjúntela al lado interno de la manguera.

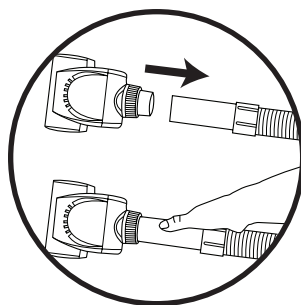

### Uso de la Herramienta Doble - Herramienta para Ranuras y Cepillo para Polvo para Polvo

- La herramienta para ranuras puede usarse en espacios estrechos, esquinas y a lo largo de bordes en lugares como cajones de tocadores, muebles tapizados y escaleras.
- El cepillo para polvo puede usarse para muebles, mesas, libros, lámparas, accesorios de iluminación, zócalos y persianas.
- To use the dusting brush, insert the crevice tool into the small brush forward until it clicks into place. Retire la manguera y conecte la herramienta al extremo de la manguera.

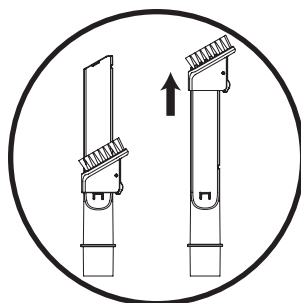

1. Saque el conector de la manguera

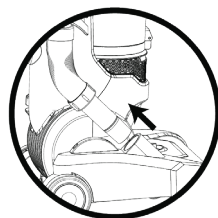

2. Instale el cepillo de accesorios en el conector de la manguera para limpiar escaleras

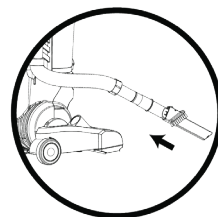

3. Retire la manguera.

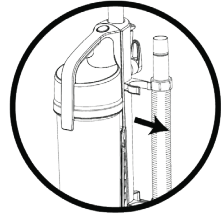

4. Presione el botón de liberación del asa para sacar el asa.

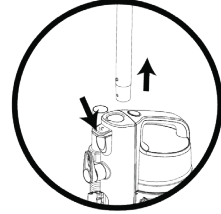

5. Conecte la manguera, el asa y la herramienta para ranuras para limpiar áreas altas o difíciles de alcanzar.

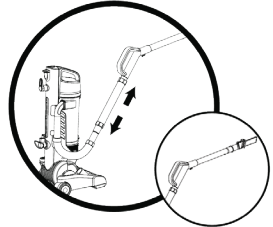

**Precauciones de uso:** Se necesita un cuidado adicional al limpiar las escaleras para evitar lesiones personales o daños, y para evitar que la aspiradora se caiga. Coloque la aspiradora siempre en la parte inferior de las escaleras o en el suelo. No coloque la aspiradora en escaleras o muebles, ya que puede resultar en lesiones o daños. Al usar la herramienta, siempre asegúrese de que el asa esté en posición vertical.

## Vaciado del Depósito de Polvo

**Consejo:** Siempre vacíe el depósito de polvo antes o después de usarlo. Nunca llene en exceso el depósito. Retire la suciedad para evitar bloquear el flujo de aire a través de la aspiradora.

- Presione el botón de liberación del depósito de polvo para quitar el depósito de polvo.

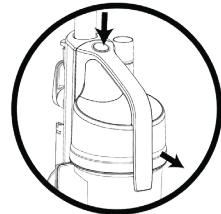

- Sostenga el depósito de polvo sobre un bote de basura. Tire del clip de liberación para vaciar. Asegure la base antes de volver a colocarla en la aspiradora.

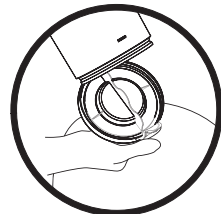

# CUIDADO Y MANTENIMIENTO

---

## Mantenimiento de la Aspiradora

Esta aspiradora es fácil de mantener y limpiar. Para mantener el rendimiento de sus filtros, deben lavarse y reemplazarse rutinariamente.

- El filtro HEPA posterior y el filtro de algodón electrostático HEPA deben reemplazarse cada 6-12 meses.
- Lave los filtros mensualmente.
- El filtro ciclónico puede retirarse del depósito de polvo. No debería necesitar ser reemplazado, pero debe limpiarse regularmente.
- No coloque los filtros en un lavavajillas, lavadora, secadora, horno o microondas, ni los coloque cerca de una llama abierta.
- Retire el polvo y los residuos
- Los filtros deben estar completamente secos antes de volver a instalarlos en la aspiradora. Deje que los filtros se sequen durante al menos 24 horas antes de volver a instalarlos en la aspiradora.
- Si la humedad ambiental es alta, deje que los filtros se sequen al aire durante un período de tiempo más largo.
- Nunca opere la aspiradora sin los filtros correctamente instalados.
- El uso frecuente puede requerir limpiar y/o reemplazar los filtros con más frecuencia.

## CUIDADO Y MANTENIMIENTO

1. Antes de limpiar, apague la aspiradora y desenchúfela de la toma de corriente.
2. No use productos de limpieza abrasivos en este aparato.
3. Use un paño húmedo para limpiar el cuerpo de la unidad, evite materiales abrasivos o disolventes para prevenir daños.

R: Abra la tapa del contenedor de polvo.



B. Gire el filtro ciclónico en el sentido de las agujas del reloj para retirarlo del contenedor de polvo.

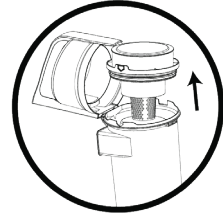

C. Levante el filtro pre-motor del filtro ciclónico. Golpee el exceso de suciedad del filtro ciclónico y enjuáguelo bajo el grifo con agua fría. Deje que el filtro se seque durante al menos 24 horas.

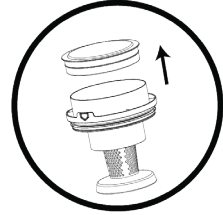

D. Golpee el filtro ciclónico sobre un cubo de basura para eliminar cualquier suciedad o residuo. Use un cepillo suave para limpiar los residuos visibles. Enjuague con agua fría. Deje secar durante al menos 24 horas.

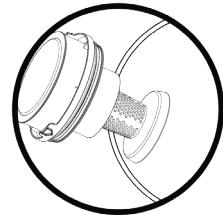

# CUIDADO Y MANTENIMIENTO

---

## Limpieza del filtro post-motor

1. Debajo del contenedor de polvo hay un filtro post-motor.
2. Levante para retirar el filtro post-motor.
3. Elimine cualquier suciedad/residuo enjuagándolo con agua.
4. Deje secar durante 24 horas o hasta que esté completamente seco antes de volver a colocarlo en la aspiradora.

**IMPORTANTE:** No opere su aspiradora sin que el contenedor de polvo o los filtros estén en el lugar correcto.

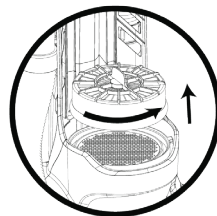
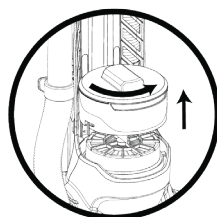

## Eliminación de Residuos del Cepillo

Con unas tijeras, retire cualquier hilo o cabello atrapado alrededor del cepillo.

## Almacenamiento

1. Siempre almacene la aspiradora en un lugar seco.
2. Nunca almacene la aspiradora mientras esté enchufada.
3. Enrolle el cable alrededor de los ganchos de almacenamiento del cable.

## Para un Mejor Rendimiento

- Mantenga la máquina y todos los accesorios limpios y en buen estado de funcionamiento.
- Reemplace el filtro HEPA y el filtro electrostático cada 6-12 meses.
- Siempre use filtros genuinos, ya que otros productos pueden resultar en un rendimiento de limpieza deficiente. Los productos de filtración están diseñados para un rendimiento máximo.
- Almacene la máquina cuidadosamente en un área seca.
- Retire regularmente cualquier cabello o residuo que se enrede alrededor del cepillo.
- Reemplace el cepillo anualmente.
- No opere sin los filtros en su lugar. Siempre use la aspiradora con los filtros completamente secos.
- Nunca use la aspiradora para limpiar desordenes húmedos.

## Protección térmica del motor

Esta aspiradora está equipada con un protector térmico diseñado para protegerla del sobrecalentamiento debido a un flujo de aire restringido (es decir, manguera obstruida). Si ocurre esta situación, el protector térmico apagará automáticamente el motor para evitar cualquier daño potencial.

## Cómo Restablecer el Protector Térmico

1. Desenchufe la aspiradora.
2. Deje que la aspiradora se enfríe al menos 30 minutos.
3. Verifique si hay obstrucciones, vacíe el contenedor de polvo y limpie los filtros.
4. Enchufe la aspiradora y comience a usarla.

Si la aspiradora no se enciende, contacte con un Centro de Servicio Autorizado Simplicity.

# ATENCIÓN AL CLIENTE

## Solución de problemas

**PRECAUCIÓN:** Para reducir el riesgo de lesiones personales, desenchufe la aspiradora antes de realizar tareas de mantenimiento o comprobaciones de problemas.

Problema	Posible solución
La aspiradora no funciona	<ol style="list-style-type: none"><li>1. Asegúrese de que esté correctamente enchufada en la toma de corriente - Verifique una conexión segura.</li><li>2. Verifique si hay electricidad en la toma de corriente - Inspeccione el fusible o el disyuntor.</li><li>3. Verifique si el interruptor de encendido/apagado está encendido - Presione el interruptor a la posición 'Encendido'.</li><li>4. Si el termostato del motor se ha disparado, apague y desenchufe la aspiradora. Espere una hora antes de volver a encenderla.</li><li>5. En caso de un fusible fundido o un disyuntor disparado, restablezca el disyuntor o reemplace el fusible.</li></ol>
Vacuum cleaner will not pick up/loss of suction	<ol style="list-style-type: none"><li>1. Asegúrese de que el contenedor de polvo esté instalado correctamente - Revise el proceso de reemplazo del contenedor de polvo.</li><li>2. Verifique si el contenedor de polvo está lleno o bloqueado - Vacíe el contenedor de polvo.</li><li>3. Si hay filtros obstruidos, retírelos, límpielos y reemplácelos.</li><li>4. Para una manguera obstruida, retírela de la aspiradora y verifique y elimine cualquier obstrucción.</li><li>5. Si la herramienta para ranuras y el cepillo pequeño no recogen, verifique y elimine cualquier obstrucción.</li></ol>
Dust escaping from vacuum cleaner	<ol style="list-style-type: none"><li>1. Si el contenedor de polvo está lleno, vacíelo.</li><li>2. Asegúrese de que el contenedor de polvo esté instalado correctamente - Revise el proceso de reemplazo del contenedor de polvo.</li><li>3. Si la manguera no está instalada correctamente, revise la instalación.</li><li>4. Verifique si el filtro no está completamente instalado - Retire, limpie y reemplace los filtros.</li></ol>
El cepillo giratorio no gira o está atascado	<ol style="list-style-type: none"><li>1. Revise el cepillo giratorio y elimine cualquier cabello o residuo.</li><li>2. Puede necesitar usar tijeras para cortar los residuos.</li></ol>
Cualquier otro servicio debe ser realizado por un Distribuidor Autorizado de Simplicity Vacuum. Para localizar su Distribuidor Autorizado más cercano, visite nuestro sitio web en <a href="http://www.simplicityvac.com">www.simplicityvac.com</a> o llame al 888-974-6759.	

## Piezas de Repuesto Clave

- SFSVPET - Juego de Filtros de Repuesto
- SVPBELT - Correa de Repuesto
- SVPBR - Cepillo Giratorio de Repuesto

## Garantía

### Qué Está Cubierto:

Esta garantía cubre cualquier defecto en materiales y mano de obra en su nueva aspiradora y se aplica exclusivamente al comprador original.

### Duración de la Cobertura:

Visite [Simplicityvac.com](http://Simplicityvac.com) para obtener información sobre la garantía.

### Qué No Está Cubierto:

- Daños a la aspiradora que ocurran por negligencia, abuso, alteraciones, accidentes, mal uso o mantenimiento inadecuado.
- Elementos de reemplazo normales: filtros desechables, correas y filtros.

### Qué Hará Simplicity:

Esta garantía proporciona, sin costo para usted, toda la mano de obra y las piezas necesarias para mantener esta aspiradora en condiciones de funcionamiento correctas durante el período de garantía.

### Cómo Obtener Servicio:

El servicio de garantía solo se puede obtener presentando la aspiradora en un Centro de Servicio Autorizado de Simplicity. Se requerirá un comprobante de compra y el número de serie del producto antes de que se preste el servicio. Para localizar su Centro de Servicio Simplicity más cercano, llame al 888-974-6759 o visite [www.simplicityvac.com](http://www.simplicityvac.com).

ESTA GARANTÍA ES EXCLUSIVA Y SUSTITUYE A CUALQUIER OTRA GARANTÍA, YA SEA ESCRITA, ORAL, EXPRESA O IMPLÍCITA (INCLUYENDO CUALQUIER GARANTÍA DE COMERCIABILIDAD O IDONEIDAD PARA UN PROPÓSITO PARTICULAR). ESTA GARANTÍA RENUNCIA A LA RESPONSABILIDAD POR DAÑOS INCIDENTALES O CONSECUENTES.

### Cómo Se Aplica la Ley Estatal:

Esta garantía le otorga derechos legales específicos, y también puede tener otros derechos que varían de un estado a otro.

### Información de la Garantía del Propietario (conservar esto para sus registros...)

Nombre de la tienda \_\_\_\_\_

Dirección de la tienda \_\_\_\_\_ Ciudad \_\_\_\_\_ Estado \_\_\_\_\_ Código Postal \_\_\_\_\_

Teléfono \_\_\_\_\_ Fecha de compra \_\_\_\_\_

Nº de serie \_\_\_\_\_ Número de modelo \_\_\_\_\_

**Registre su garantía en línea en [SimplicityVac.com](http://SimplicityVac.com)**



[Simplicityvac.com/register-warranty](http://Simplicityvac.com/register-warranty)

Para obtener información completa sobre la garantía, visite [Simplicityvac.com/warranty-information](http://Simplicityvac.com/warranty-information)



**¡Queremos saber de usted!**

Háganos saber qué piensa de su nueva aspiradora dejando una reseña del producto en [Simplicityvac.com](http://Simplicityvac.com).

**Simplicity**<sup>®</sup>  
VACUUMS



# CONTENU

---

Consignes de sécurité importantes.....	33
Cordon polarisé à deux fils .....	34
Spécifications du produit .....	34
<b>Commencer</b>	
Vue d'ensemble.....	35
Comment assembler l'aspirateur .....	36
Comment utiliser l'aspirateur .....	37
Comment régler la hauteur de la brosse rotative .....	37
Comment nettoyer avec les accessoires .....	38
Vider le bac à poussière .....	39
<b>Entretien et maintenance</b>	
Entretien de l'aspirateur.....	40
Instructions de nettoyage .....	41
Nettoyage du filtre post-moteur .....	42
Élimination des débris de la brosse rotative .....	42
Pour de meilleures performances .....	43
Protection thermique du moteur .....	43
<b>Service client</b>	
Dépannage .....	44
Comment contacter votre revendeur agréé .....	44
Pièces de rechange clés .....	44
Garantie.....	45

# CONSIGNES DE SÉCURITÉ IMPORTANTES

Lors de l'utilisation d'un appareil électrique, des précautions de base doivent toujours être respectées, notamment les suivantes:

**LISEZ TOUTES LES INSTRUCTIONS AVANT D'UTILISER CET APPAREIL. POUR UN USAGE DOMESTIQUE UNIQUEMENT.**

**IMPORTANT :** Le fabricant n'accepte aucune responsabilité liée à des dommages causés par une utilisation de l'appareil ne respectant pas les instructions données, ou par des utilisations autres que celles auxquelles l'appareil est destiné.

**AVERTISSEMENT:** Pour réduire le risque d'incendie, de choc électrique, de dommages ou de blessures:

- Ne laissez pas l'appareil sans surveillance lorsqu'il est mis sous tension. Débranchez-le de la prise lorsqu'il n'est pas utilisé et avant entretien.
- **AVERTISSEMENT : UN CHOC ÉLECTRIQUE PEUT SE PRODUIRE SI L'APPAREIL EST UTILISÉ À L'EXTÉRIEUR OU SUR DES SURFACES HUMIDES.**
- Ne pas utiliser l'appareil comme un jouet. Une attention particulière est nécessaire lorsqu'il est utilisé par ou à proximité des enfants.
- À utiliser uniquement comme décrit dans ce manuel. N'utilisez que les accessoires recommandés par le fabricant.
- Ne pas utiliser l'appareil avec un cordon ou une fiche endommagés. Si l'appareil ne fonctionne pas comme il le devrait, il est peut-être tombé par terre, endommagé, laissé à l'extérieur ou tombé dans l'eau. Retournez-le à un centre de service.
- Ne tirez pas et ne transportez pas l'appareil avec le cordon. N'utilisez pas le cordon comme une poignée, ne fermez pas la porte sur le cordon, ne tirez pas le cordon autour des arêtes ou des coins vives. Ne faites pas passer l'appareil sur le cordon. Gardez le cordon à l'écart des surfaces chauffantes.
- Ne débranchez pas l'appareil en tirant sur le cordon. Pour débrancher, saisissez la fiche, et non le cordon.
- Ne manipulez pas la fiche ou l'appareil avec les mains mouillées.
- Éteignez toutes les commandes avant de débrancher.
- Ne mettez aucun objet dans les ouvertures. Ne pas utiliser lorsqu'une ouverture est bloquée ; tenir à l'écart de la poussière, des peluches, des cheveux et de tout ce qui pourrait réduire la circulation de l'air.
- Gardez les cheveux, les vêtements amples, les doigts et toutes les parties du corps à l'écart des ouvertures et des pièces mobiles.
- N'utilisez pas l'appareil pour ramasser les objets qui brûlent ou qui fument tels que les cigarettes, les allumettes ou les cendres chaudes.
- Ne pas utiliser sans que les filtres de l'aspirateur ne soient en place.
- Soyez très prudent lorsque vous nettoyez les escaliers
- Ne pas utiliser pour aspirer des liquides inflammables ou combustibles tels que de l'essence, ne pas utiliser dans des zones où ces liquides peuvent être présents.
- N'essayez pas de réparer l'appareil lorsque l'appareil est branché à l'alimentation secteur.

**CONSERVEZ CES INSTRUCTIONS**

# INSTRUCTIONS DE POLARISATION

---

## Cordon d'alimentation, cordon polarisé à 2 fils

Pour réduire le risque de choc électrique, l'aspirateur est équipé d'une prise de ligne de courant alternatif polarisée (une prise ayant une lame plus large que l'autre). Cette fiche ne s'insère dans la prise de courant que dans un sens. Il s'agit d'une caractéristique de sécurité. Si vous ne parvenez pas à insérer complètement la fiche dans la prise, essayez d'inverser la fiche. Si la fiche ne s'adapte toujours pas, contactez un électricien agréé pour remplacer la prise obsolète. N'allez pas à l'encontre de l'objectif de sécurité de la fiche polarisée.

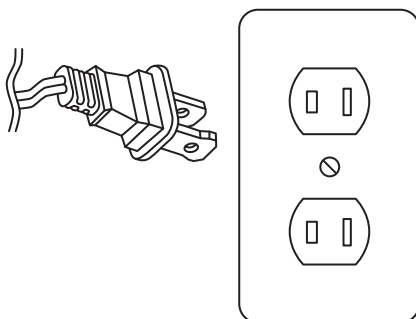

## SPÉCIFICATIONS DU PRODUIT

---

- Puissance : 750 W
- Tension/Fréquence : 120V AC 60Hz
- Niveau de son :  $\leq 78$  dB(A)
- Puissance d'aspiration :  $\geq 72$  IOW
- Capacité du bac à poussière : 8,45 tasses/2 litres
- Réglage de hauteur : Manuel
- Longueur du cordon : 25 pieds
- Filtration : Filtration cyclonique en plusieurs étapes avec post-filtre HEPA et préfiltre électrostatique en coton
- Dimensions : 12,99 x 10,63 x 45,28 pouces

## Vue d'ensemble

- |  |  |
|--|--|
| (1) Poignée  | (10) Pédale Marche/Arrêt                                     |
| (2) Outil double - Suceur plat et brosse pour tissus d'ameublement | (11) Crochets de cordon                                      |
| (3) Tuyau d'extension  | (12) Roues   |
| (4) Poignée de transport   | (13) Bouton de déblocage du bac à poussière                  |
| (5) Couvercle du bac à poussière                                   | (14) Outil pour animaux de compagnie et tissus d'ameublement |
| (6) Bac à poussière  | (15) Pince à outils pour animaux de compagnie                |
| (7) Couvercle du post-filtre                                       | (16) Tube de la poignée                                      |
| (8) Buse à vide  | (17) Levier de déblocage de la poignée                       |
| (9) Support de tuyau   |  |

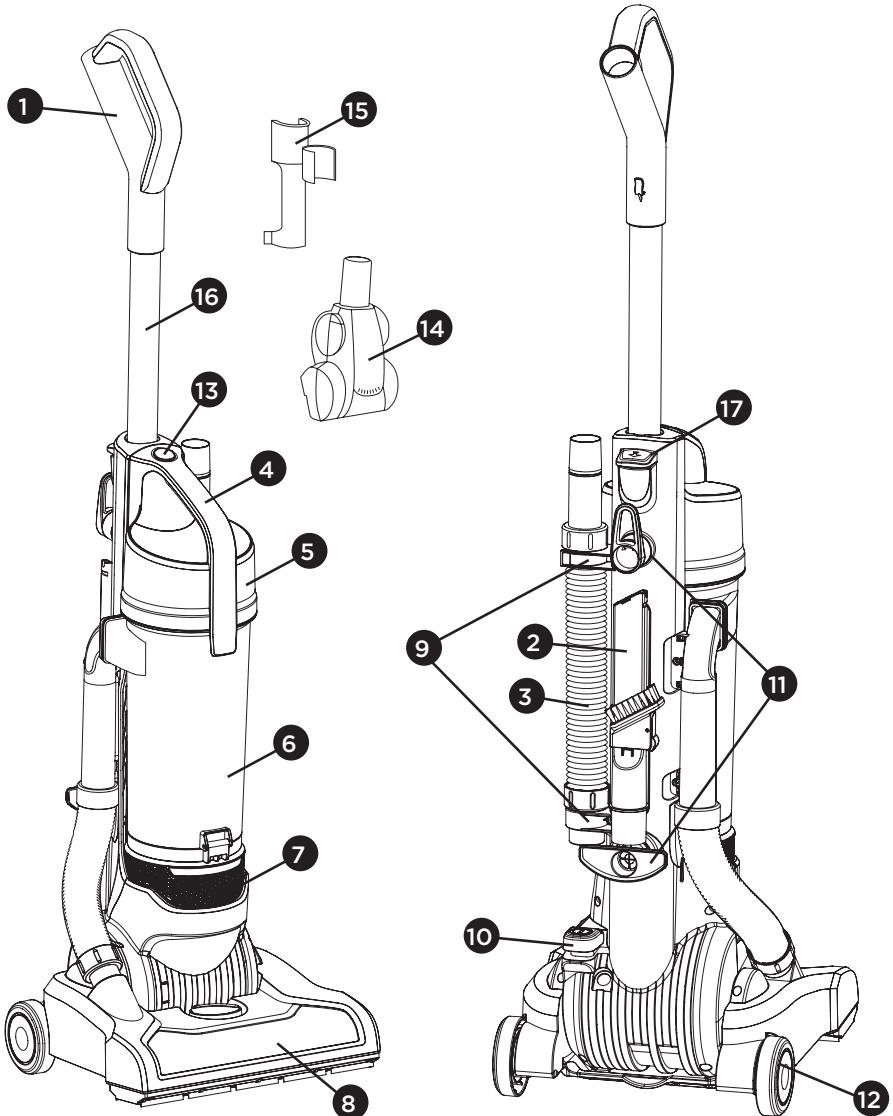

# COMMENCER

---

## Comment assembler l'aspirateur

Assurez-vous que l'aspirateur est éteint et débranché avant de monter ou de démonter.

1. Trouvez la poignée. Appuyez sur le bouton de déblocage de la poignée.

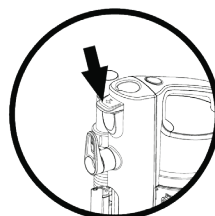

2. Faites glisser le tube de la poignée dans le corps principal de l'aspirateur.

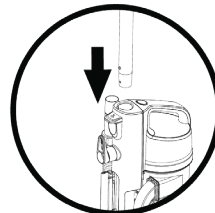

3. Une fois le tube de la poignée bien fixé, assurez-vous que le bouton de déblocage de la poignée est en position verticale pour le verrouiller en place.

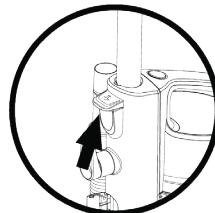

4. Placez le suceur plat et la brosse pour tissus d'ameublement dans le porte-outil.

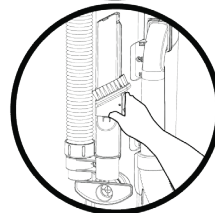

5. Fixez soigneusement la pince à outil pour animaux de compagnie au tube de la poignée.

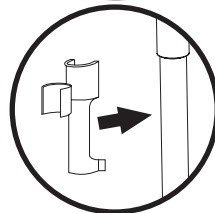

6. Fixez l'outil pour animaux de compagnie sur la pince à outil pour animaux de compagnie.

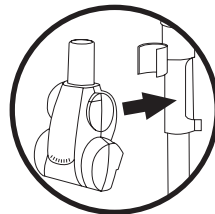

## Comment utiliser l'aspirateur

1. Branchez le cordon dans une prise électrique.

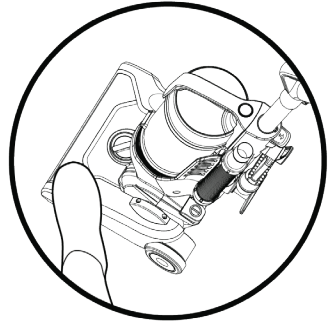

2. Placez votre pied sur la tête de l'aspirateur et tirez la poignée vers l'arrière pour incliner l'aspirateur vers l'arrière.

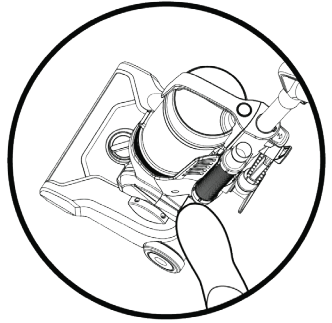

3. Mettez l'aspirateur en marche en appuyant sur le pédale située à l'arrière gauche de l'aspirateur. Éteignez l'aspirateur en appuyant à nouveau sur la pédale.

## Comment régler la hauteur de la brosse rotative

Ajustez la hauteur de la brosse rotative en fonction du bon réglage de votre tapis et de vos moquettes. Tournez le cadran de la buse pour sélectionner la hauteur appropriée pour le sol.

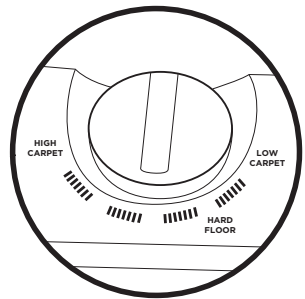

**REMARQUE :** La brosse rotative ne s'éteint pas. Faites attention à l'emplacement de l'aspirateur sur le sol lors du nettoyage des accessoires. Soyez prudent lorsque vous passez l'aspirateur sur des tapis délicats et des moquettes à bords bouclés.

# COMMENCER

## Comment nettoyer avec les accessoires

Cet aspirateur est équipé d'accessoires intégrés pour le nettoyage au-dessus du sol et des escaliers. Tous les accessoires sont stockés sur la machine lorsqu'ils ne sont pas utilisés. Éteignez toujours l'aspirateur avant de modifier la configuration de nettoyage ou de changer d'accessoire..

### Utilisation de l'outil pour animaux de compagnie et tissus d'ameublement

- Utilisez l'outil pour éliminer sans effort les poils d'animaux de votre canapé et de vos meubles.
- Pour utiliser l'outil, fixez-le à l'intérieur du tuyau.

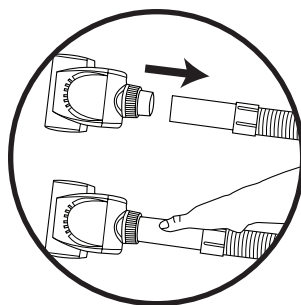

### Utilisation de l'outil double - Suceur plat et brosse à épousseter

- Le suceur plat peut être utilisé pour nettoyer les espaces restreints, les coins et le long des bords dans des endroits tels que les tiroirs de la commode, les meubles rembourrés et les escaliers.
- La brosse à épousseter peut être utilisée pour les meubles, les dessus de table, les livres, les lampes, les luminaires, les plinthes et les volets.
- Pour utiliser la brosse à épousseter, insérez le suceur plat dans la petite brosse vers l'avant jusqu'à ce qu'il s'enclenche. Retirez le tuyau et connectez l'outil à l'extrémité du tuyau.

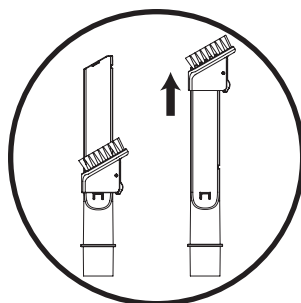

1. Retirez le tuyau connecteur.

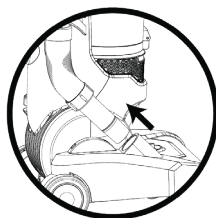

2. Installez la brosse d'accessoires sur le tuyau connecteur pour nettoyer les escaliers.

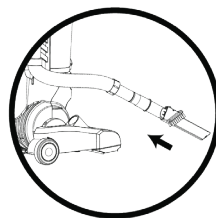

3. Retirez le tuyau.

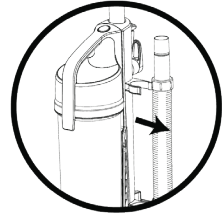

4. Appuyez sur le bouton de déblocage de la poignée pour retirer la poignée.

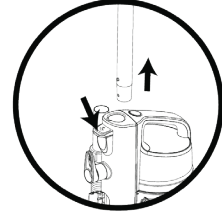

5. Connectez le tuyau, la poignée et le suceur plat pour nettoyer les zones élevées ou difficiles à attraper.

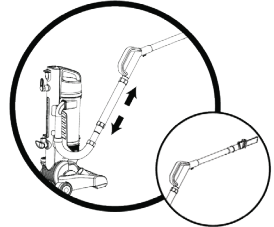

**Attention:** Des précautions supplémentaires sont nécessaires en nettoyant les escaliers pour éviter les blessures ou les dommages, et pour éviter que l'aspirateur ne tombe. Placez toujours l'aspirateur au bas des escaliers ou sur le sol. Ne placez pas l'aspirateur sur les escaliers ou les meubles, car cela pourrait entraîner des blessures ou des dommages. Lors de l'utilisation de l'outil, assurez-vous toujours que la poignée est en position verticale.

## Vider le bac à poussière

**Conseils:** Videz toujours le bac à poussière avant et après utilisation. Ne remplissez jamais trop le récipient. Enlevez la saleté pour éviter de bloquer le flux d'air dans l'aspirateur.

- Appuyez sur le bouton de déblocage du bac à poussière pour retirer le bac à poussière.

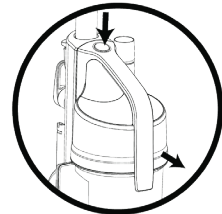

- Tenez le bac à poussière au-dessus d'une poubelle. Tirez sur la languette de déblocage pour vider. Sécurisez la base avant de la remplacer sur l'aspirateur.

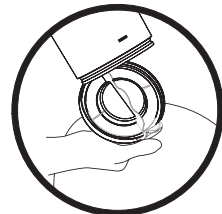

## Entretien de l'aspirateur

Cet aspirateur est simple à entretenir et à nettoyer. Pour maintenir les performances de vos filtres, ils doivent être régulièrement lavés et remplacés..

- Le post-filtre HEPA et le filtre en coton électrostatique HEPA doivent être remplacés tous les 6 à 12 mois.
- Lavez les filtres tous les mois.
- Le filtre cyclonique peut être retiré du bac à poussière. Il ne doit pas avoir besoin d'être remplacé mais doit être nettoyé régulièrement.
- Ne placez pas les filtres dans un lave-vaisselle, une machine à laver, un sèche-linge, un four ou un micro-ondes, et ne les placez pas à proximité d'une flamme nue.
- Enlevez les poussières et les débris avant de rincer les filtres à l'eau froide.
- Les filtres doivent être complètement secs avant d'être réinstallés dans l'aspirateur. Laissez les filtres sécher pendant au moins 24 heures avant de les réinstaller dans l'aspirateur.
- Si l'humidité ambiante est élevée, laissez les filtres sécher à l'air libre pendant une période plus longue.
- N'utilisez jamais l'aspirateur sans que les filtres ne soient correctement installés.
- Une utilisation fréquente peut nécessiter un nettoyage et/ou un remplacement plus fréquent des filtres.

## Instructions de nettoyage

1. Avant de nettoyer, éteignez l'aspirateur et débranchez-le de la prise électrique.
2. N'utilisez pas de produits de nettoyage abrasifs sur cet appareil.
3. Utilisez un chiffon humide pour nettoyer le corps de l'appareil, et évitez les produits abrasifs ou les solvants pour éviter de l'endommager.

A. Ouvrez le couvercle du bac à poussière.



B. Tournez le filtre cyclonique dans le sens des aiguilles d'une montre pour le retirer du bac à poussière.

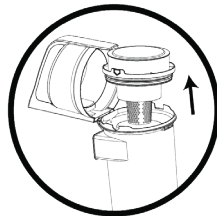

C. Soulevez le filtre pré-moteur du filtre cyclonique. Tapez l'excès de saleté du filtre cyclonique et rincez à l'eau froide sous le robinet. Laissez sécher le filtre pendant au moins 24 heures.

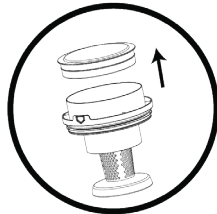

D. Tapez le filtre cyclonique sur une poubelle pour enlever toute saleté ou débris. Utilisez une brosse douce pour nettoyer les débris visibles. Rincer à l'eau froide. Laisser sécher pendant au moins 24 heures.

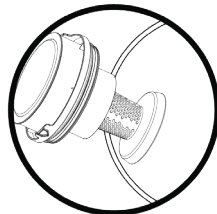

# ENTRETIEN ET MAINTENANCE

---

## Nettoyage du filtre post-moteur

1. Le filtre post-moteur se trouve sous le bac à poussière.
2. Soulevez pour retirer le filtre du post-moteur.
3. Enlevez toute saleté/tout débris en rinçant à l'eau.
4. Laisser sécher pendant 24 heures ou jusqu'à ce qu'il soit complètement sec avant de le remettre dans l'aspirateur.

**IMPORTANT:** N'utilisez pas votre aspirateur sans que le bac à poussière ou les filtres ne soient bien placés.

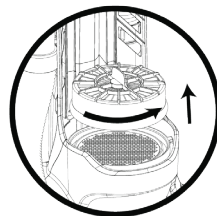
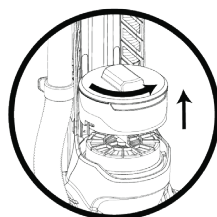

## Élimination des débris de la brosse rotative

Retirez tous les fils ou cheveux coincés autour de la brosse à l'aide d'une paire de ciseaux..

## Stockage

1. Rangez toujours l'aspirateur dans un endroit sec.
2. Ne rangez jamais l'aspirateur lorsqu'il est encore branché.
3. Enroulez le cordon autour des crochets de rangement du cordon.

## **Pour de meilleures performances**

- Gardez la machine et tous les accessoires propres et en bon état de fonctionnement.
- Remplacez les filtres HEPA et électrostatique tous les 6 à 12 mois.
- Utilisez toujours des filtres authentiques, car d'autres produits peuvent entraîner de mauvaises performances de nettoyage. Les produits de filtration sont conçus pour des performances maximales.
- Rangez soigneusement la machine dans un endroit sec.
- Enlevez régulièrement tous les cheveux ou débris qui s'enroulent autour de la brosse rotative.
- Remplacez la brosse rotative chaque année.
- Ne pas utiliser l'appareil si les filtres ne sont pas installés à l'intérieur. Utilisez toujours un aspirateur avec des filtres complètement secs.
- N'utilisez jamais l'aspirateur pour nettoyer les dégâts humides.

## **Protection thermique du moteur**

Cet aspirateur est équipé d'un protecteur thermique conçu pour le protéger de la surchauffe due à un flux d'air restreint (c'est-à-dire un tuyau bouché). Si cette situation se produit, le protecteur thermique arrêtera automatiquement le moteur de l'appareil pour éviter tout dommage potentiel.

## **Comment réinitialiser le protecteur thermique**

1. Débranchez l'aspirateur.
2. Laissez l'aspirateur se refroidir au moins 30 minutes.
3. Vérifiez qu'il n'y a pas d'obstructions, videz le bac à poussière et nettoyez les filtres.
4. Branchez de nouveau l'aspirateur et commencez à l'utiliser.

Si l'aspirateur ne s'allume pas, contactez un centre de service Simplicity agréé.

# SERVICE CLIENT

## Dépannage

**ATTENTION:** Para reducir el riesgo de lesiones personales, desenchufe la aspiradora antes de realizar tareas de mantenimiento o comprobaciones de problemas.

Problème	Solutions possibles
L'aspirateur ne fonctionne pas	<ol style="list-style-type: none"><li>1. Assurez-vous qu'il est correctement branché sur la prise électrique - Vérifiez que la connexion est sécurisée.</li><li>2. Vérifiez s'il y a de l'électricité dans la prise - Inspectez le fusible ou le disjoncteur.</li><li>3. Vérifiez si l'interrupteur Marche/Arrêt est allumé - Appuyez sur l'interrupteur pour le mettre à la position 'Marche'.</li><li>4. Si le thermostat du moteur s'est déclenché, éteignez l'aspirateur et débranchez-le. Attendez une heure avant de le rallumer.</li><li>5. En cas de fusible grillé ou de disjoncteur déclenché, réinitialisez le disjoncteur ou remplacez le fusible.</li></ol>
L'aspirateur ne ramasse pas/n'aspire pas	<ol style="list-style-type: none"><li>1. Assurez-vous que le bac à poussière est correctement installé - Passez en revue le processus de remplacement du bac à poussière.</li><li>2. Vérifiez si le bac à poussière est plein ou bloqué - Videz le bac à poussière.</li><li>3. S'il y a des filtres bouchés, retirez-les, nettoyez-les et remplacez-les.</li><li>4. Si un tuyau est bouché, retirez-le de l'aspirateur, vérifiez et dégagez toute obstruction.</li><li>5. Si le suceur plat et la petite brosse ne ramassent pas, vérifiez et éliminez tout blocage.</li></ol>
Les poussières s'échappent de l'aspirateur	<ol style="list-style-type: none"><li>1. Si le bac à poussière est plein, videz-le.</li><li>2. Assurez-vous que le bac à poussière est correctement installé - Passez en revue le processus de remplacement du bac à poussière.</li><li>3. Si le tuyau n'est pas installé correctement, vérifiez l'installation.</li><li>4. Vérifiez si le filtre n'est pas très bien installé - Retirez, nettoyez et remplacez les filtres.</li></ol>
La brosse rotative ne tourne pas ou est coincée	<ol style="list-style-type: none"><li>1. Vérifiez la brosse rotative et enlevez les cheveux ou les débris.</li><li>2. Il peut être nécessaire d'utiliser des ciseaux pour couper les débris.</li></ol>
Tout autre service doit être effectué par un revendeur d'aspirateurs Simplicity agréé. Pour trouver le revendeur agréé le plus proche, visitez notre site Web à l'adresse <a href="http://www.SimplicityVac.com">www.SimplicityVac.com</a> ou appelez le 888-974-6759.	

## Pièces de rechange clés

- SFSVPET - Filtre de rechange
- SVPBELT - Courroie de rechange
- SVPBR - Brosse de rechange

## Garantie

### Ce qui est couvert :

Esta garantía cubre cualquier defecto en materiales y mano de obra en su nueva aspiradora y se aplica exclusivamente al comprador original.

### Duración de la Cobertura:

Visite [Simplicityvac.com](http://Simplicityvac.com) para obtener información sobre la garantía.

### Qué No Está Cubierto:

- Daños a la aspiradora que ocurran por negligencia, abuso, alteraciones, accidentes, mal uso o mantenimiento inadecuado.
- Elementos de reemplazo normales: filtros desechables, correas y filtros.

### Qué Hará Simplicity:

Esta garantía proporciona, sin costo para usted, toda la mano de obra y las piezas necesarias para mantener esta aspiradora en condiciones de funcionamiento correctas durante el período de garantía.

### Cómo Obtener Servicio:

El servicio de garantía solo se puede obtener presentando la aspiradora en un Centro de Servicio Autorizado de Simplicity. Se requerirá un comprobante de compra y el número de serie del producto antes de que se preste el servicio. Para localizar su Centro de Servicio Simplicity más cercano, llame al 888-974-6759 o visite [www.simplicityvac.com](http://www.simplicityvac.com).

ESTA GARANTÍA ES EXCLUSIVA Y SUSTITUYE A CUALQUIER OTRA GARANTÍA, YA SEA ESCRITA, ORAL, EXPRESA O IMPLÍCITA (INCLUYENDO CUALQUIER GARANTÍA DE COMERCIABILIDAD O IDONEIDAD PARA UN PROPÓSITO PARTICULAR). ESTA GARANTÍA RENUNCIA A LA RESPONSABILIDAD POR DAÑOS INCIDENTALES O CONSECUENTES.

### Cómo Se Aplica la Ley Estatal:

Esta garantía le otorga derechos legales específicos, y también puede tener otros derechos que varían de un estado a otro.

### Informations sur la garantie du propriétaire (conservez ceci dans vos dossiers...)

Nom du magasin \_\_\_\_\_

Adresse du magasin \_\_\_\_\_ Ville \_\_\_\_\_ État \_\_\_\_ Zip \_\_\_\_\_

Téléphone \_\_\_\_\_ Date d'achat \_\_\_\_\_

Numéro de série \_\_\_\_\_ Numéro du modèle \_\_\_\_\_

**Enregistrez votre garantie en ligne à [SimplicityVac.com](http://SimplicityVac.com)**

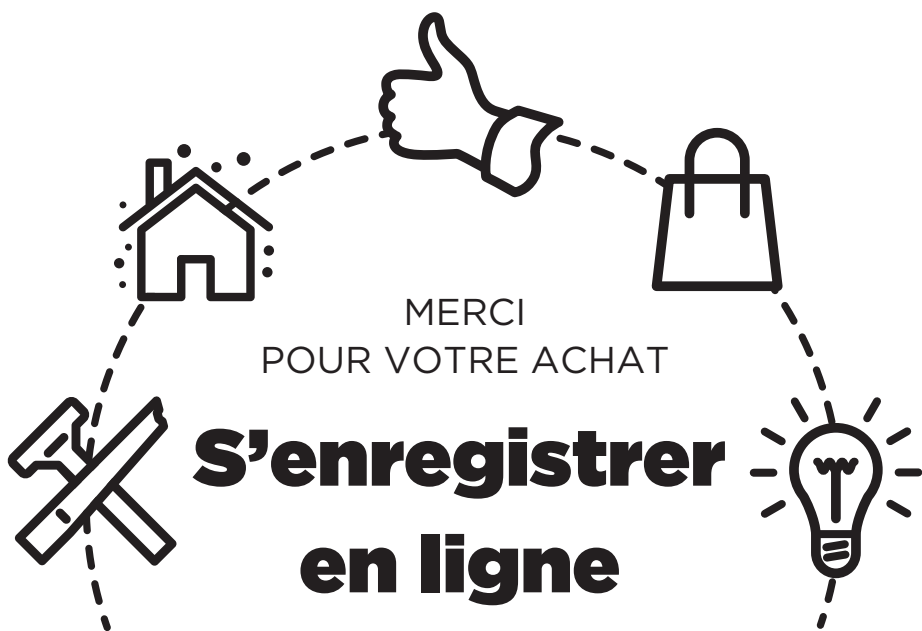

[Simplicityvac.com/register-warranty](https://simplicityvac.com/register-warranty)

Pour des informations complètes sur  
la garantie, visitez [Simplicityvac.com/  
warranty-information](https://simplicityvac.com/warranty-information)



**Nous aimerions avoir de vos nouvelles !**

Faites-nous savoir ce que vous pensez  
de votre nouvel aspirateur en laissant  
un commentaire sur le produit sur  
[Simplicityvac.com](https://simplicityvac.com).

**Simplicity**<sup>®</sup>  
VACUUMS

